

**CMM 25-63-99**  
**SYSTEME MULTI MISSION 420**  
**TYPE 740-2**

**MANUEL D'UTILISATION ET D'ENTRETIEN**

***CMM 25-63-99***  
***MULTI MISSION SYSTEM 420***  
***TYPE 740-2***

***COMPONENTS MAINTAIN AND USER MANUAL***

PAGE INTENTIONNELLEMENT BLANCHE

## Historiques des évolutions

### *Update list*

EDITION	DATE	VALIDE TECHNIQUE	VALIDATION COMMERCIALE	DESCRIPTIONS
<i>EDITION</i>	<i>DATE</i>	<i>TECHNICAL VALIDATION</i>	<i>COMERCIALE VALIDATION</i>	<i>DESCRIPTIONS</i>
10	10/2010	CNG		Mise à jour format du document <i>Updated document</i>
11	06/2014			- Ajout de l'historique des modifications - 9 Maintenance : Périodicité des visites d'entretien et de pliage :12 mois - Ajout chapitre 10 Bulletins services  <i>- History of modifications added</i> <i>- 9 Maintenance :</i> <i>Periodicity of maintenance procedure and packing :12 mois</i> <i>- Add : chapter 10 Safety notes</i>
12	01/2016			- Changement titre du manuel - Mise à jour références des composants  <i>- Manual title change</i> <i>- Update spares list</i>
13	07/2017			- Mise à jour photos et références  <i>- Update pictures and references</i>
14	08/2017			- Mise à jour références des sac harnais équipé  <i>- Update references equipped harness container</i>
15	12/2020			- Rebranding SAFRAN - Présentation de l'équipement : Précision sur l'utilisation du SMM 740-2 - Mise à jour photos d'ensemble du parachute - Précision sur l'installation de la poignée Répétiteur Secours  <i>- Rebranding SAFRAN</i> <i>- Equipement introduction :</i> <i>Additionnals informations on using SMM 740-2</i> <i>- Update complete systmes pictures</i> <i>- Repeat reserve handle setting</i>

PAGE INTENTIONNELLEMENT BLANCHE

## Services bulletins

Service bulletins	Date	Description
BS 740-27-001	16/06/2014	Sac de déploiement secours (POD ) 740-1 et 740-2  <i>Reserve Parachute Opening Devices for dual parachutes 740-1 and 740-2</i>

PAGE INTENTIONNELLEMENT BLANCHE

## Sommaire

## Table of content

<b>1. Présentation de l'équipement</b>	<b>Equipment introduction</b> .....	<b>1</b>
<b>1.1. Voilure de secours</b>	<b>Reserve canopy</b> .....	<b>3</b>
1.1.1. BT80R V12	BT80R V12 .....	3
1.1.2. BT80R V15	BT80R V15 .....	3
<b>1.2. Main canopy</b>	<b>Main Canopy</b> .....	<b>4</b>
1.2.1. Version A/B	A/B Version .....	5
1.2.2. Version C	C Version .....	5
1.2.3. Version D	D Version .....	5
1.2.4. Version E	E Version .....	6
1.2.5. Version E1	E1 Version .....	6
1.2.6. Version E2	E2 Version .....	6
1.2.7. Version F	F Version.....	7
<b>1.3. Sac Harnais</b>	<b>Harness and container</b> .....	<b>8</b>
<b>1.4. Poignée de secours</b>	<b>Reserve Ripcord</b> .....	<b>9</b>
<b>1.5. Poignée de Libération</b>	<b>Cutaway handle</b> .....	<b>9</b>
<b>1.6. Système LOR II</b>	<b>LOR II set system</b> .....	<b>10</b>
<b>1.7. AAD</b>	<b>AAD</b> .....	<b>10</b>
<b>2. Limitations</b>	<b>Limitations</b> .....	<b>11</b>
<b>2.1. Voilure de secours BT80R V12</b>	<b>Reserve canopy BT80R V12</b> .....	<b>11</b>
<b>2.2. Voilure de secours BT80R V15</b>	<b>Reserve canopy BT80R V15</b> .....	<b>11</b>
<b>2.3. Voilure principale BT80 P</b>	<b>Main canopy BT80 P</b> .....	<b>11</b>
<b>2.4. Harnais SMM 420 740-2</b>	<b>Harness SMM 420 740-2</b> .....	<b>11</b>
<b>2.5. Ouverture principale</b>	<b>Main opening version</b> .....	<b>11</b>
<b>3. Description</b>	<b>Description</b> .....	<b>12</b>
<b>3.1. Voilure secours et Principale</b>	<b>Reserve and main canopy</b> .....	<b>12</b>
<b>3.2. Sac harnais</b>	<b>Harness container</b> .....	<b>14</b>
3.2.1. Généralités (Fig. 3 et 4)	General (Fig. 3 and 4).....	14
3.2.2. Version A/B (Fig 5 et 6)	A/B Version (Fig 5 and 6).....	16
3.2.3. Version C (Fig. 7 et 8)	C Version (Fig.8 and 9).....	17
3.2.4. Version D (Fig. 9 et 10)	D Version (Fig. 9 et 10).....	18
3.2.5. Version E/E1/E2 (Fig. 11 et 12)	E/E1/E2 Version (Fig.11 and 12) .....	19
3.2.6. Version F (Fig. 13 et 14)	F Version (Fig.13 and 14).....	20
3.2.7. Ajustement du harnais	Harness Adjustment.....	21
• Sangles de poitrine <i>Chest strap</i> .....		21
• Sangles Principales <i>Main Straps</i> .....		22
• Sangles de cuisses <i>Leg Straps</i> .....		23
<b>3.3. Description des systems d'ouverture principale</b>		
<b>Main opening deployment description</b> .....		<b>24</b>
3.3.1. Version A/B (Fig 21)	A/B Version (Fig. 21) .....	24
3.3.2. Version C (Fig. 22)	C Version (Fig. 22) .....	25
3.3.3. Version D (Fig. 23)	D Version (Fig. 23).....	26
3.3.4. Version E (Fig 24)	E Version (Fig.24).....	27

3.3.5.	Version E1 (Fig.25)	<i>E1 Version (Fig.25)</i> .....	28
3.3.6.	Version E2 (Fig. 26)	<i>E2 Version (Fig.26)</i> .....	29
3.3.7.	Version F (Fig.27)	<i>F Version (Fig.27)</i> .....	30
<b>5.</b>	<b>Conteneur SECOURS</b>	<b>Reserve Container.....</b>	<b>31</b>
5.1.	Installation de la fenêtre	<i>Reserve window fitting</i> .....	32
5.2.	Installation de la poignée secours	<i>Reserve ripcord setting</i> .....	33
5.3.	Installation de la poignée répéteur secours .....	<i>Inboard override reserve ripcord setting</i> .....	34
5.4.	Installation du LOR II	<i>LOR II system setting</i> .....	36
5.5.	Installation du AAD	<i>AAD fitting</i> .....	37
5.5.1.	Installation du cutter	<i>Cutter fitting</i> .....	38
5.5.2.	Installation du boîtier de commande	<i>Unit control fitting</i> .....	40
	• Positionnement dans le coussin dorsal	<i>Dorsal padding location</i> .....	41
	• Positionnement sur le plastron	<i>Shoulder padding extension location</i> .....	42
5.5.3.	Installation Unité centrale	<i>Processing unit fitting</i> .....	44
5.6.	Installation de la FXC (EL037)	<i>FXC (EL 037) fitting</i> .....	45
5.6.1.	Armement de l'ouvreur FXC	<i>Arming the FXC Model</i> .....	45
5.6.2.	Installation de la FXC	<i>FXC Model setting</i> .....	46
5.7.	Montage du POD secours pour	<i>Reserve deployment bag for BT80RV12</i> .....	49
5.8.	Montage du POD secours Haute	<i>Hight Altitude reserve deployment bag</i> .....	50
5.9.	Bouclette de secours	<i>Reserve closing loop</i> .....	51
5.9.1.	Ajustement de la bouclette secours	<i>Reserve closing loop ajustement</i> .....	51
5.9.2.	Instatllation de la bouclette secours	<i>Reserve closing loop fitting</i> .....	54
5.10.	Montage de la voileure secours	<i>Reserve canopy fitting</i> .....	55
5.10.1.	Montage des groupes de suspentes	<i>Rigging lines fitting</i> .....	55
5.10.2.	Montage des commande de manœuvre secours	<i>Reserve steering lines fitting</i> .....	56
5.10.3.	Contrôle de la voileure secours	<i>Reserve canopy assembly control</i> .....	58
5.11.	Pliage de la voileure secours	<i>BT80R V15 Reserve canopy packing</i> .....	59
5.11.1.	Installation du fusible	<i>Fuse setting</i> .....	60
5.11.2.	Installation du point de freinage	<i>Braking the steering line</i> .....	63
	• Préparation de la voileure secours	<i>Reserve canopy hanging preparation</i> .....	66
	• Pliage de la voileure de secours	<i>Reserve canopy folding</i> .....	70
	• Mise en POD et lovage	<i>Reserve deployment bag stowing</i> .....	79
5.12.	Pliage de la voileure secours	<i>BT80R V12 Reserve canopy packing</i> .....	86
5.12.1.	Installation du point de freinage	<i>Braking the steering line</i> .....	87
	• Préparation de la voileure secours	<i>Reserve canopy hanging preparation</i> .....	90
	• Pliage de la voileure de secours	<i>Reserve canopy folding</i> .....	94
	• Mise en POD et lovage	<i>Reserve deployment bag stowing</i> .....	103
5.12.2.	Pliage à plat	<i>Flat Packing</i> .....	110
	• Préparation de la voileure secours	<i>Reserve canopy hanging preparation</i> .....	110
	• Mise en POD et lovage	<i>Reserve deployment bag stowing</i> .....	115
5.13.	Fermeture du conteneur secours	<i>Reserve container closing</i> .....	123
5.13.1.	Fermeture avec un AAD	<i>AAD closing</i> .....	130
5.13.2.	Fermeture avec un FXC	<i>FXC closing</i> .....	132
5.13.3.	Cheminement des bouclettes de fermeture	<i>Routing of locking loops</i> .....	134
5.13.4.	Fermeture du rabat supérieur	<i>Upper reserve flap closing</i> .....	135



<b>6.</b>	<b>Conteneur PRINCIPAL</b>	<b>MAIN Container .....</b>	<b>136</b>
<b>6.1.</b>	<b>Préparation du Conteneur principal</b>	<b>Main container preparation .....</b>	<b>136</b>
6.1.1.	Installation poignée de libération	Cutaway Handle setting .....	136
6.1.2.	Installation des élévateurs principaux	Main risers setting .....	137
<b>6.2.</b>	<b>Connexion de la voilure principale</b>	<b>Main canopy connexion .....</b>	<b>139</b>
6.2.1.	Montage des groupes de suspentes	Rigging lines fitting.....	139
6.2.2.	Montage des commande de manœuvre principales	Main steering lines fitting.....	140
6.2.3.	Contrôle du montage de la voilure principale	Main canopy assembly control.....	142
<b>6.3.</b>	<b>Kit version A/B</b>	<b>A/B Version .....</b>	<b>143</b>
6.3.1.	Montage des composants	Accesories assembly.....	143
	• POD principal / Voilure	Main deployment bag / main canopy .....	143
	• RSE/ Sangle RSE	Drogue/ Drogue strap.....	145
	• Sangle RSE/ Drisse d'ouverture	Drogue strap/ Opening bridle .....	147
	• Drisse d'ouverture/POD principal	Opening bridle/ Main deployment bag.....	148
	• Montage libérateur RSE	Drogue Release connexion.....	149
	• Poignée libérateur RSE	Secondary right hand drogue release handle .....	151
	• Poignée principale commande d'ouverture (CDO)	Primary left hand drogue release handle .....	152
	• Bouclette double de verrouillage du libérateur RSE	Drogue release Double loop fitting .....	153
	• Bouclette principale	Main loop .....	154
6.3.2.	Pliage de la voilure principale	Main Canopy packing.....	155
	• Verrouillage commande principale	Setting the main deployment brakes .....	155
	• Préparation de la voilure principale	Main canopy hanging preparation .....	158
	• Mise en POD et Lovage	Main canopy into the main bag and stowing .....	165
	• Fermeture du conteneur principal	Main container closing .....	168
	• Verrouillage du libérateur RSE	Drogue release connexion .....	173
	• Armement du RSE	Drogue arming.....	174
	• Fermeture pochette RSE	Drogue pocket closing .....	175
	• Pliage du RSE	Drogue folding.....	178
<b>6.4.</b>	<b>Kit version C</b>	<b>C Version .....</b>	<b>181</b>
6.4.1.	Montage des composants	Accesories assembly .....	181
	• POD principal / Voilure	Main deployment bag / main canopy .....	181
	• RSE/ Sangle RSE	Drogue/ Drogue strap .....	183
	• Sangle RSE/ Drisse d'ouverture	Drogue strap/ Opening bridle.....	185
	• Drisse d'ouverture/POD principal	Opening bridle/ Main deployment bag .....	186
	• Montage libérateur RSE	Drogue Release connexion .....	187
	• Montage SOA/ Pochette pour RSE	Static line / Drogue pocket assemblky .....	189
	• Élastique sur le conteneur principale	Rubber on main container.....	190
	• Poignée libérateur RSE	Secondary right hand drogue release handle ..	191
	• Poignée principale de commande d'ouverture (CDO)	Primary left hand drogue release handle .....	192
	• Bouclette double de verrouillage du libérateur RSE	Drogue release Double loop fitting .....	193
	• Bouclette principale	Main loop.....	194
6.4.2.	Pliage de la voilure principale	Main Canopy packing .....	195
	• Verrouillage commande principale	Setting the main deployment brakes.....	195
	• Préparation de la voilure principale	Main canopy hanging preparation .....	198
	• Mise en POD et Lovage	Main canopy into the main bag and stowing .....	205
	• Fermeture du conteneur principal	Main container closing.....	208
	• Verrouillage du libérateur RSE	Drogue release connexion .....	213
	• Armement du RSE	Drogue arming .....	214
	• Fermeture pochette RSE	Drogue pocket closing.....	215
	• Pliage du RSE	Drogue folding .....	218

<b>6.5.</b>	<b>Kit version D</b>	<b>D Version.....</b>	<b>227</b>
<b>6.5.1.</b>	Montage des composants	<i>Accessories assembly .....</i>	<i>227</i>
	• Installation du Jonc provisoire	<i>Temporary closing cable setting .....</i>	<i>227</i>
	• •Élastiques sur les rabats latéraux	<i>Rubber on laterals flaps .....</i>	<i>228</i>
	• Bouclette principale	<i>Main loop.....</i>	<i>229</i>
	• POD Primaire / SOA	<i>Primary bag / Static line .....</i>	<i>230</i>
	• Grande Drisse de temporisation	<i>Longuest reefing bridle .....</i>	<i>232</i>
	• POD secondaire	<i>Secondary bag.....</i>	<i>233</i>
	• Petite drisse de Temporisation	<i>Smallest Temporary bridle .....</i>	<i>234</i>
	• •Extracteur souple	<i>Soft pilot chute .....</i>	<i>235</i>
	• •Croisillon	<i>Spider bridle .....</i>	<i>236</i>
<b>6.5.2.</b>	Pliage de la voile principale	<i>Main Canopy packing .....</i>	<i>238</i>
	• Vêrouillage commande principale	<i>Setting the main deployment brakes.....</i>	<i>238</i>
	• Préparation de la voile principale	<i>Main canopy hanging preparation .....</i>	<i>241</i>
	• Mise en POD secondaire et vêrouillage	<i>Main canopy into the secondary bag and secure .....</i>	<i>249</i>
	• Mise en POD primaire et lovage	<i>Primary bag setting and stowing .....</i>	<i>255</i>
	• Fermeture du conteneur principal	<i>Main container closing.....</i>	<i>262</i>
	• Lovage de la SOA	<i>Static line stowing .....</i>	<i>267</i>
<b>6.6.</b>	<b>Kit version E</b>	<b>E Version.....</b>	<b>269</b>
<b>6.6.1.</b>	Montage des composants	<i>Accessories assembly .....</i>	<i>269</i>
	• Installation du Jonc provisoire	<i>Temporary closing cable setting .....</i>	<i>269</i>
	• Bouclette principale	<i>Main loop .....</i>	<i>270</i>
	• Poignée principale	<i>Main opening handle setting .....</i>	<i>271</i>
	• Grande Drisse de temporisation	<i>Longuest reefing bridle.....</i>	<i>272</i>
	• POD Œillet n°8	<i>N°8 grommet deployment bag .....</i>	<i>273</i>
	• Petite drisse de Temporisation	<i>Smallest Temporary bridle.....</i>	<i>274</i>
	• Extracteur type QUICK	<i>Spring pilot chute .....</i>	<i>275</i>
	• Croisillon	<i>Spider bridle .....</i>	<i>276</i>
<b>6.6.2.</b>	Pliage de la voile principale	<i>Main Canopy packing .....</i>	<i>278</i>
	• Vêrouillage commande principale	<i>Setting the main deployment brakes .....</i>	<i>278</i>
	• Préparation de la voile principale	<i>Main canopy hanging preparation .....</i>	<i>281</i>
	• Mise en POD et vêrouillage	<i>Main canopy into the main bag and secure .....</i>	<i>289</i>
	• Fermeture du conteneur principal	<i>Main container closing .....</i>	<i>292</i>
<b>6.7.</b>	<b>Kit version E1</b>	<b>E1 Version.....</b>	<b>298</b>
<b>6.7.1.</b>	Montage des composants	<i>Accessories assembly.....</i>	<i>298</i>
	• Installation du Jonc provisoire	<i>Temporary closing cable setting .....</i>	<i>298</i>
	• Bouclette principale	<i>Main loop .....</i>	<i>299</i>
	• Poignée principale	<i>Main opening handle setting .....</i>	<i>300</i>
	• POD principal / Voilure	<i>Main deployment bag / main canopy .....</i>	<i>301</i>
	• Extracteur type QUICK/ Drisse	<i>Spring pilot chute / Bridle .....</i>	<i>303</i>
	• POD principal / Drisse	<i>Main deployment bag / Bridle.....</i>	<i>304</i>
<b>6.7.2.</b>	Pliage de la voile principale	<i>Main Canopy packing .....</i>	<i>305</i>
	• Vêrouillage commande principale	<i>Setting the main deployment brakes.....</i>	<i>305</i>
	• •Préparation de la voile principale	<i>Main canopy hanging preparation .....</i>	<i>308</i>
	• Mise en POD et Lovage	<i>Main canopy into the main bag and stowing .....</i>	<i>315</i>
	• Fermeture du conteneur principal	<i>Main container closing .....</i>	<i>318</i>

<b>6.8.</b>	<b>Kit version E2</b>	<b>E2 Version.....</b>	<b>324</b>
6.8.1.	Montage des composants	Accesories assembly.....	324
	• Installation du Jonc provisoire	Temporary closing cable setting.....	324
	• Bouclette principale	Main loop.....	325
	• Poignée principale	Main opening handle setting.....	326
	• POD principal / Voilure	Main deployment bag / main canopy.....	327
	• Extracteur souple / Drisse	Soft pilot chute/ Bridle.....	329
	• Catapulte / Drisse	Catapult / Bridle.....	330
	• POD principal / Drisse	Main deployment bag / Bridle.....	331
6.8.2.	Pliage de la voilure principale	Main Canopy packing.....	332
	• Vêrouillage commande principale	Setting the main deployment brakes.....	332
	• Préparation de la voilure principal	Main canopy hanging preparation.....	335
	• Mise en POD et Lovage	Main canopy into the main bag and stowing.....	342
	• Fermeture du conteneur principal	Main container closing.....	345
<b>6.9.</b>	<b>Kit version F</b>	<b>F Version .....</b>	<b>353</b>
6.9.1.	Montage des composants	Accesories assembly.....	353
	• Installation du Jonc provisoire	Temporary closing cable setting.....	353
	• Bouclette principale	Main loop.....	354
	• POD principal / Voilure	Main deployment bag / main canopy.....	355
	• Extracteur / Drisse 185 cm	Pilot chute / 185 cm Bridle.....	357
	• Drisse de déclenchement / Drisse 185 cm	Opening bridle / 185 cm Bridle.....	358
	• POD principal / Drisse	Main deployment bag / Bridle.....	359
6.9.2.	Pliage de la voilure principale	Main Canopy packing.....	360
	• Vêrouillage commande principale	Setting the main deployment brakes.....	360
	• Préparation de la voilure principale	Main canopy hanging preparation.....	363
	• Mise en POD et Lovage	Main canopy into the main bag and stowing.....	370
	• Fermeture du conteneur principal	Main container closing.....	373
	• Pliage de l'extracteur	Pilot chute folding.....	378
<b>7.</b>	<b>ACCESSOIRES</b>	<b>ACCESORIES .....</b>	<b>380</b>
7.1.	<b>Harnais passager</b>	<b>Passenger Harness.....</b>	<b>380</b>
7.1.1.	Présentation du harnaispassager	Passenger Harness introduction.....	380
7.1.2.	Régalge du harnais passager	Passenger Harness setting.....	381
7.1.3.	Arrimage du passager au pilote	Docking the passenger to the pilot.....	385
7.2.	<b>Pochette Oxygène</b>	<b>Oxygen Pocket .....</b>	<b>386</b>
7.2.1.	Présentation de la pochette oxygène	Oxygen Pocket introduction.....	386
7.2.2.	Installation de la pochette	Oxygen Pocket setting.....	387
7.3.	<b>Gaine de Formation</b>	<b>MMS Training load bag.....</b>	<b>388</b>
7.3.1.	Présentation de la gaine	Training load bag introduction.....	388
7.3.2.	Installation de la gaine	Load bag setting.....	389
7.4.	<b>Sellette</b>	<b>Long Ride seat .....</b>	<b>390</b>
7.4.1.	Présentation de la sellette	Long ride seat introduction.....	390
7.4.2.	Installation de la sellette	Long ride seat setting.....	391
<b>8.</b>	<b>Maintenance inspection réparations</b>	<b>Maintain, inspections and repair .....</b>	<b>393</b>
8.1.	<b>Limite de vie</b>	<b>Systems service life.....</b>	<b>393</b>
8.1.	<b>Conditions de sockage</b>	<b>Storage Conditions .....</b>	<b>393</b>
8.2.	<b>Entretien periodique</b>	<b>Periodicity of maintain .....</b>	<b>394</b>
8.3.	<b>Maintenance fonctionnelle</b>	<b>Functionnal maintenance .....</b>	<b>396</b>

<b>8.4.</b>	<b>Réparations</b>	<b>Repair</b> .....	<b>397</b>
8.4.1.	Généralités	<i>Generals</i> .....	397
8.4.2.	Conditions de réparations	<i>Repair conditons</i> .....	397
8.4.3.	Réparations de voileure	<i>Canopy Repair</i> .....	401
	• Voilure Principale	<i>Main Canopy</i> .....	401
	• Voilure secours	<i>Reserve Canopy</i> .....	402
	• Détériorations acceptables	<i>Acceptable Damage</i> .....	403
	• Réparations de « terrains »	<i>Field repair</i> .....	403
	• Procédure d'empîement	<i>Patching procedures</i> .....	403
	• Dimensions de l'empîement	<i>Patch sizing</i> .....	404
	• Remplacement des suspentes	<i>Rigging lines and steering lines replacement</i> .....	404
	• Remplacement des rubans	<i>Tapes replacement</i> .....	405
	• Remplacement des coutures	<i>Tapes replacement</i> .....	405
8.4.4.	Réparations conteneur et harnais	<i>Container and Harness Repair</i> .....	406
	• Harnais et boucleries	<i>Harness and buckles</i> .....	406
	• Conteneur	<i>Container</i> .....	406
	• Oeillet	<i>Grommet</i> .....	406
	<i>Housing</i> .....		406
8.4.5.	Remplacement des composants	<i>Components replacement</i> .....	407
	• Voilure principale	<i>Main Canopy</i> .....	407
	• Voilure secours	<i>Reserve Canopy</i> .....	407
	• Harnais pilot	<i>Pilot Harness</i> .....	407
	• Kit Version A/B	<i>A/B Version Kit</i> .....	407
	• Kit Version C	<i>C Version Kit</i> .....	407
	• Kit Version D	<i>D Version Kit</i> .....	408
	• Kit Version E	<i>E Version Kit</i> .....	408
	• Kit Version E1	<i>E1 Version Kit</i> .....	408
	• Kit Version E2	<i>E2 Version Kit</i> .....	408
	• Kit Version F	<i>FVersion Kit</i> .....	408
<b>8.5.</b>	<b>Composants et références</b>	<b>Spare parts and part Number</b> .....	<b>409</b>
8.5.1.	Listes	<i>List</i> .....	409
	• Sac Harnais équipé	<i>Equiped Harness Container</i> .....	409
	• Kits d'ouverture principal	<i>Main opening set</i> .....	413
	• Ensembles de composants	<i>Components assembled</i> .....	415
	• Options Sac Harnais	<i>Harnes container Options</i> .....	416
	• Voilures	<i>Canopies</i> .....	416
	• Accessoires	<i>Accessories</i> .....	416
	• Consomable <i>Expendable</i> .....		416
8.5.2.	Illustrations des composants	<i>Illustrated Part list</i> .....	417

PAGE INTENTIONNELLEMENT BLANCHE

## 1. Présentation de l'équipement

L'ensemble SMM 420 permet l'emport de charge et de passager (versions A/B uniquement) en accord avec les limitations du système.

Il est essentiellement constitué d'une voile principale et d'une voile de secours de type multicellulaire conditionné dans un conteneur dorsal double supportant le harnais du pilote.

À cet équipement se connecte un passager ou une charge dont le type est fonction de la mission attribuée.

L'ensemble de l'équipement est conçu pour assurer le transport du pilote et de la charge ou du passager depuis un aéronef en vol jusqu'au sol dans des conditions optimales de sécurité et de confort.

Selon l'usage désiré pour la mission, il peut être utilisé suivant différentes versions qui correspondent aux différentes configurations d'ouverture de la voile principale:

- Version "A/B" :

Chute libre avec ouverture immédiate ou retardée du Ralentisseur-Stabilisateur-extracteur (RSE).

- Version "C":

Chute libre sous RSE à déploiement automatique.

- Version "D":

Ouverture automatique de la voile principale avec suspentes premières.

- Version "E" :

Chute libre avec ouverture commandée et extracteur à ressort (voile principale avec drisse de temporisation).

- Version "E1":

Chute libre avec ouverture commandée et extracteur à ressort (voile principale sans drisse de temporisation).

- Version "E2 ":

Chute libre avec ouverture commandée, catapulte et extracteur souple (voile principale sans drisse de temporisation).

## *Equipment introduction*

*The mms 420 assembly allow payload capacity and passenger transport (for A/B version only) according to the systems limitations.*

*It mainly consists of one main and one reserve ram-air canopy, both contained in a double back container.*

*Passenger or load, dedicated to specific assignment, are rigged to this equipment.*

*This equipment is designed for transporting both parachutist and load or passenger from flying aircraft down to the ground, in maximum comfort and safety conditions.*

*According to the master's wishes, it can be used with different versions according to the main canopy deployment:*

- "A/B" Version :

*Free fall with immediate or delayed manual deployment of the drogue chute.*

- "C" Version :

*Stabilized free fall with automatic deployment of the drogue chute.*

- "D" Version :

*Full automatic deployment with lines first.*

- "E" Version :

*Free fall with conventional ripcord and spring pilot chute deployment (with reefing).*

- "E1" Version :

*Free fall with conventional ripcord and spring pilot chute deployment (without reefing).*

- "E2" Version :

*Free fall with conventional ripcord, catapult and spring pilot chute deployment (without reefing).*

- Version "F":

Chute libre avec ouverture par extracteur à main.

L'ensemble SMM 420 est fabriqué selon les règles de l'art et certifié conformément à la réglementation FRANÇAISE:  
SPAE EQ 530-03 Type: 740-2 420

Eu égard aux techniques de mise en œuvre que sa technologie requiert, l'usage de cet équipement implique le respect de l'intégrité des éléments qui le constituent, ainsi que celui des procédures d'utilisation préconisées par SAFRAN ELECTRONICS AND DEFENSE, à l'exclusion de toute autre.

A l'exception des sauts de formations encadrés, l'utilisation de ce SMM 740-2 doit être faite dans le cadre d'une pratique «standard» (Stabilisation à plat en sortie d'avion, jet de RSE immédiatement après stabilisation, hauteur d'ouverture conformément à la réglementation) et dans le respect des limitations décrites dans ce manuel.

**Toute forme de pratique sortant de ce «standard» est proscrite par SAFRAN ELECTRONICS AND DEFENSE (Free Fly, Track, Wingsuit, Voile- Contact, Basejump...)**

- "F" Version :

*Free Fall with hand deploy pilot chute.*

*The MMS 420 assembly is manufactured according to rules of the art. It is certified under the French regulations:  
MJSLS-SPAE EQ 530-03 TYPE 740-2 420*

*Because of the operating techniques it requires, using this equipment means respecting its integrity as well as the operating procedures defined by SAFRAN ELECTRONICS AND DEFENSE, excluding any other.*

*With the exception of supervised training jumps the use of this Tandem parachute equipment should be done in the scope of a « standard » practice (stabilization face to the ground after plane exit, drogue launch immediately after stabilization, deployment altitude according to regulation) and with the respect of limitations described in this manual.*

***All other kind of practice out of the "standard" is prohibited by the SAFRAN ELECTRONICS AND DEFENSE (Free Fly, Track, Wingsuit, Canopy Relative Work, Basejump...)***

## 1.1. Voilure de secours

### 1.1.1. BT80R V12

La voilure principal BT80R V12 pour MMS est une voilure 9 caissons ayant une surface de 420 SqFt.

Le tissu utilisé dans la fabrication un nylon ripstop ZP (Zéro Porosite) sur l'intrados et l'extrados.

Chaque caisson à une membrane intermédiaire appelé nervure.

Le cône de suspension et les commande de la voilure secours sont construits sous une forme en cascade et sont en polyéthylène tressé type G16.

### 1.1.2. BT80R V15

La voilure principal BT80 V15 pour MMS est une voilure 9 caissons ayant une surface de 420 SqFt.

Le tissu utilisé dans la fabrication un nylon ripstop ZP (Zéro Porosite) sur l'intrados et l'extrados.

Chaque caisson à une membrane intermédiaire appelé nervure.

Le cône de suspension et les commande de la voilure secours sont construits sous une forme en cascade et sont en polyéthylène tressé type G16.

Le fusible du glisseur permet une configuration à double géométrie de celui-ci.

Lors du déploiement de la voilure secours à faible vitesse, le fusible reste en place et le glisseur a une faible surface de traînée.

Lors du déploiement de la voilure secours à grande vitesse, le fusible casse et permet au glisseur d'avoir une forme de cloche augmentant l'effet de temporisation.

Avec ce système de déploiement, la voilure secours n'est pas équipée ni du renfort polycoton ni du tunnel sur le caisson central.

## Reserve canopy

### BT80R V12

*The BT80R V12 reserve canopy consists of a nine cells ram air canopy with an area of 420 SqFt.*

*It is manufactured with a ZP (Zero Porosity ) ripstop nylon for the upper and lower surface.*

*Each cell has an intermediate diaphragm (non-loaded rib).*

*Rigging and steering lines are constructed in a cascaded form braided polyethylene cord type G16.*

### BT80R V15

*The BT80R V15 reserve canopy consists of a nine cells ram air canopy with an area of 420 SqFt.*

*It is manufactured with a ZP (Zero Porosity ) ripstop nylon for the upper and lower surface.*

*Each cell has an intermediate diaphragm (non-loaded rib).*

*Rigging and steering lines are constructed in a cascaded form braided polyethylene cord type G16.*

*The fuse on slider allow a double geometrical configuration of slider.*

*When fuse stay in place at low deployment velocity, slider keep a reduce drag area.*

*When reserve deployment occur at high velocity, the fuse break and release an extended dome shape that increase slider's temporizing effect.*

*Due to deployment system the reserve canopy does not include polycotton tunnel and reinforcement.*



## 1.2. Main canopy

La voilure principal BT80 V7 pour MMS est une voilure 9 caissons ayant une surface de 420 SqFt.

Le tissu utilisé dans la fabrication un nylon ripstop ZP (Zéro Porosite) sur l'intrados et l'extrados.

Chaque caisson à une membrane intermédiaire appelé nervure. Sur les bords extérieurs de la voilure, l'inter caisson est étendu pour former des stabilisateurs qui sont incorporés pour augmenter la stabilité dans des conditions de turbulences.

Les nervures, les ouvertures du bord d'attaque, les stabilisateurs et la corde de l'aile intègrent des renforts en galon.

Le caisson central comprend un tunnel en polycoton se terminant par des œilletons à travers lesquels chemine la drisse de reefing. L'intrados et l'extrados du caisson central sont protégés contre les brûlures par deux surfaces de polycoton cousu.

Les suspentes sont reliées à une paire d'élévateurs intégrant un système 3 anneaux de libération. Les suspentes sont construites sous une forme en cascade. Le cône de suspension et les commandes de la voilure principale sont en polyéthylène tressé type G16.

La voilure principale comporte deux jeux de commandes, primaires et secondaires, reliées au bord de fuite.

Les commandes primaires et secondaires sont connectées ensemble à des poignées de commandes.

Les commandes primaires sont utilisées pour actionner le freinage et la direction de la voilure principale. Les commandes secondaires sont utilisées pour améliorer le freinage et la direction de la voilure principale.

## Main Canopy

*The Multi Mission System BT80 V7 main canopy is of a nine cells configuration with an area of 420 Sq.Ft.*

*It is manufactured with a ZP (Zero Porosity) ripstop nylon for the upper and lower surface.*

*Each cell has an intermediate diaphragm (non-loaded rib).*

*At the outer edges of canopy, the loaded rib is extended to form stabilizers which are incorporated to increase stability in turbulent conditions*

*The load bearing ribs, the openings of the nose, the stabilizers and the cord wise incorporate reinforcing tapes.*

*The center cell includes a polycotton tunnel ending by grommets through which the reefing bridle is routed.*

*The center cell upper and lower skin are protected from burns by two polycotton stitched surfaces.*

*The rigging lines are connected to a pair of webbing risers which incorporate a 3-ring release system.*

*The rigging lines are constructed in a cascaded form.*

*The main canopy rigging and steering lines are constructed from braided polyethylene cord type G16.*

*The canopy has two sets of steering lines, including primary and secondary steering lines, incorporated at the trailing edge.*

*The primary and secondary steering lines are both connected to a single main steering toggle.*

*The primary steering lines are used to operate the deployment brakes and the steering capabilities.*

*The secondary steering lines are used to enhance the steering and braking capabilities.*

### 1.2.1. Version A/B

L'ouverture du conteneur principal est actionnée dans un premier temps par le jet du RSE par l'utilisateur.

Puis dans un second temps par une action sur la CDO main basse à gauche ou sur la poignée répéteur main haute droite qui déconnectent le système 3 anneaux du libérateur RSE, (lien entre l'ensemble sangle RSE/ RSE et le sac harnais).

Le système de déploiement de la voile principale est composé d'un RSE, d'une sangle RSE, d'une drisse de déclenchement reliée au POD principal.

Le glisseur a une forme de cloche pour améliorer la temporisation.

Le glisseur peut se rétracter à l'aide de deux rétractions afin de réduire la traînée.

### 1.2.2. Version C

L'ensemble SOA/ Pochette permet l'extraction du RSE.

L'ouverture du conteneur principal est une action sur la CDO main basse à gauche ou sur la poignée répéteur main haute droite qui déconnecte le système 3 anneaux du libérateur RSE, (lien entre l'ensemble sangle RSE/ RSE et le sac harnais).

Le système de déploiement de la voile principale est composé d'un RSE, d'une sangle RSE, d'une drisse de déclenchement relié au POD principal.

Le glisseur a une forme de cloche pour améliorer la temporisation

Le glisseur peut se rétracter à l'aide de deux rétractions afin de réduire la traînée.

### 1.2.3. Version D

La SOA ouvre le conteneur principal et extrait un système à double POD.

Le système de déploiement de la voile principale est composé d'un extracteur souple renforcé relié au glisseur avec une drisse de reefing et un croisillon.

Le glisseur a une forme de cloche pour améliorer la temporisation.

### A/B Version

*The main container opening is activated in first time by the user drogue chute throw.*

*Then in as second time, the activation of the left hand bottom handle or the right outside shoulder location disconnect the drogue release 3-ring release system (link between drogue /Drogue bridle and main container).*

*The deployment system includes a Drogue chute, connected to a Drogue bridle, which is in turn connected to a double locking cables bridle, then connected to the deployment bag.*

*The slider is constructed in a dome shape to enhance temporizing.*

*The dome slider can be collapsed, operating double retractions, to reduce air resistance of the canopy and noise signature.*

### C Version

The static line coupled with the drogue pocket allow the drogue extraction.

*The main container opening is activated the user pulling the left hand bottom handle or the right outside shoulder location which disconnect the drogue release 3-ring release system (link between drogue /Drogue bridle and main container).*

*The deployment system includes a Drogue chute, connected to a Drogue bridle, which is in turn connected to a double locking cables bridle, then connected to the deployment bag.*

*The slider is constructed in a dome shape to enhance temporizing.*

*The dome slider can be collapsed, operating double retractions, to reduce air resistance of the canopy and noise signature.*

### D Version

The static line open the main container and extracts a double bag system.

*The main canopy deployment system includes a reinforced soft pilot chute connected to the slider with a reefing bridle and a spider routed through the canopy.*

*The slider is constructed in a dome shape to enhance temporizing.*

Le glisseur peut se rétracter à l'aide de deux rétractions afin de réduire la traînée.

#### 1.2.4. Version E

L'ouverture du conteneur principal est actionnée par une action sur la poignée main basse à droite.

Le système de déploiement de la voile principale est composé d'un extracteur type Quick relié au glisseur avec une drisse de reefing et un croisillon.

Le glisseur a une forme de cloche pour améliorer la temporisation.

Le glisseur peut se rétracter à l'aide de deux rétractions afin de réduire la traînée.

#### 1.2.5. Version E1

L'ouverture du conteneur principal est actionnée par une action sur la poignée main basse à droite.

Le système de déploiement de la voile principale est composé d'un extracteur type Quick relié au POD principal par une drisse de 185 cm.

Le glisseur a une forme de cloche pour améliorer la temporisation.

Le glisseur peut se rétracter à l'aide de deux rétractions afin de réduire la traînée.

#### 1.2.6. Version E2

L'ouverture du conteneur principal est actionnée par une action sur la poignée main basse à droite.

Le système de déploiement de la voile principale est composé d'un extracteur souple, d'une drisse de 185 cm et d'une catapulte relié au POD principal.

Le glisseur a une forme de cloche pour améliorer la temporisation.

Le glisseur peut se rétracter à l'aide de deux rétractions afin de réduire la traînée.

*The dome slider can be collapsed, operating double retractions, to reduce air resistance of the canopy.*

#### **E Version**

*The main container opening is activated by the user pulling the right hand bottom handle.*

*The main canopy deployment system includes a spring pilot chute connected to the main slider with a temporary bridle and a spider straps.*

*The slider is constructed in a dome shape to enhance temporizing.*

*The dome slider can be collapsed, operating double retractions, to reduce air resistance of the canopy and noise signature.*

#### **E1 Version**

*The main container opening is activated by the user pulling the right hand bottom handle.*

*The main canopy deployment system includes a spring pilot chute connected to main deployment bag by a 185 cm bridle*

*The slider is constructed in a dome shape to enhance temporizing.*

*The dome slider can be collapsed, operating double retractions, to reduce air resistance of the canopy and noise signature*

#### **E2 Version**

*The main container opening is activated by the user pulling the right hand bottom handle.*

*The main canopy deployment system includes a catapult spring connected to the deployment bag and a separated soft pilot chute connected to the catapult with a 185 cm bridle.*

*The slider is constructed in a dome shape to enhance temporizing.*

*The dome slider can be collapsed, operating double retractions, to reduce air resistance of the canopy and noise signature.*

### 1.2.7. Version F

L'ouverture du conteneur principal est actionnée par le jet de l'extracteur type Hand deploy.

Le système de déploiement de la voile principale est composé d'un extracteur type hand deploy et d'une drisse reliés au POD principal.

Le glisseur a une forme de cloche pour améliorer la temporisation.

Le glisseur peut se rétracter à l'aide de deux rétractions afin de réduire la traînée.

### *F Version*

*The main container opening is activated by the user pulling the hand deploy.*

*The main canopy deployment system includes a hand deploy connected to the deployment bag by a bridle*

*The slider is constructed in a dome shape to enhance temporizing.*

*The dome slider can be collapsed, operating double retractions, to reduce air resistance of the canopy and noise signature*

### 1.3. Sac Harnais

Le Sac Harnais SMM 420 est de type 740-2 et peut être utilisé en Version A/B, C, D, E, E1, E2 et F.

Le harnais est fabriqué en Type 7 et intègre

- des sangles principales réglables Droite et Gauche,
- une sangle de poitrine réglable,
- des sangles de cuissardes réglables Droite et Gauche,
- une sangle lombaire réglable,
- deux branches (avant et arrière) d'élévateurs secours.

Le conteneurs sont fabriqués en Cordura et est divisé en deux compartiments :

- conteneur secours en partie haute,
- conteneur principal en partie basse.

Le conteneur secours est verrouillé grâce aux deux aiguilles courbes connectées aux jeux de sangles LOR II.

Le conteneur Principal est verrouillé :

- en version A/B et C par les eux joncs de la sangle de déclenchement.
- en version D par les deux joncs plastiques de la SOA,
- en version E, E1 et E2 par l'aiguille droite de la poignée d'activation basse main gauche
- en version F par les eux joncs de la sangle de déclenchement.

### *Harness and container*

*The parachute container is a MMS 420 harness type 740-2 used in A/B, C, D, E, E1, E2 and G Versions.*

*The harness is made from type 7 webbing and incorporates :*

- *a main left and right adjustable suspension,*
- *an adjustable chest strap,*
- *adjustable left and right leg straps,*
- *an adjustable lumbar strap,*
- *rear and front reserve risers*

*The container are made from Cordura and is divided into two compartments:*

- *the upper compartment contains the reserve parachute*
- *the lower compartment contains the main parachute,*

*The reserve compartment is closed using two curved pins which are connected to the set of LOR II straps.*

*The main compartment is closed :*

- *In A/B and C Version using double locking cables seated on the 120 cm red bridle.*
- *In D Version using double locking cables seated on the static line.*
- *In E, E1 and E2 Version using the left hand main handle pin.*
- *In F Version using double locking cables seated on the 120 cm red bridle.*

#### 1.4. Poignée de secours

La poignée de secours métallique ou textile crochetable est située à l'extérieur du plastron gauche et velcroter dans son logement.

Le câble de la poignée secours passe dans un gaine métallique jusqu'au niveau du rabat supérieur intérieur de secours.

Le câble se termine par une boucle d'extrémité dans lesquelles les aiguilles du système LOR II passent.

L'activation de la poignée de secours ouvre le conteneur de secours

#### 1.5. Poignée de Libération

La poignée de libération, utilisée en cas de dysfonctionnement de la voilure principale, fabriquée en textile jaune est située sur l'extérieur du plastron droit et velcroter dans son logement.

Les deux câbles jaunes de la poignée sont constitués d'une âme métallique revêtue de téflon

Les câbles passent dans des gaines métalliques jusqu'au niveau des passants combinés permettant la connexion du système 3 anneaux des élévateurs principaux droit et gauche.

L'activation de la poignée libération entraîne la libération de la voilure principale.

Le corps de la poignée libération contient une gaine métallique permettant le passage du câble de la poignée secondaire de libération du RSE.

La poignée secondaire de libération RSE passe dans une gaine métallique aboutissant au fond du conteneur principal et jusqu'au pied du libérateur RSE.

La poignée secondaire de libération RSE est utilisée en version A/B et C et permet par une action main droite la libération du RSE.

Couplée à la poignée secondaire de libération RSE, l'activation de la poignée de libération libère également le RSE lors d'une configuration type « fer à cheval ».

#### Reserve Ripcord

*The reserve ripcord handle is manufactured from steel and attached by Velcro housing to the outboard left side main suspension.*

*The reserve cable is then routed through a metal housing to the top protector flap on the reserve container.*

*The reserve cable hooks the two LOR II curved closure pins with end loop.*

*When activating the reserve ripcord handle, the reserve container open.*

#### Cutaway handle

*A cutaway handle, used to disconnect a malfunctioning main parachute, is manufactured in yellow nylon tapes and attached by a velcro housing to the outboard right side of the main harness suspension.*

*Two Yellow Teflon coated stainless steel wire cables are attached to the cutaway handle.*

*These are routed through metal housings to combined ring using for connect the left and right main riser 3-ring systems.*

*When activated, the cutaway handle release main canopy.*

*The cutaway handle includes a metal housing to route a secondary drogue release handle.*

*This secondary handle routed through an anaconda housing which exit at the bottom of main container and finally attached to the drogue riser release system.*

*These secondary drogue release handle is used with kit AB or C release the drogue with a right hand activation.*

*When activating the cutaway handle, these secondary drogue release handle is also activated, allowing the drogue chute cutaway from container in case of "horse-shoe" malfunction configuration.*

## 1.6. Système LOR II

Le système LOR II est un brevet PF n° 860944.

Ce système est constitué de deux branches (droite et gauche) fabriquées en sangle de 25 mm et en suspenste Dacron dans laquelle est incorporée une aiguille courbe en extrémité.

Un mousqueton, côté droit, et un maillon rapide côté gauche, sont situés à l'autre extrémité de la sangle 25 mm. Le mousqueton et le maillon rapide sont connectés respectivement à l'élévateur principal droit et gauche.

Le velcro utilisé permet de maintenir le système LOR II sur les coussins d'épaule droit et gauche jusqu'à la partie supérieur du conteneur secours.

En cas de libération de la voile principale, les élévateurs principaux entraîne les aiguilles du système LOR II ouvrant automatiquement le compartiment de la voile de réserve dans un temps très court, limitant ainsi au maximum la perte de hauteur

Ce dispositif est débrayable à volonté par le pilote en tirant sur la sangle rouge assemblé au mousqueton et permettant ainsi son ouverture (cas de vent fort à l'atterrissage, atterrissage dans l'eau...).

## 1.7. AAD

Les ouvreurs automatiques AAD type CYPRES et Vigil sont compatibles avec le conteneur de secours.

**UTILISER UN AAD 1900 FT**

## LOR II set system

*The LOR II system is a PF patent n° 860944.*

*The right and left hand LOR II straps are made from 25 mm webbing, and the LOR II bridle from a length of Dacron suspension line, incorporating curved closure pin at one end.*

*A snap shackle on the right side and connector link on the left side are located at the other end. The LOR II straps are attached to the right hand main riser using the snap shackle and to the left hand main riser using the connector link.*

*Velcros are used to retain the LOR II straps, which are routed over the right and left shoulder pads to the corners of reserve top protector flap.*

*In the event of main canopy cutaway, the departing risers would pull on the LOR II straps with their curved closure pins and automatically open the reserve container in a short time, reducing the altitude loss.*

*The LOR II system can be disconnected pulling on the red webbing of the snap shackle to release it (for example in the event of water landing).*

## AAD

*Cypress and Vigil AAD are allowed with this MMS container.*

**USE 1900 FT AAD**

## 2. LIMITATIONS

Les limites d'utilisation de l'ensemble SMM 420 : sac-harnais / voile de secours / voile principale sont celles les plus restrictives de l'un de ses éléments.

Ces limites sont aussi fonction du système de déploiement de la voile principale.

### 2.1. Voilure de secours BT80R V12

Vitesse de déploiement maximum : **90 m/s**  
 Masse maximum : **210 kg**

### 2.2. Voilure de secours BT80R V15

Vitesse de déploiement maximum : **90 m/s**  
 Masse maximum : **210 kg**

### 2.3. Voilure principale BT80 P

Vitesse de déploiement maximum : **90 m/s**  
 Masse maximum : **210 kg**

### 2.4. Harnais SMM 420 740-2

Vitesse de déploiement maximum :  
**150 kt**  
 Masse maximum :  
**210 kg**

### 2.5. Ouverture principale

Ces limites sont aussi fonction du système de déploiement de la voile principale.

## LIMITATIONS

*The complete MMS 420 assembly limitations of use are the most restrictive of one of the assembly parts.*

*These limitations of use are also function of main canopy deployment version.*

### **Reserve canopy BT80R V12**

*Maximum opening speed : 90 m/s*  
*Maximum weight : 210 kg / 462 lbs*

### **Reserve canopy BT80R V15**

*Maximum opening speed : 90 m/s*  
*Maximum weight : 210 kg / 462 lbs*

### **Main canopy BT80 P**

*Maximum opening speed : 90 m/s*  
*Maximum weight : 210 kg / 462 lbs*

### **Harness SMM 420 740-2**

*Maximum opening speed :*  
**150 kt**  
*Maximum weight :*  
**210 kg / 463 lbs**

### **Main opening version**

*These limitations of use are also function of main canopy deployment version.*

VERSION	A	B	C	D	E	E1	E2	F
Vitesse de largage recommandée (KIAS) <i>Recommended dispatch speed (KIAS)</i>	NA	NA	130 kt	130 kt	NA	NA	NA	NA
MTE maximum (kg) <i>MTE Maximum (Lbs)</i>	210 462	210 462	210 462	210 462	165 350	165 350	165 350	165 350
MTE minimum (kg) <i>MTE Maximum (Lbs)</i>	110 170	110 170	110 170	110 170	110 170	110 170	110 170	110 170



### 3. DESCRIPTION

### DESCRIPTION

#### 3.1. Voilure secours et Principale (Fig.1 et 2)

#### Reserve and main canopy (Fig.1 and 2)

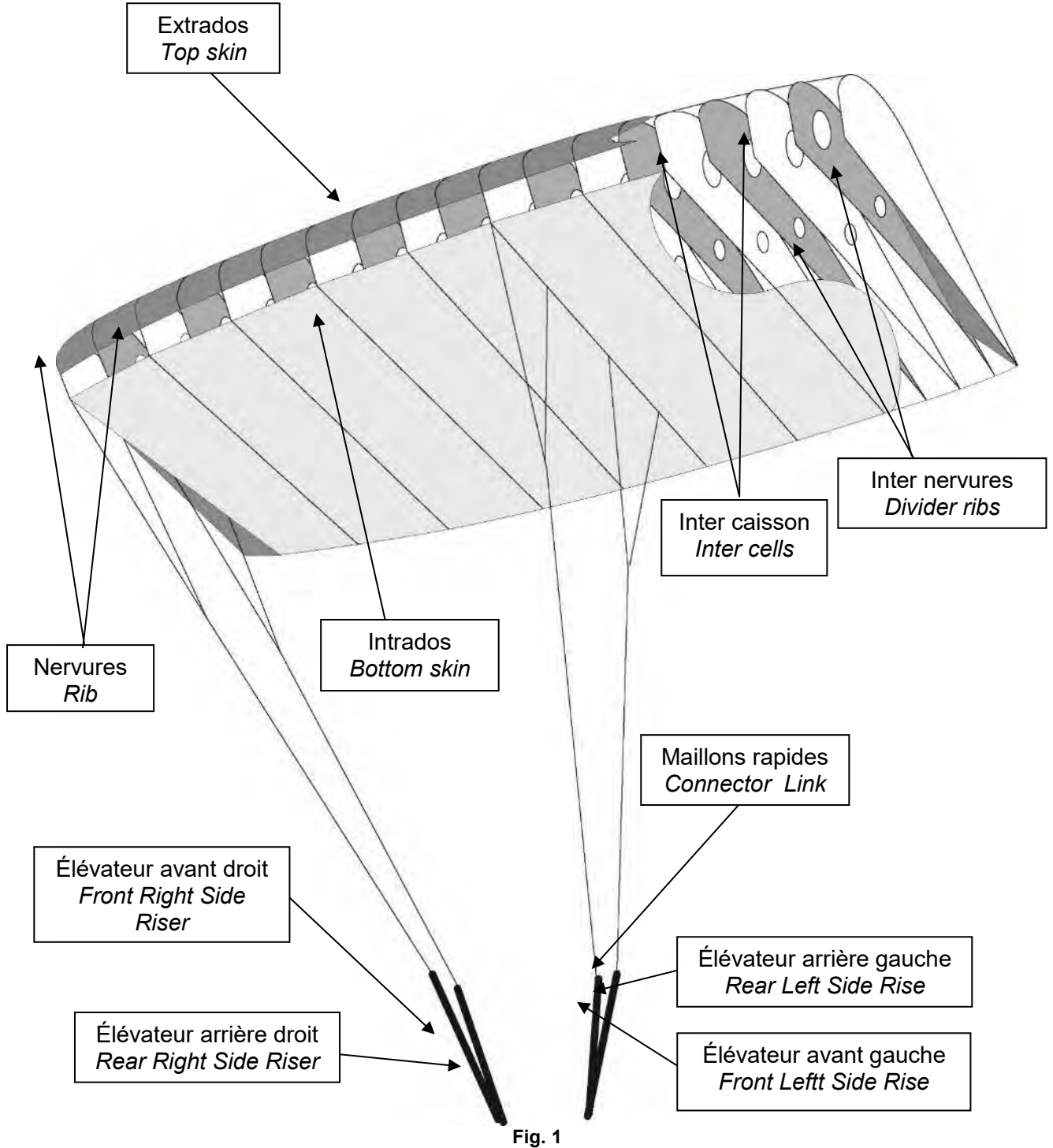

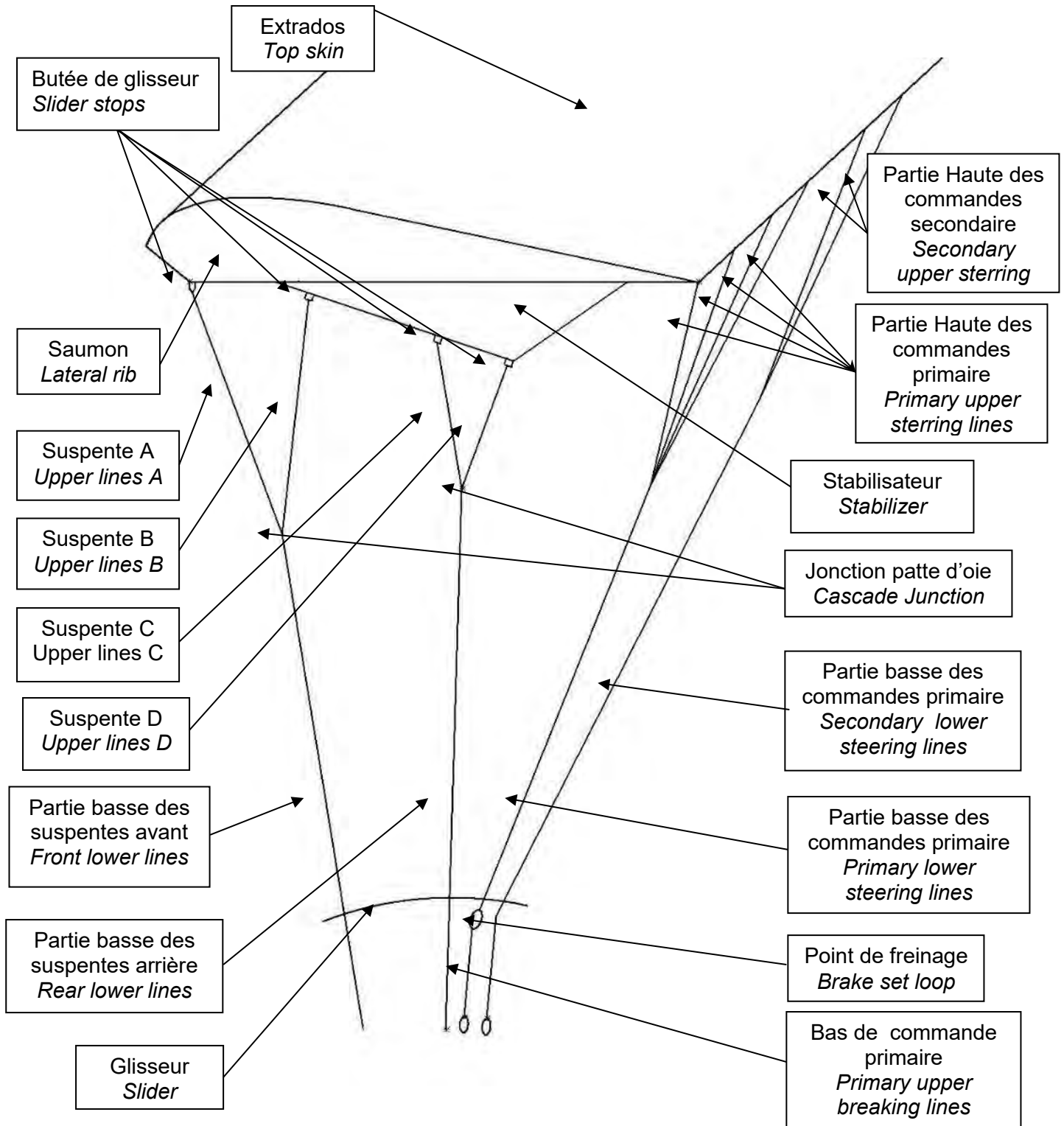

Fig. 2

**3.2. Sac harnais**

*Harness container*

**3.2.1. Généralités (Fig. 3 et 4)**

*General (Fig. 3 and 4)*

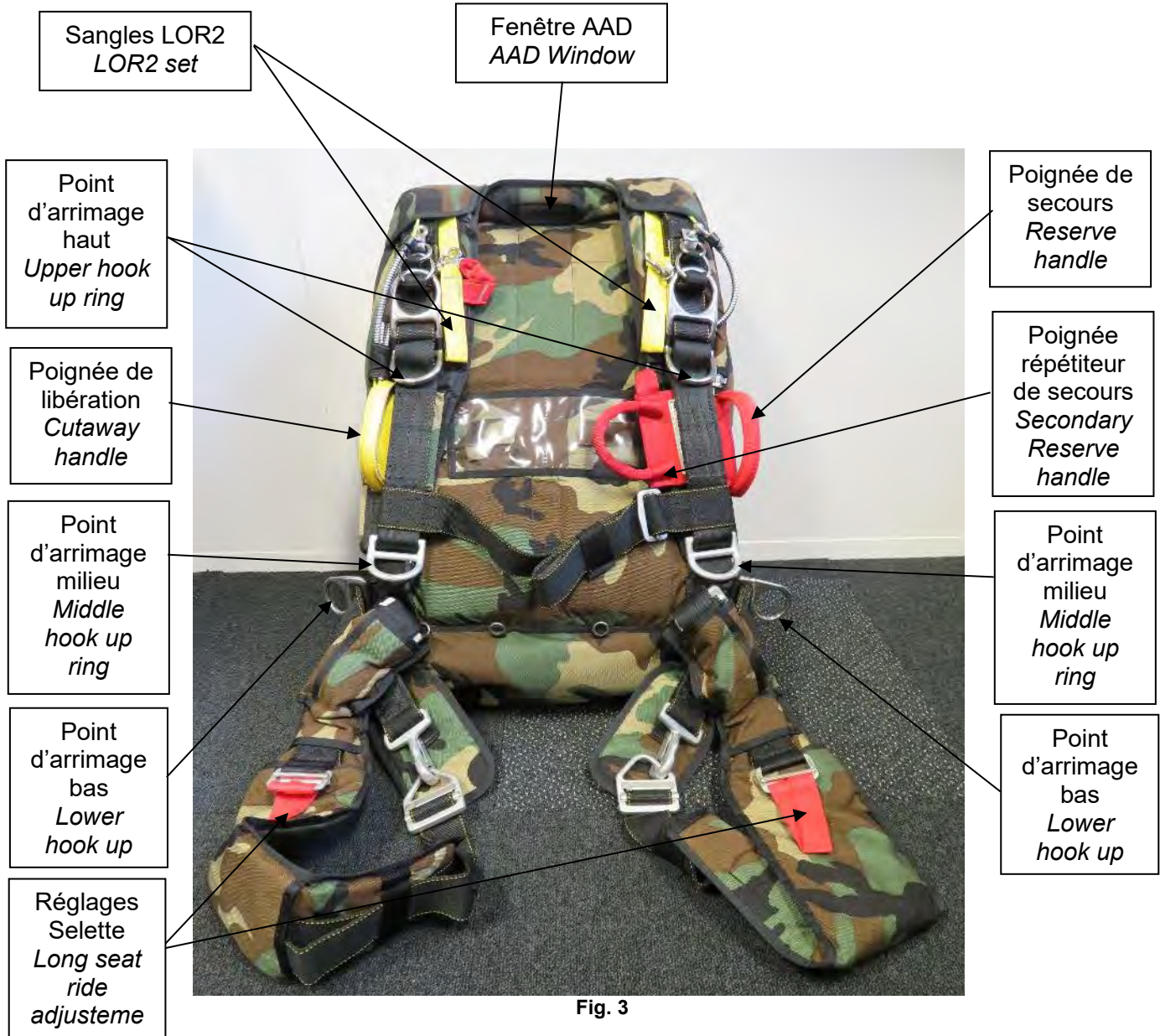

**Fig. 3**



**Fig. 4**

3.2.2. Version A/B (Fig 5 et 6)

A/B Version (Fig 5 and 6)



RSE  
Drogue

Fig. 5



Poignée de libérateur RSE  
Right hand upper drogue release handle

Commande d'ouverture  
Left hand bottom drogue release handle

RSE  
Drogue

Fig. 6

**3.2.3. Version C (Fig. 7 et 8)**

*C Version (Fig.8 and 9)*



Pochette RSE  
*Drogue pocket*

SOA  
*Static Line*

**Fig. 7**



Poignée de libérateur RSE  
*Right hand upper drogue release handle*

Commande d'ouverture  
*Left hand bottom drogue release handle*

RSE  
*Drogue*

**Fig. 8**

**3.2.4. Version D (Fig. 9 et 10)**

*D Version (Fig. 9 et 10)*



SOA  
Static Line

**Fig. 9**



**Fig. 10**

3.2.5. Version E/E1/E2 (Fig. 11 et 12)

E/E1/E2 Version (Fig.11 and 12)



Poignée Principale  
Main Handle

Fig. 11



Poignée Principale  
Main Handle

Fig. 12



3.2.6. Version F (Fig. 13 et 14)

F Version (Fig.13 and 14)



Fig. 13

Hand Deploy  
Hand Deploy



Hand Deploy  
Hand Deploy

Fig. 14

### 3.2.7. Ajustement du harnais

- **Sangles de poitrine (Fig.15)**

Verrouiller la sangle de poitrine à l'aide de la bouclerie choisie.

Passer le surplus de sangle dans l'élastique.

### *Harness Adjustment*

- ***Chest strap (Fig.15)***

*Lock the chest strap using the buckles option selected.*

*Route the extra strap through the elastic band.*



Fig. 15

- **Sangles Principales**  
**(Fig.16 à 18)**

Ajuster la sangle principale en tirant dans l'axe de la bouclerie.

Ranger le surplus de sangle dans la partie haute de la cuissarde puis refermer le volet à l'aide du velcro.

Ajuster symétriquement l'autre sangle principale.

- **Main straps**  
**(Fig.16 to 18)**

*Adjust the main strap to the user.*

*Fold the extra straps inside the upper leg padding level then fold the flap and Velcro it.*

*Adjust symmetrically the other main strap.*



**Fig. 18**



**Fig. 16**



**Fig. 17**

- **Sangles de cuisses (Fig.19 et 20)**

Verrouiller la sangle de cuissarde à l'aide de la bouclerie choisie puis ajuster la sangle de cuisses en tirant dans l'axe de la bouclerie.

Ranger le surplus de sangle sous le pontet et dans l'élastique puis dans le coussin cuissarde.

Ajuster symétriquement l'autre sangle lombaire.

- **Leg straps (Fig.19 and 20)**

*Lock the leg strap with buckles option selected and then adjust the leg strap to the user.*

*Fold the extra straps under the textil hasp and through the elastic band then inside the leg padding.*

*Ajust symmetrically the other lumbar strap.*



**Fig. 19**



**Fig. 20**

### 3.3. Description des systems d'ouverture principale

### *Main opening deployment description*

#### 3.3.1. Version A/B (Fig 21)

#### *A/B Version (Fig. 21)*



**Fig. 21**

Le RSE, situé sur le bas droit du conteneur principal, est actionné lors de la chute par le jet de l'utilisateur.

Le RSE se gonfle puis ralentit et stabilise la chute.

L'action sur la poignée de commande d'ouverture (CDO, situé sur le fond gauche du conteneur principal) ou de la poignée de libération du RSE (située au niveau de la poignée de libération) active le déploiement de la voile principale.

Le RSE se déflate partiellement puis sa trainée tire la sangle de déclenchement avec jonc ouvrant ainsi le conteneur principal.

Le POD principal est extrait du conteneur principal par la trainée du RSE.

Les suspentes se délovent, se mettent en tension puis ouvrent le POD principal.

La voile principale sort du POD principal et se déploie temporisée par le glisseur dôme.

*The drogue chute deployment is activated in free-fall when parachutist extract the drogue from its pocket on the right side of bottom main container.*

*The inflated drogue stabilize and slow the free-fall.*

*The main canopy deployment is activated using the primary drogue release handle located on the left hand side of bottom main container (or secondary drogue release handle included into the cutaway handle).*

*The released drogue chute deflate partially, remaining drag of deflated drogue chute pull the double cables bridle with and the main container is opened.*

*The deployment bag is extracted from the main container by drogue chute drag.*

*The rigging unstow, get straight and open consequently the main deployment bag.*

*The main canopy get out of the main deployment bag and the canopy deployment temporizing is enhanced by the dome shape of the slider.*

### 3.3.2. Version C (Fig. 22)

### C Version (Fig. 22)

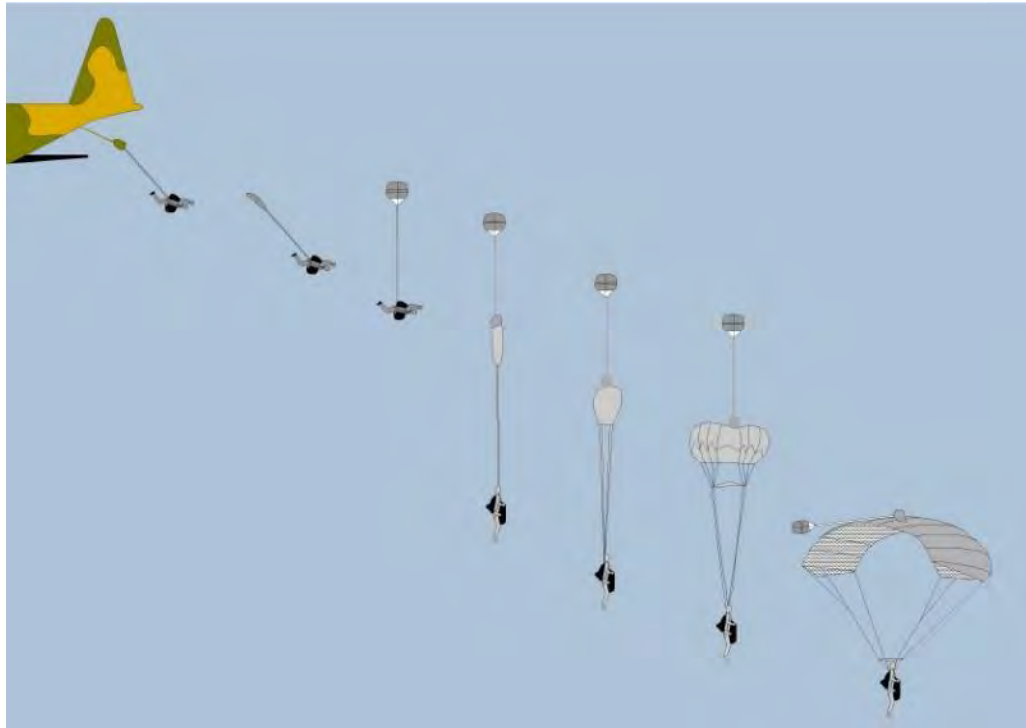

Fig. 22

Le RSE est extrait de sa pochette par la mise en tension de la SOA reliée à l'aéronef.

*The Drogue chute is extracted from the drogue pocket which is attached to the outside of main container, by a static line attached to the aircraft.*

Le RSE se gonfle puis ralentit et stabilise la chute.

*The inflated drogue stabilize and slow the free-fall.*

L'action sur la poignée de commande d'ouverture (CDO, située sur le fond gauche du conteneur principal) ou de la poignée de libération du RSE (située au niveau de la poignée de libération) active le déploiement de la voile principale.

*The main canopy deployment is activated using the primary drogue release handle located on the left hand side of bottom main container (or secondary drogue release handle included into the cutaway handle).*

Le RSE se déflate partiellement puis sa trainée tire la sangle de déclenchement avec jonc ouvrant ainsi le conteneur principal.

*The released drogue chute deflate partially, remaining drag of deflated drogue chute pull the double cables bridle with and the main container is opened.*

Le POD principal est extrait du conteneur principal par la trainée du RSE.

*The deployment bag is extracted from the main container by drogue chute drag.*

Les suspentes se déloquent, se mettent en tension puis ouvrent le POD principal.

*The rigging unstow, get straight and open consequently the main deployment bag.*

La voile principale sort du POD principal et se déploie temporisée par le glisseur dôme.

*The main canopy get out of the main deployment bag and the canopy deployment temporizing is enhanced by the dome shape of the slider.*

### 3.3.3. Version D (Fig. 23)

### D Version (Fig. 23)



Fig. 23

Le POD primaire est extrait du conteneur principal par la mise en tension de la SOA reliée à l'aéronef.

*The primary deployment bag is extracted from the main container by a static line attached to the aircraft.*

Les suspentes se déloquent, se mettent en tension puis ouvrent le POD primaire.

*The rigging lines are extracted, consequently opening the primary deployment bag.*

L'extracteur souple sort du POD primaire, se gonfle puis tire sur la drisse de reefing et ouvre le POD secondaire.

*The reefing bridle and soft pilot chute are released from the primary deployment bag, consequently opening the secondary deployment bag.*

La voile principale sort du POD secondaire puis se déploie temporisée par le glisseur dôme

*The main canopy get out of the secondary bag and the canopy deployment is enhanced by the dome shape of the slider.*

Le déploiement de la voile principale est séquencé par l'extracteur souple retenu par la liaison de drisse de reefing et du croisillon et reliée au glisseur.

*The canopy deployment is sequenced by the soft pilot chute which retains the slider close to the stabilizer stops using the reefing bridle.*

### 3.3.4. Version E (Fig 24)

### E Version (Fig.24)



Fig. 24

Lors de la chute, l'action sur la poignée principale, située sur le fond droit du conteneur principal, ouvre le conteneur principal.

*The main container open in free fall by activation of the bottom right hand handle.*

L'extracteur à ressort bondit puis extrait le POD principal du conteneur principal.

*The spring pilot chute extract the main deployment bag from the main container.*

Les suspentes se déloquent et se mettent en tension pour ouvrir le POD principal.

*The rigging unstow, get straight and open consequently the main deployment bag.*

La voile principale sort du POD principal puis se déploie temporisée par le glisseur dôme.

*The main canopy get out of the main deployment bag and the canopy deployment is enhanced by the dome shape of the slider*

Le déploiement de la voile principale est séquencé par l'extracteur à ressort retenu par la liaison de drisse de reefing et du croisillon et reliée au glisseur.

*The canopy deployment is sequenced by the soft pilot chute which retains the slider close to the stabilizer stops using the reefing bridle.*



### 3.3.5. Version E1 (Fig.25)

### E1 Version (Fig.25)



**Fig. 25**

Lors de la chute, l'action sur la poignée principale, située sur le fond droit du conteneur principal, ouvre le conteneur principal.

*The main container open in free fall by activation of the bottom right hand handle.*

L'extracteur à ressort bondit puis extrait le POD principal du conteneur principal.

*The spring pilot chute extract the main deployment bag from the main container.*

Les suspentes se délovent et se mettent en tension pour ouvrir le POD principal.

*The rigging unstow, get straight and open consequently the main deployment bag.*

La voileure principale sort du POD principal puis se déploie temporisée par le glisseur dôme.

*The canopy deployment is sequenced by the soft pilot chute which retains the slider close to the stabilizer stops using the reefing bridle.*

### 3.3.6. Version E2 (Fig. 26)

### E2 Version (Fig.26)

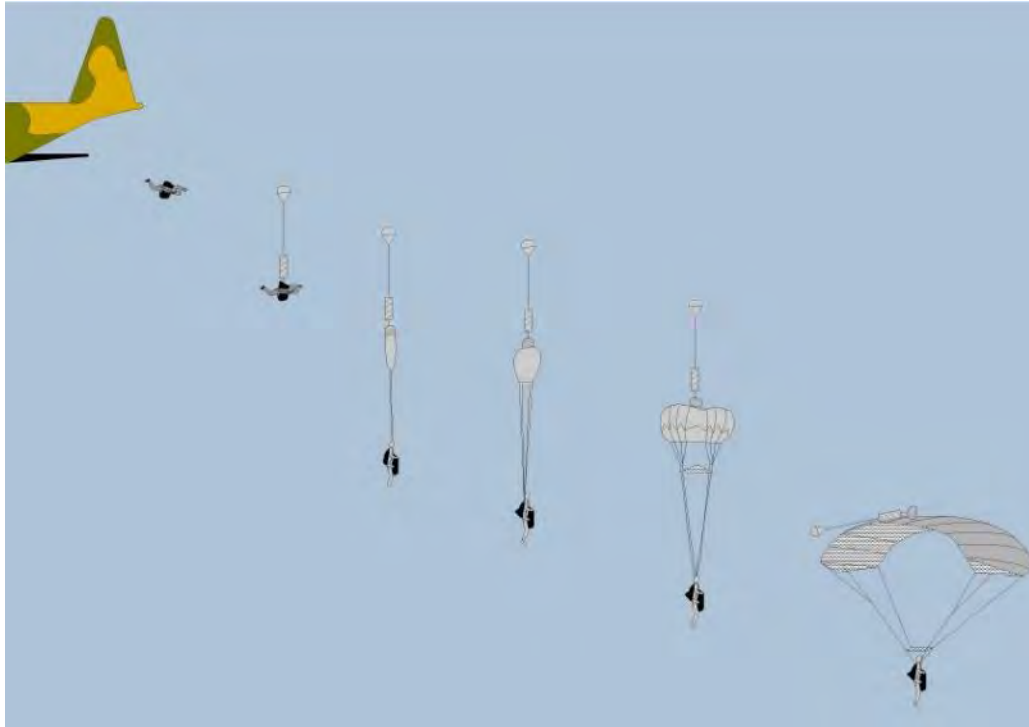

Fig. 26

Lors de la chute, l'action sur la poignée principale, située sur le fond droit du conteneur principal, ouvre le conteneur principal.

*The main container open in free fall by activation of the bottom right hand handle.*

La catapulte extrait l'extracteur souple hors de la dépression de l'utilisateur à ressort bondit.

*The soft pilot chute is catapulted above the parachutist vortex.*

Le POD principal est extrait du conteneur principal par la trainée de l'extracteur souple.

*The deployment bag is extracted by soft pilot chute drag.*

Les suspentes se délovent et se mettent en tension pour ouvrir le POD principal.

*The rigging unstow, get straight and open consequently the main deployment bag.*

La voile principale sort du POD principal puis se déploie temporisée par le glisseur dôme.

*The canopy deployment is sequenced by the soft pilot chute which retains the slider close to the stabilizer stops using the reefing bridle.*

### 3.3.7. Version F (Fig.27)

### F Version (Fig.27)



Fig. 27

L'extracteur souple type hand deploy, situé sur le bas droit du conteneur principal, est actionné lors de la chute par le jet de l'utilisateur.

*The hand deploy pilot chute is activated in free-fall when parachutist extract it from its elastic pocket located at the right side of bottom main container level.*

L'extracteur souple type hand deploy se gonfle ouvre le conteneur principal puis extrait le POD principal du conteneur principal.

*The inflated hand deploy open the main container and extract the main deployment bag out from the main container.*

Les suspentes se délovent et se mettent en tension pour ouvrir le POD principal.

*The rigging unstow, get straight and open consequently the main deployment bag.*

La voile principale sort du POD principal puis se déploie temporisée par le glisseur dôme.

*The main canopy get out of the main deployment bag and the canopy deployment temporizing is enhanced by the dome shape of the slider.*

## 5. CONTENEUR SECOURS

Ce chapitre détaille le montage, la préparation et le pliage de la voileure secours TECHNO 350 dans le conteneur secours SMM 420.

Cette opération doit être effectuée par du personnel qualifié en fonction de la réglementation propre à chaque pays.

Avant le montage de toute voileure de parachute celle-ci doit être inspectée et contrôlée.

L'action de montage et de pliage implique que l'opérateur ait contrôlé que la voileure ainsi que le sac-harnais, ses composants et accessoires, soient en parfait état et bons de vol.

Il est recommandé de plier la voileure secours dans le compartiment supérieur avant de plier la voileure principale dans le compartiment inférieur.

## RESERVE CONTAINER

*This chapter details assemblies, preparation and packing instructions for a TECHNO 350 into the reserve compartment of a Multi Mission System assembly.*

*This operation must be done by qualified persons in accordance with specific rules of each country.*

*Before installation, the canopy must be inspected and checked.*

*Installation and packing implies that the canopy, its components and accessories are in perfect condition and airworthy.*

*It is recommended that the reserve canopy is packed into the upper compartment of the pack before packing the main canopy into the lower compartment.*

### 5.1. Installation de la fenêtre

Installer la fenêtre amovible transparente dans son logement (Fig. 28).

### Reserve window fitting

Insert the plastic window inside the upper reserve flap sleeve (Fig. 28)



Fig. 28

Contôler sa bonne mise en place ( Fig 29 et 30).

Control its good position (Fig. 29 and 30)



Fig. 29



Fig. 30

## 5.2. Installation de la poignée secours *Reserve ripcord setting*

Le montage s'effectue sur l'extérieur du  
plastron avant gauche du harnais.

*The reserve ripcord setting is located on the left  
outboard shoulder padding.*

Introduire le câble de la poignée secours dans  
la gaine du sac harnais puis velcroter dans le  
logement prévu à cet effet.(Fig. 31)

*Introduce the reserve ripcord cable inside the  
housing then secure with velcro inside the pocket  
at its previous location.(Fig.31)*

Faire ressortir l'extrémité de la poignée secours  
au niveau du rabat supérieur intérieur de  
secours puis loger l'aiguille guide la poignée  
secours dans le logement prévu à cet effet.  
(Fig.32)

*The reserve ripcord extremity get out of the  
housing at the inside upper reserve flap level then  
place the straight guide needle inside the  
sleeve.(Fig.32)*



Fig. 31



Fig. 32

### 5.3. Installation de la poignée répéteur secours

Le montage s'effectue sur l'intérieur du plastron avant gauche du harnais.

Orienter le câble de la poignée répéteur secours de manière à positionner l'anneau d'extrémité de câble sous le corps de poignée. (Fig.33)

### *Inboard override reserve ripcord setting*

*The Inboard override reserve ripcord setting is located on the left inboard shoulder padding.*

*Orient the inboard repeat reserve handle cable to get the ending cable ring under the handle textile part. (Fig.33)*



**Fig. 33**

Introduire le câble de la poignée répéteur secours dans le tunnel textile du sac harnais puis velcroter dans le logement prévu à cet effet. (Fig.34 - A et B)

*Introduce the Inboard override reserve ripcord cable inside the textile sleeve then secure with velcro inside the pocket at its previous location. (Fig.34 - A and B)*

Faire ressortir l'extrémité de la poignée répéteur secours dans le tunnel textil au dessus de la gaine libération au niveau du rabat supérieur intérieur de secours. (Fig.34 -C)

*The reserve inboard override reserve ripcord cable extremity get out at the inside upper reserve flap level routing inside the textile sleeve and over the cutaway housing. (Fig.34-C)*

Passer la boucle de la poignée secours dans l'anneau d'extrémité de la poignée répéteur secours. (Fig.34-C)

*Route the reserve ripcord ending loop through Inboard override reserve ripcord ring. (Fig.34-C)*



**Fig. 34**



#### 5.4. Installation du LOR II

Fixer les sangles du système LOR II grâce aux velcros situés sur les coussins d'épaules du sac harnais : (Fig.35)

- la sangle droite est équipée d'un mousqueton débrayable,
- la sangle gauche est équipée d'un maillon rapide.

Velcroter l'extrémités des sangles LOR II sous l'encolure puis au niveau du rabat supérieur de secours. (Fig.36)

#### LOR II system setting

Route and Velcro LOR II system correctly on shoulder pads: (Fig.35)

- left lanyard connector link on the left side,
- right lanyard shackle correctly attached to right side.

Velcro the LOR II extremities under the collar then on the inside upper reserve flap. (Fig.36)



Fig. 35



Fig. 36

### **5.5. Installation du AAD**

Lire attentivement le manuel de l'ouvreur de sécurité et le respecter scrupuleusement.

En cas de doute consulter notre réseau commercial ou directement SAFRAN ELECTRONICS AND DEFENSE.

Les différents composants doivent être manipulés avec soin, notamment lors des montages et démontages.

Les câbles ne doivent en aucun cas subir de traction, être pliés ou courbés en angle trop réduit.

**Il est recommandé d'utiliser UN AAD 1900 Ft.**

### **AAD fitting**

*Read carefully the AAD manual and have scrupulous regard for it.*

*In case of doubt contact directly SAFRAN ELECTRONICS AND DEFENSE a PARACHUTES de FRANCE or authorized distributor.*

*Components must be carefully handled, especially during mounting and dismounting.*

*Cables must not undergo any traction or folding, neither tight curving.*

***An AAD 1900 Ft is recommended for this systems.***

### 5.5.1. Installation du cutter

Glisser le sectionneur dans l'ouverture supérieure de la pochette. (Fig 37)

Puis le faire cheminer dans le tunnel fond de conteneur de secours puis à travers la fenêtre du rabat n° 1.(Fig.38)

### Cutter fitting

*Insert the cutter through the upper aperture of the pocket.(Fig.37)*

*Then route it into the reserve container tunnel and through the flap N°1 window.(Fig 38)*



Fig. 37



Fig. 38

Passer le sectionneur dans le tunnel textile du Rabat Latéral n°2 puis dans le tunnel élastique.(Fig.39)

*Insert the cutter through the n°2 lateral flap sleeve then the elastic sleeve.(Fig.39)*

Amener le trou de ce dernier sur l'œillet du rabat. (Fig.40)

*Place its hole above the grommet.(Fig.40)*

**Le trou du sectionneur est volontairement centré sur le bord de l'œillet.**

***The cutter hole is voluntary centred on the grommet edge***

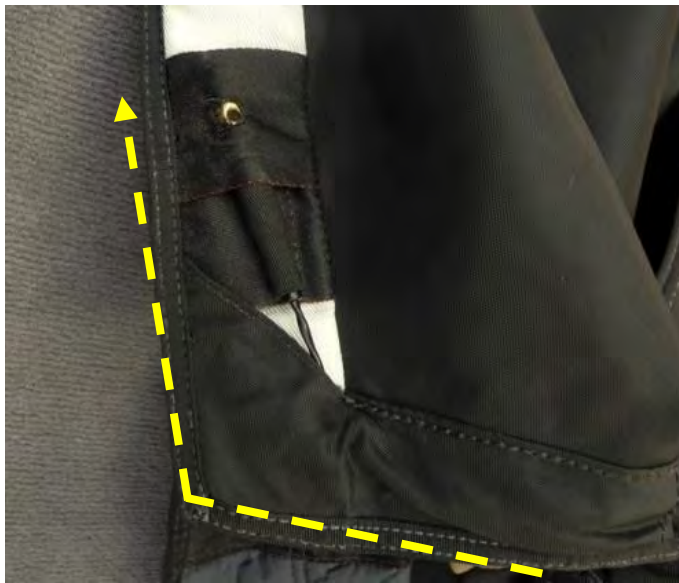

Fig. 39



Fig. 40

### 5.5.2. Installation du boîtier de commande

Recouvrir les écrous avec le velcro fourni.  
(Fig.41)

### *Unit control fitting*

*Cover the screws with the provided piece of velcro.(Fig. 41)*



Fig. 41

Glisser le boîtier de commande sous le tunnel nylon puis dans le tunnel situé au fond du conteneur. (Fig.42)

*Route the unit control inside the tunnel placed under the upper reserve container flap.(Fig 42)*



Fig. 42

- **Positionnement dans le coussin dorsal** *Dorsal padding location*

Passer le câble du boîtier de commande sous la gaine réserve puis introduire le boîtier de commande au fond de la pochette élastique située au niveau du coussin dorsal. (Fig. 43)

*Route the control unit under the reserve handle housing then inside the elastic pocket at the dorsal padding level. (Fig. 43)*

**Contrôler que le boîtier de commande soit lisible et accessible à travers la fenêtre plastique de l'encolure. (Fig. 44)**

*Check that the unit control is visible over the plastic window and also can be turn on. (Fig. 44)*



Fig. 43



Fig. 44

Replier le plastron coussin d'épaule vers le dessous puis verrouiller à l'aide de la pression . (Fig. 45)

*Fold back under the shoulder padding the extension padding and lock it with the press stud. (Fig. 45)*



Fig. 45

- **Positionnement sur le plastron**

Velcroter la pochette transparente AAD sur le plastron au niveau du coussin d'épaule.  
(Fig.46)

***Shoulder padding extension location***

*Fix the AAD plastic window on with the velcro on the shoulder padding extension.(Fig.46)*



**Fig. 46**

Passer le câble du boîtier de commande dans le tunnel haut conteneur de secours.(Fig.47).

*Place the command assembly inside the reserve container upper sleeve.(Fig.47)*



**Fig. 47**

Passer le câble du boîtier de commande dans le fourreau prévu à cet effet puis dans la pochette transparente AAD.(Fig.48)

*Route the unit control cable along the tunnel  
Fasten the touch then inside the AAD plastic window.(Fig.48)*



**Fig. 48**

Refermer le velcro autour du câble.(Fig.49)

*Close fastener on the harness cable tunnel  
ensuring cable is not trapped.(Fig.49)*



**Fig. 49**

Contrôler que le boîtier de commande soit lisible et accessible à travers la pochette plastique. (Fig.50)

*Check that the unit control is visible over the  
plastic window and also can be turn on.  
(Fig.50)*





Fig. 50

**5.5.3. Installation Unité centrale**

Glisser le boîtier de contrôle dans la pochette, en prenant soin de bien disposer les câbles contre la cloison centrale.(Fig. 51)

**Processing unit fitting**

*Put the processing unit into elastic pocket on back of container so that the cables lie flat against the partition wall.(Fig.51)*

**BON  
RIGHT**

**MAUVAIS  
WRONG**

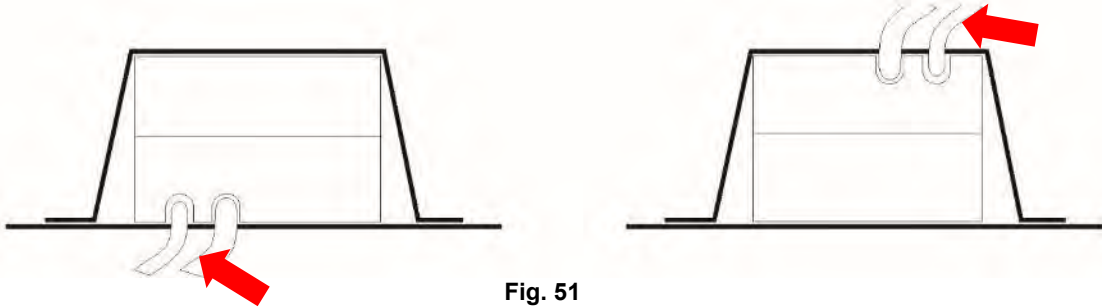

Fig. 51

Ranger les câbles en cercle, sans former de coudes, en disposant le câble épais sur le câble fin, puis refermer le rabat velcro. (Fig.52 et 53)

*Stow the cables on a circle without making any angle, and dispose the thick cable onto the thin cable. Then close and velcro the flap. (Fig.52 and 53)*



Fig. 52



Fig. 53

Il est conseillé à ce stade du montage de mettre en marche l'appareil afin de vérifier que rien n'a été détérioré pendant les manipulations, et ensuite de l'éteindre.

*Reaching this point it is advised to start the unit in order to check that nothing has been damaged during handling. Then stop it.*

### 5.6. Installation de la FXC (EL037)

Lorsque l'ouvreur est monté mettre le parachute sur le dos et faire vérifier impérativement :

- que les broches du parachute de secours sont suffisamment engagées pour ne pas risquer une ouverture intempestive.
- que le déclencheur ouvre bien le parachute de secours en effectuant une ouverture par un déclenchement de l'appareil conformément aux instructions contenues dans le manuel FXC.

### FXC (EL 037) fitting

*When rig is ready for jump set it on the back and have a check:*

- *Pins must be sufficiently engaged to prevent premature opening.*
- *FXC model 12000 must open correctly the reserve container. Check it as shown in instructions included in the FXC 12000 manual.*

#### 5.6.1. Armement de l'ouvreur FXC

Utiliser en priorité la méthode n°1 pour armer l'appareil car elle ne sollicite pas la gaine de déclenchement.(Fig.54)

#### Arming the FXC Model

*Give priority to procedure n°1 to arm the FXC and avoid altering housing of ripcord cable.(Fig.54)*

La méthode n°2 peut être utilisée avec précaution.(Fig.55)

*Procedure n°2 can be used CAUTIOUSLY. (Fig.55)*

La méthode n°3 est à proscrire absolument. (Fig. 56)

*Procedure n°3 must absolutely be avoided. (Fig 56)*



Fig. 54



Fig. 55

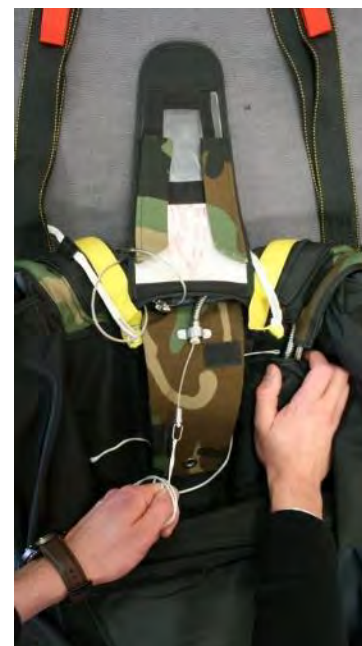

Fig. 56

### 5.6.2. Installation de la FXC

Glisser le boîtier principal du déclencheur dans la pochette du conteneur de réserve.  
(Fig.57 et 58)

Inclure la plaque de mousse fournie avec le sac-harnais entre le boîtier et le fond.

### FXC Model setting

*Insert the FXC main body in the reserve container pocket.(Fig.57 and 58)*

*Insert the provided foam plate between the main housing and the bottom.*



Fig. 57



Fig. 58

En lever les vis placer sur l'arrière du palpeur de contrôle FXC puis placer le support sous la sangle du plastron prévu à cet effet. (Fig.59 et 60)

*Remove the altitude box FXC screws then place the support under the strap located on the shoulder extension. (Fig.59 and 60)*



**Fig. 59**



**Fig. 60**

Positionner le palpeur sur le support puis remettre les vis. (Fig.61 et 62)

*Place the altitude box FXC on the support then secure with screws. (Fig.61 and 62)*



**Fig. 61**



**Fig. 62**

Passer le tube de connexion du palpeur dans le fourreau prévu à cet effet et refermer le velcro. (Fig.63 et 64)

*Place the air hose, connecting the main body with altitude box, in the tunnel over the shoulder and close the velcro. (Fig.63 and 64)*



**Fig. 63**



**Fig. 64**

Glisser la gaine du câble de traction de l'ouvreur à l'intérieur de l'encolure puis fixer son extrémité au rabat supérieur de réserve à l'aide du collier et des deux vis de 4 mm. (Fig.65 et 66)

*Insert the FXC power cable housing under the manual cable housing (inside the collar), then secure its end to the reserve top flap with the bracket and the two 4 millimeters screws. (Fig.65 and 66)*



Fig. 65



Fig. 66

Recouvrir les écrous avec le velcro fourni. (Fig.67)

*Cover the screws with the provided piece of velcro. (Fig.67)*



Fig. 67

..

### 5.7. Montage du POD secours pour BT80RV12

Réaliser un nœud tête d'alouette pour assembler le POD secours à l'extracteur à ressort. (Fig.68 à 70)

### Reserve deployment bag for BT80RV12

Using a larks head knot, connect the ending loop of reserve deployment bag bridle spring pilot chute ending loop. (Fig.68 to 70)



Fig. 68



Fig. 69



Fig. 70

**5.8. Montage du POD secours Haute  
Altitude pour BT80RV15**

Installer les bouclettes pour POD secours au niveau des œillets.(Fig.71 et 72)

**Hight Altitude reserve deployment bag  
for BT80RV15**

*Insert elastic closing loop through each grommet of the reserve deployment bag. (Fig.71 and 72)*



Fig. 71



Fig. 72

Réaliser un nœud tête d'alouette pour assembler le POD secours à l'extracteur à ressort. (Fig.73 and 74)

*Using a larks head knot, connect the ending loop of reserve deployment bag bridle spring pilot chute ending loop. (Fig.73 and 74)*



Fig. 73



Fig. 74

### 5.9. Bouclette de secours

Utiliser uniquement la bouclette pour LOR 2 SMM (diamètre 1,5 mm) et la rondelle fournies avec le sac-harnais SMM ou référencées dans la liste des composants. (Fig.75)

### Reserve closing loop

Only use SMM LOR 2 reserve closing loop (diameter 1,5 mm) and associated washer and provided with the SMM system or as spares. (Fig.75)

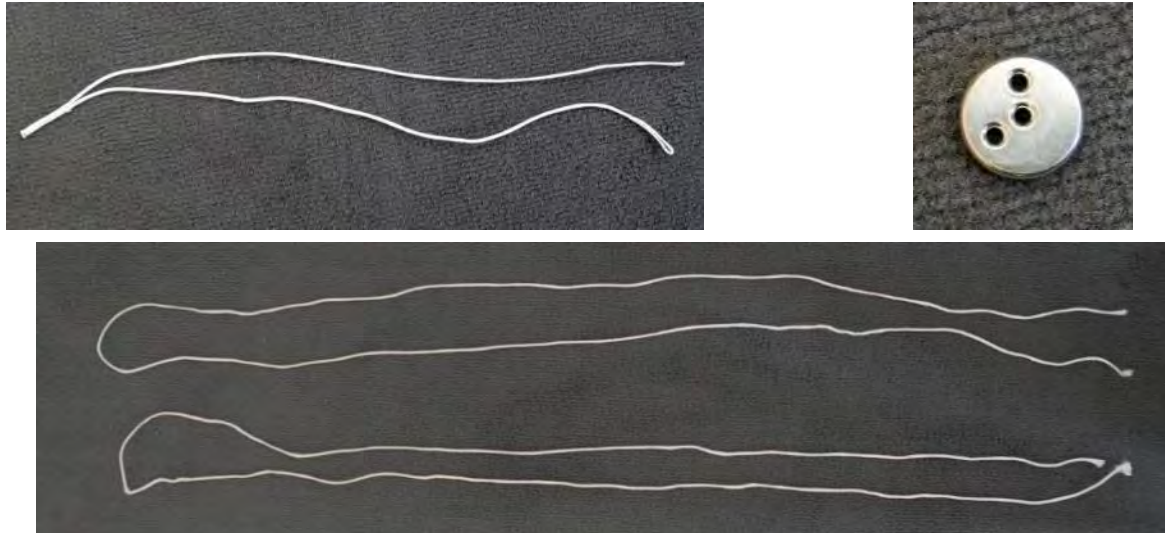

Fig. 75

#### 5.9.1. Ajustement de la bouclette secours

Faire un tracé à la longueur correspondant au type de voilure à plier, puis effectuer le nœud et le bloquer sur le tracé.(Fig 76)

#### Reserve closing loop ajustement

Mark the right length for the canopy to be packed, then make the knot and tight it on the mark. (Fig.76)

Ce marquage correspond à la longueur final de copntrole + 2 cm dus au cheminement de la bouclette dans la rondelle.

These mark is arranged in conformity with locking loop length control more approximately 2 cm more regarding to the routing of locking loop through the washer.

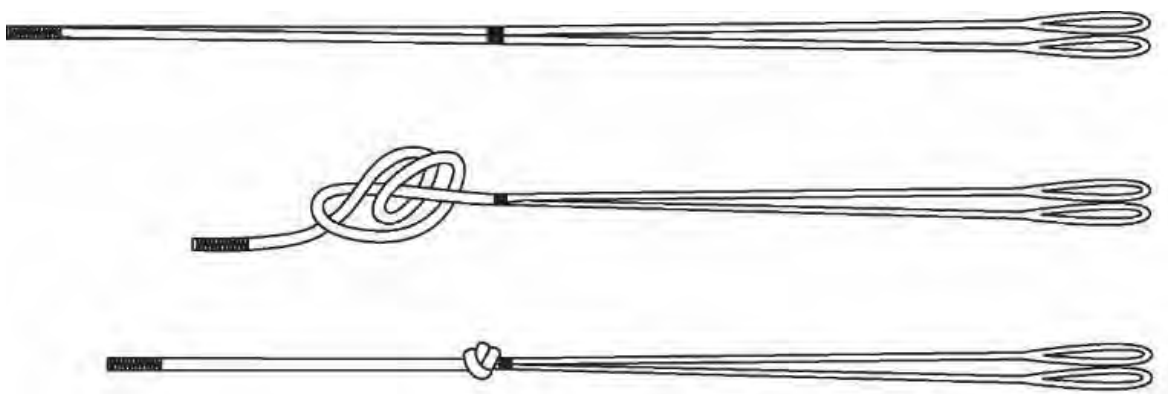

Fig. 76



Effectuer un second nœud et le bloquer sur le premier.(Fig.77)

*Make a second knot and tight it on the first one. (Fig.77)*

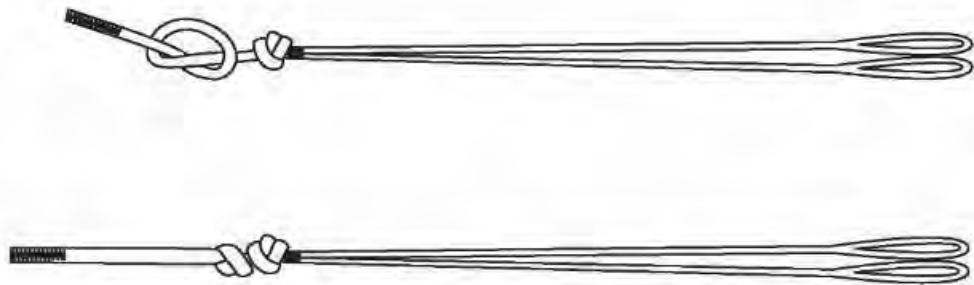

Fig. 77

À l'aide d'un fil, passer la bouclette double dans le premier trou et poursuivre en passant le fil dans les second et troisièmes trous tel qu'indiqué.(Fig.78)

*Attach a thread on the loop, then route it through the second and third hole as it is shown. Pull on the loop and put the thread away.(Fig.78)*

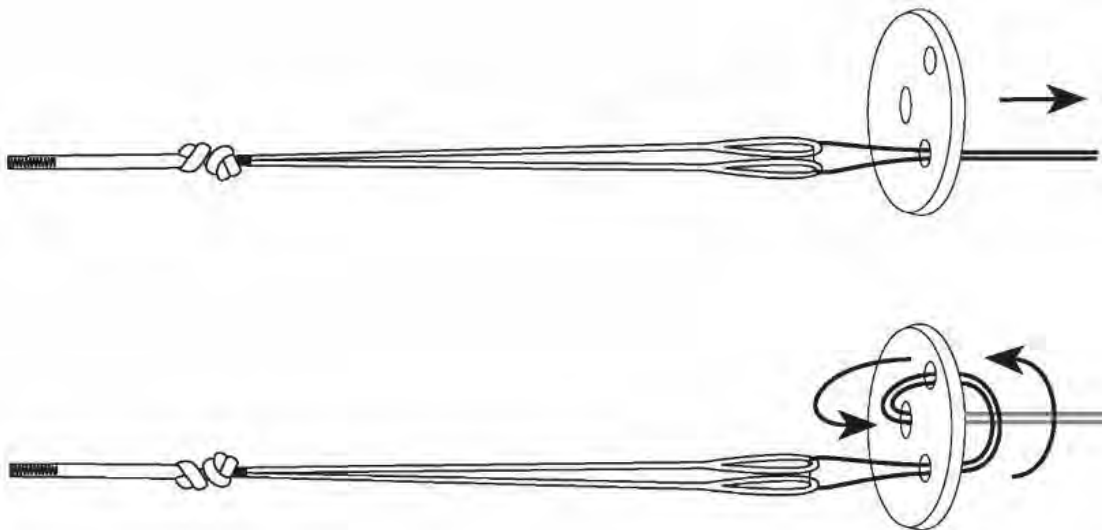

Fig. 78

Tirer la bouclette double en vérifiant que les deux bouclettes sont bien d'une longueur identique, puis retirer le fil.(Fig.79)

*Pull on the loop to have same length and put the thread away.(Fig.79)*



Fig. 79

Glisser un axe (crayon) dans les deux bouclettes, puis effectuer une traction.(Fig. 80)

*Insert an axis (pencil) into the eye of the loop, lock the free strand, then pull on.(Fig. 80)*

**S'assurer que les deux bouclettes aient la même longueur une fois la traction réalisée.**

***Be sure that both loops have the same length after tightening on the washer.***

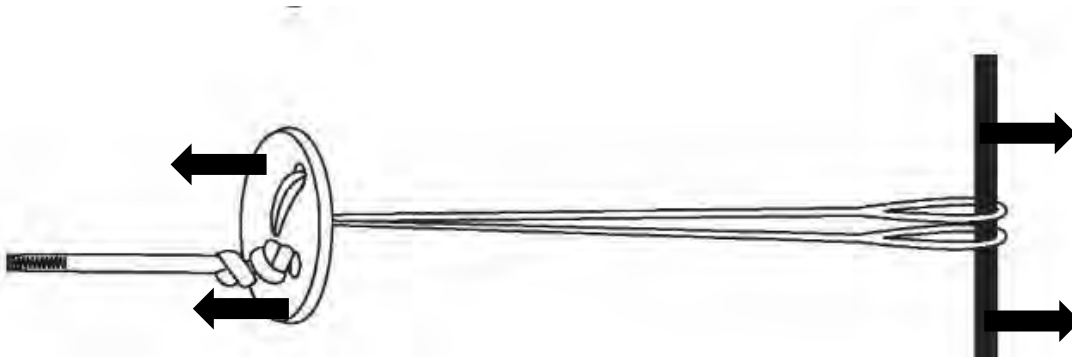

Fig. 80

Contrôler la longueur des bouclettes.(Fig.81)

*Control the locking loop length.(Fig.81)*

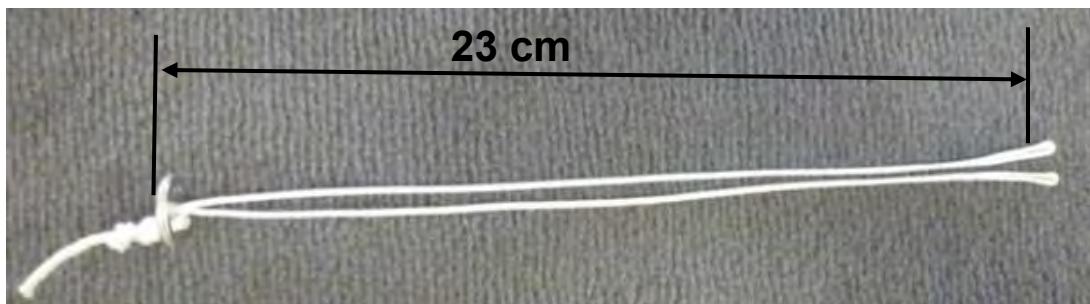

Fig. 81

**Ces cotes sont données à titre indicatif et ne constituent pas un engagement de SAFRAN ELECTRONICS AND DEFENSE.**

***These measurements are approximatively and are not a ZODIAC AEROSAFETY SYSTEM commitment.***

Elles sont fonction de la dextérité et du savoir-faire du plieur. Il lui appartient de les ajuster pour obtenir les efforts réglementaires mesurés à la commande d'ouverture.

*It is up to the rigger to adjust them to obtain the correct pull forces.*

Cette indication de cote implique que la voilure soit disposée dans le sac de déploiement de telle façon que l'épaisseur de voilure soit répartie conformément au présent manuel.

*This indication of measurements implies that the canopy is set out in the deployment bag so that the thickness is identical on all the width of the container with angles perfectly filled up in accordance with this manual.*

**APRÈS AVOIR RÉGLÉ LA BOUCLETTE À LA BONNE LONGUEUR, ENDUISEZ LA BOUCLETTE DE SILICONE SUR TOUTE LA LONGUEUR.**

***ONCE ADJUSTED CORRECTLY THE LENGTH OF THE LOOP, BRUSH THE LOCKING LOOP WITH SILICONE ON ITS WHOLE LENGTH.***

**5.9.2. Installation de la bouclette secours**

Passer la bouclette de secours dans les œillets fond de conteneur secours puis ranger la rondelle Inox sous le ruban élastique.(Fig.82)

Contrôler la longueur des bouclettes ainsi installées.(Fig.83)

**Reserve closing loop fitting**

Route the locking loop through the reserve container grommets then place the washer under the elastic band.(Fig.82)

Control the locking loop length in place.(Fig.83)



Fig. 82



Fig. 83

Installer une drisse provisoire dans chacune des bouclettes.(Fig.84)

Route temporary bridle through each loop.(Fig.84)



Fig. 84

### 5.10. Montage de la voileure secours

Cette opération doit être effectuée par du personnel qualifié en fonction de la réglementation propre à chaque pays.

Avant le montage de toute voileure de parachute celle-ci doit être inspectée et contrôlée.

L'action de montage et de pliage implique que l'opérateur ait contrôlé que la voileure ainsi que le sac-harnais, ses composants et accessoires, soient en parfait état et bons de vol.

#### 5.10.1. Montage des groupes de suspentes

Monter la voileure sur les élévateurs avant et arrière, puis serrer les maillons à la clef. (Fig.85)

### *Reserve canopy fitting*

*This operation must be done by qualified persons in accordance with specific rules of each country.*

*Before installation, the canopy must be inspected and checked.*

*Installation and packing implies that the canopy and the harness container, its components and accessories are in perfect condition and airworthy.*

### *Rigging lines fitting*

*Use metallic link, to connect reserve canopy rear and front rigging on rear and front reserves risers. (Fig.85)*

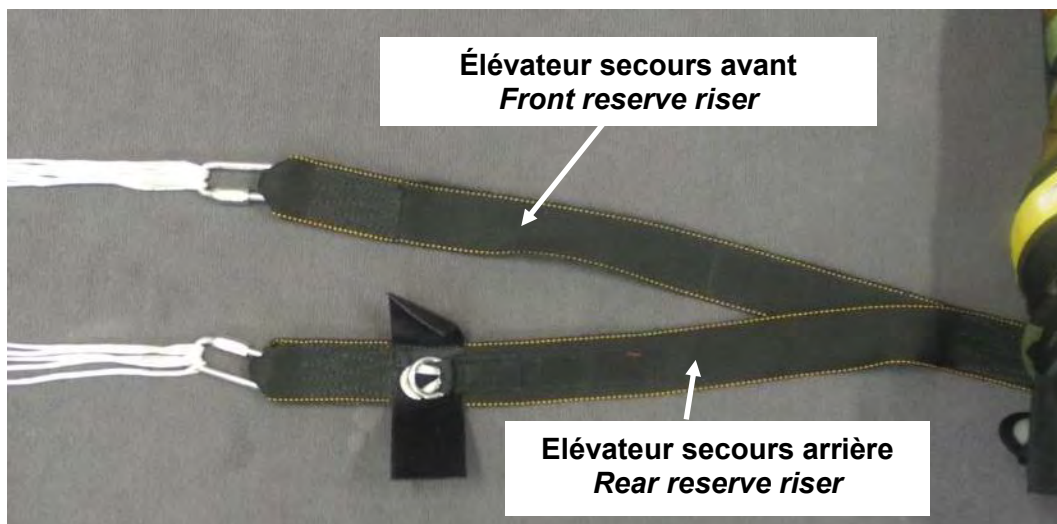

Fig. 85

### 5.10.2. Montage des commande de manœuvre secours

Passer les commande de freins primaire et secondaire dans l'anneau guide de l'élèveur secours arrière puis dans l'œillet du cabillot secours.(Fig.86)

### *Reserve steering lines fitting*

*Route the primary and secondary steering line through the left side rear reserve riser ring then through the reserve toggle grommet.(Fig.86)*



**Fig. 86**

Passer la partie basse du cabillot dans les boucles de fixation.(Fig.87)

*Route all the toggle through the steering line extremity loops.(Fig.87)*

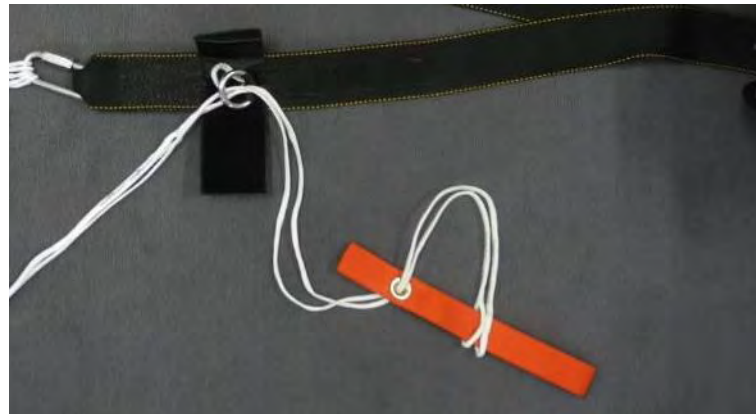

**Fig. 87**

Serrer au niveau de l'œillet.(Fig.88)

*Tighten at the toggle grommet level.(Fig.88)*



**Fig. 88**

Réaliser les mêmes opérations sur l'autre branches d'élévateur secours.(Fig.89)

*Realize the same procedure for the right side reserve canopy line on the reserve risers and toggle. (Fig.89)*



**Fig. 89**

### 5.10.3. Contrôle de la voilure secours

Une fois le montage achevé, reconstrôler à nouveau au sol, en gonflant au vent ou suspendant la voilure secours pour un meilleur contrôle de l'ordre de montage des suspentes. (Fig.90)

Vérifier que les maillons soient bien serrés.

### Reserve canopy assembly control

A complete check of canopy installation must be performed on the ground following an order fixed by the rigger, suspended or by inflating the canopy during a sufficient time to check all elements. (Fig.90)

Check that the metallic link nuts are tightened.

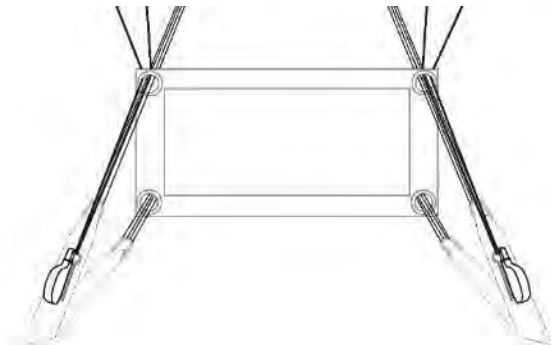

**Contrôle du glisseur  
Slider Control**

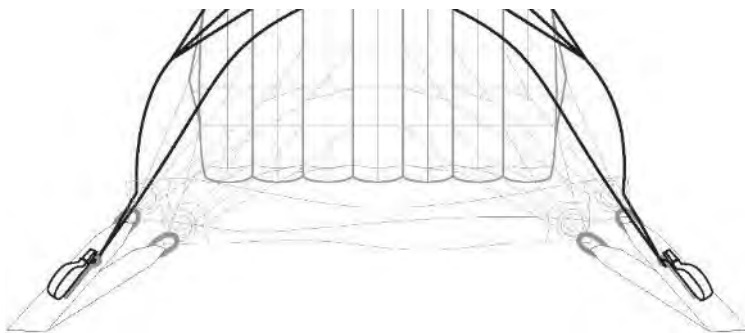

**Contrôle des commandes de manœuvre  
Breaking lines Control**

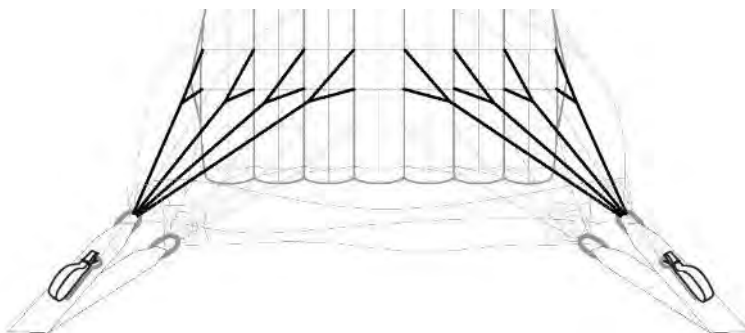

**Contrôle des Suspentes arrières  
Rear Lines Control**

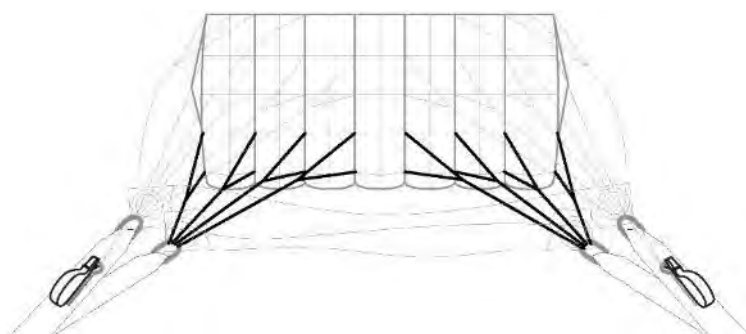

**Contrôle des Suspentes avant  
Front Lines Control**

**Fig. 90**

### 5.11. Pliage de la voile secours BT80RV15

Fixez le sac-harnais au sol, placez-vous entre les élévateurs gauche et droite et remontez vers la voile en tendant les suspentes.

Suspendre la voile secours ou placez les groupes de suspentes droite et gauche séparément sur les épaules, le glisseur derrière la tête

**Les suspentes doivent restées tendues pendant toute la durée du pliage.**

**Note :**

Lorsque des instructions sont données à propos de parties droite ou gauche de la voile, cela doit être interprété avec le plieur placé face à la voile et le sac-harnais situé dans son dos.

Le pliage des voilures de secours Techno s'effectue debout dans un premier temps afin de marquer les plis qui préparent le pliage au sol, dans un deuxième temps.

Le pliage étant symétrique, effectuez chaque phase de pliage pour une moitié de voile (gauche ou droite) puis pour l'autre.

### ***BT80R V15 Reserve canopy packing***

*Set the harness on ground, grasp lines between right and left risers facing canopy. Walk to canopy pushing the slider up to the bottom skin.*

*Set the right and left lines groups on shoulders separately, slider behind neck.*

***Throughout the following packing stages ensure the lines are kept taut at all the times.***

**Notes :**

- *Where instructions are given as left or right, this is to be interpreted as viewed facing down the packing area from the harness area to the canopy.*
- *The packing of Techno reserve canopies is a stand up preparation to fold canopy fabric in a first time for a ground packing in a second time.*
- *As packing is symmetrical, execute each packing stage on a half canopy (right or left) in a first time and then the other half.*



### 5.11.1. Installation du fusible

Toutes les informations droite ou gauche sont données en ayant le glisseur à plat avec la drisse du fusible et le tunnel vers le haut

Passer les 4 fusibles dans les tunnels correspondants.(Fig.91 à 93)

### *Fuse setting*

*All references to left and right are given with the slider laid out flat with the fuse bridle and tunnels facing up and the red tabs facing the packer.*

*Route the 4 bridles through their corresponding tunnels.(Fig.91 to 93)*

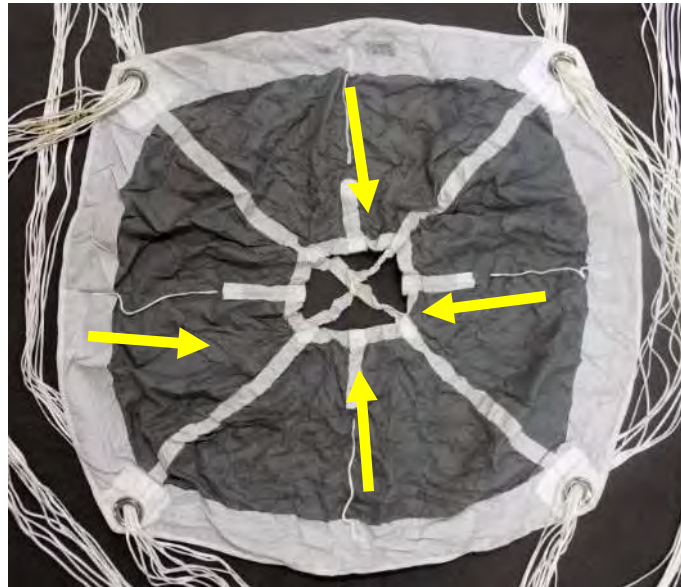

Fig. 91



Fig. 92



Fig. 93

Passer la ficelle à casser à travers les boucles d'extrémités des fusibles.  
Utiliser 1 m de la ficelle à casser : Ficelle à casser polyamide, blanche, 10 DaN R69.  
(Fig.94)

*Route 1 m length of Cord, polyamide, white, 10 DaN R69 through the looped end of each bridle ensuring that the free ends are to the bottom left hand corner.(Fig.94)*



**Fig. 94**

Serrer les fusibles et réaliser un double nœud.  
S'assurer d'avoir deux longueurs de ficelle à casser égales.(Fig.95)

*Tie the free ends tightly with a double reef and stop knot ensuring two equal legs remain.  
The fuse is now set.(Fig.95)*



**Fig. 95**

Passer les extrémités libres de la ficelle à casser sous les galons centraux du glisseur secours.

*Feed the equal free ends of the cord under the slider apex crossed tapes as shown.*

Réaliser deux nœuds autour des galons centraux du glisseur secours en s'assurant d'avoir une longueur d'environ de 10 cm. (Fig.96)

*Tie both free ends tightly with a double reef and stop knot around the slider apex crossed tapes ensuring that an approximate 10 cm distance remains from the base of the fuse tie to the knot of evidence loop. (Fig.96)*

**CHANGER LE FUSIBLE EN R69 À CHAQUE PLIAGE.**

**CHANGE THE R69 FUSIBLE EACH PACKING.**

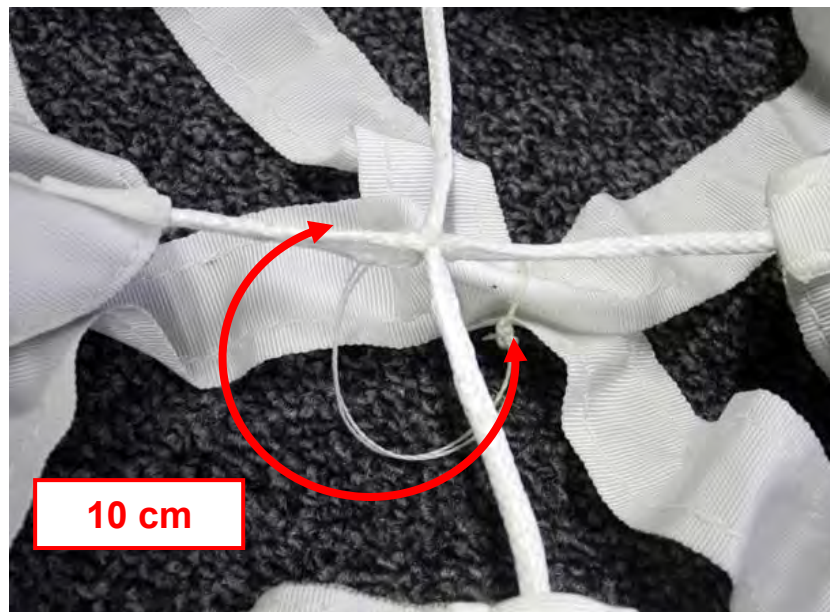

Fig. 96

### 5.11.2. Installation du point de freinage *Braking the steering line*

Tirer sur les commandes de manœuvre pour aligner le loop de freinage avec l'anneau des élévateurs. (Fig. 97)

*Pull the steering lines to level the breaking loop with the riser locking loop. (Fig. 97)*

Passer le loop de verrouillage des freins des élévateurs à travers le loop des commandes de manœuvres. (Fig. 98)

*Thread the risers locking loop through the steering line breaking loop. (Fig. 98)*

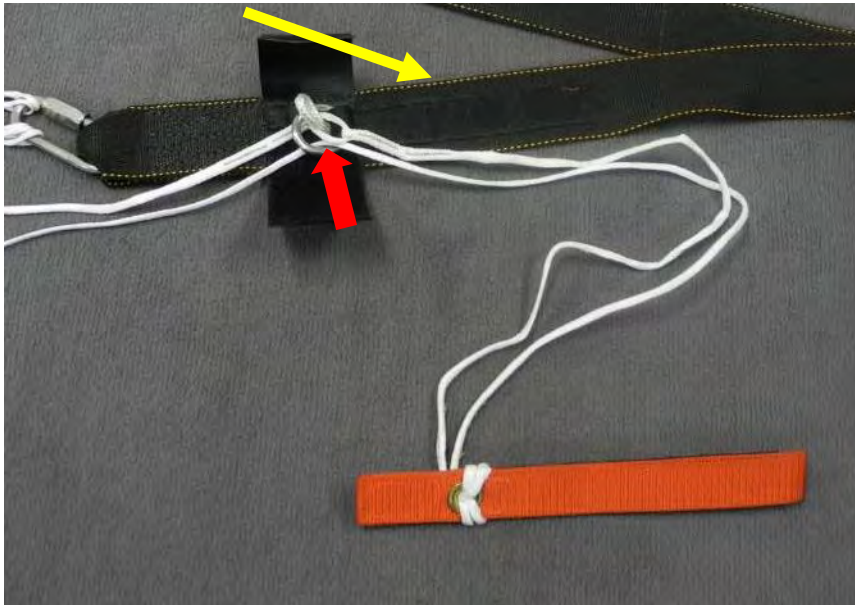

Fig. 97

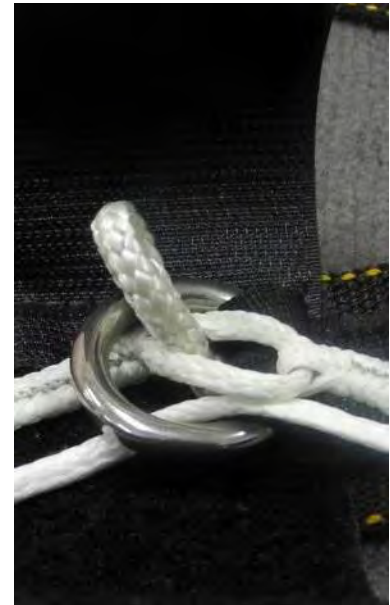

Fig. 98

Verrouiller à l'aide de la partie haute de la poignée de commande de manœuvre.

*Secure using the steering line toggle upper part.*

Velcroter la commande de manœuvre sur l'élévateur secours. (Fig. 99)

*Place the toggle on the reserve riser Velcro. (Fig. 99)*



Fig. 99

Passer le mou du brin de commande au-delà de l'anneau. (Fig. 100)

*Tighten the slack of secondary steering lines to the trailing edge. (Fig. 100)*

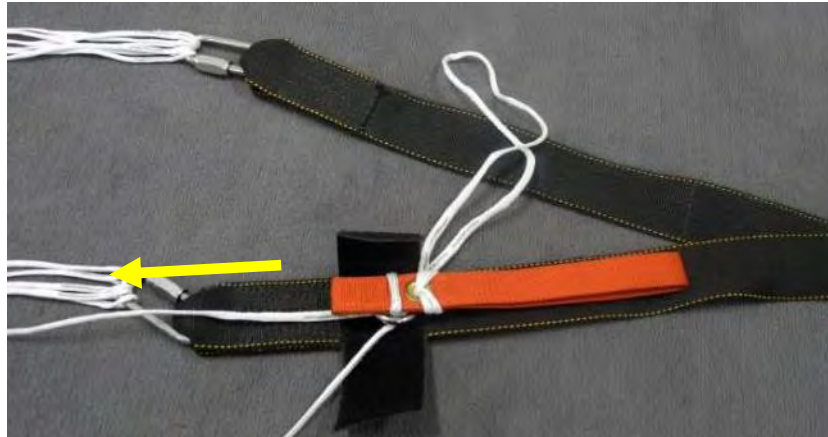

**Fig. 100**

Lover le mou des commandes de la largeur du velcro protecteur. (Fig. 101)

*S-fold the slack of remaining steering line to level the width of velcro protectors. (Fig. 101)*



**Fig. 101**

Refermer le velcro protecteur. (Fig. 102)

*Close the velcro. (Fig. 102)*



**Fig. 102**

Réaliser les mêmes opérations sur l'autre branches d'élévateur secours. (Fig. 103)

*Realize the same procedure for the other reserve canopy steering line. (Fig. 103)*



**Fig. 103**

- Préparation de la voilure secours

Suspendre la voilure secours et le glisseur en fixant en s'assurant que les groupes de suspentes et les commandes soient montés correctement.

Dégager les quatre entrées d'air du bord d'attaque gauche puis rouler dans le caisson central. (Fig. 104 et 105)

*Reserve canopy hanging preparation*

Hang the reserve canopy and the slider ensuring the groups of rigging and steering lines lie in the correct sequence.

*Grasp four cells at left side, tightly roll and insert them into the bottom left portion of the central cell. (Fig.104 and 105)*



**Fig. 104**



**Fig. 105**

Ramener vers l'extérieur et tendre le tissu de chaque caisson situé entre les groupes de suspentes A et B puis entre les groupes de suspentes B et C. (Fig. 106 et 107)

*Fold fabric toward outboard between lines "A" and "B" then between lines "B" and "C". (Fig. 106 and 107)*

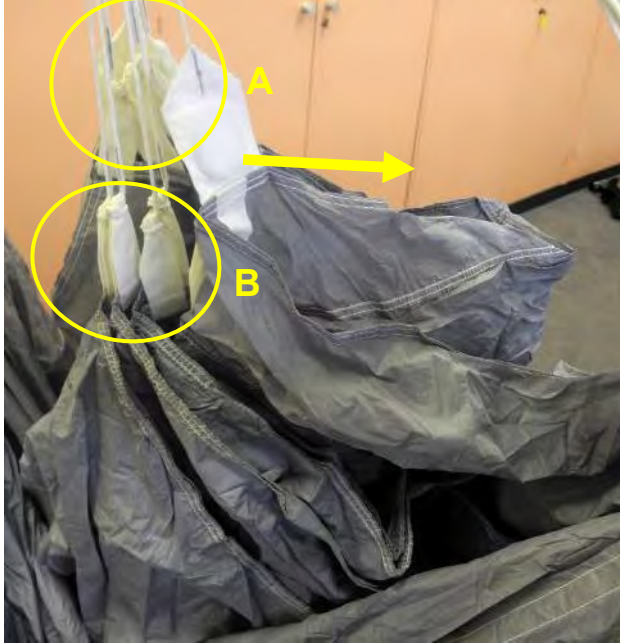

Fig. 106

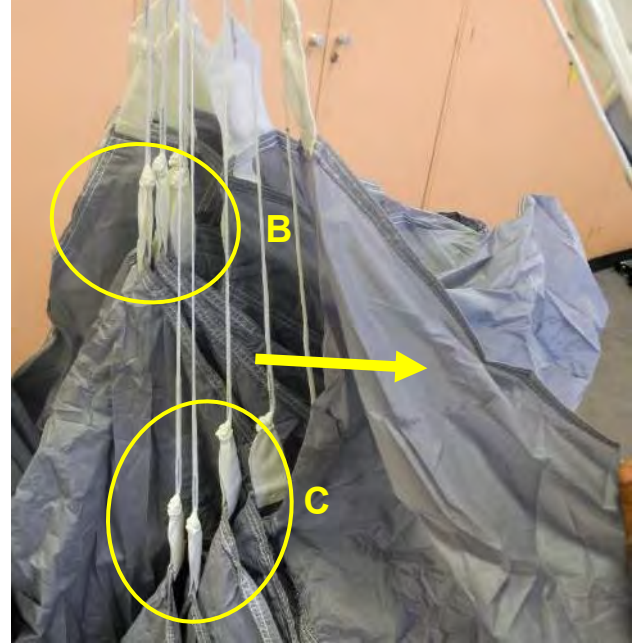

Fig. 107

Ramener vers l'extérieur et tendre le tissu de chaque caisson situé entre les groupes de suspentes C et D. (Fig. 108)

*Fold fabric toward outboard between lines "C" and "D". (Fig. 108)*

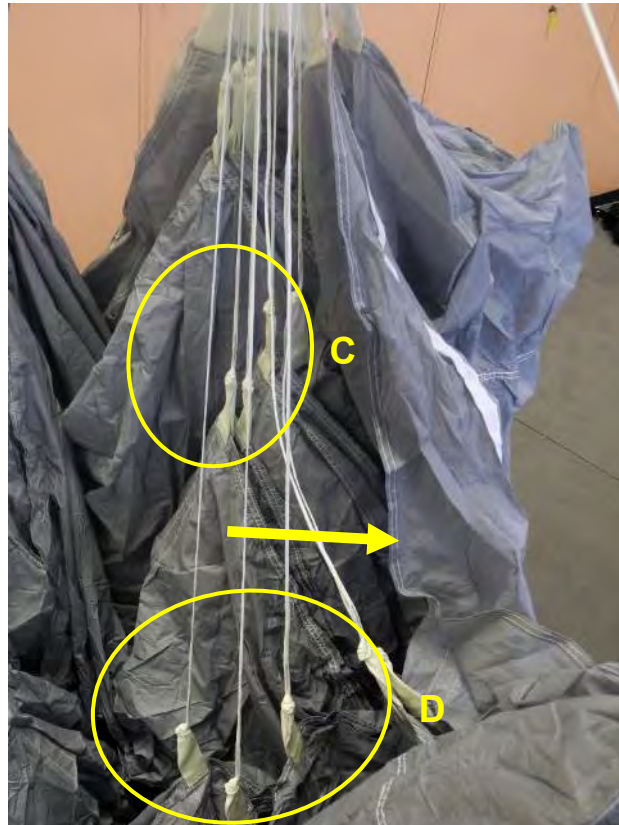

Fig. 108



Dégager vers l'extérieur le stabilisateur entre les groupes de suspentes C et D.

*Fold toward outboard stabilizer between lines "C" and "D".*

Plier l'autre moitié de la voile à l'identique. (Fig. 109)

*Fold the other half canopy as the first. (Fig. 109)*



**Fig. 109**

Level et maintenir avec les élastiques les brins de commandes secondaires au niveau des pattes d'attaches des commandes primaires. (Fig. 110 à 112)

*Level both right secondary steering lines attachment loops with right primary attachment loops and double-stow secondary steering line slack at Mini rubber band as a whole. (Fig. 110 to 112)*



Fig. 110



Fig. 111

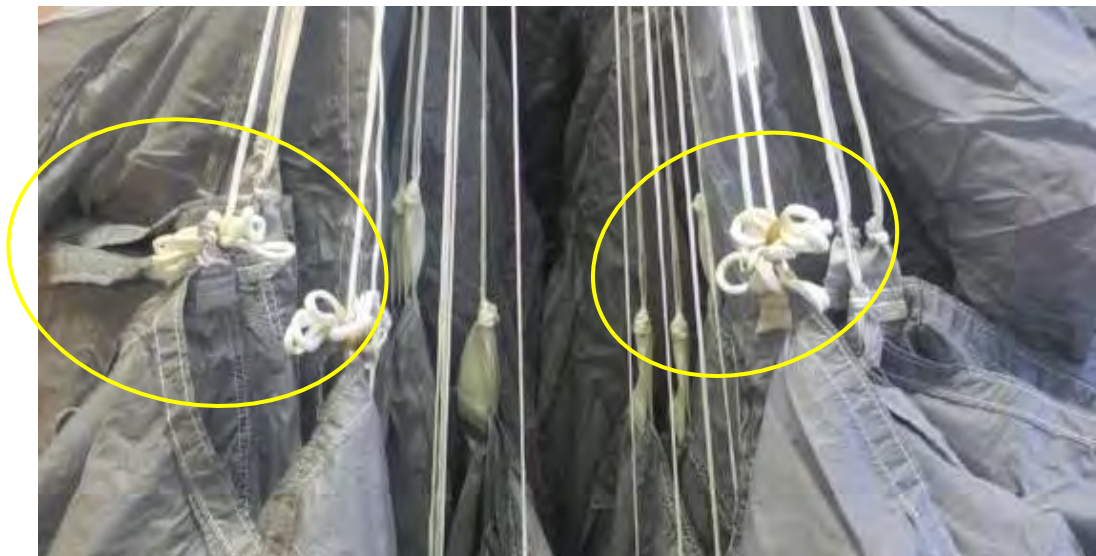

Fig. 112

- Pliage de la voile de secours

**Les suspentes doivent restées tendues pendant toute la durée du pliage.**

Étendre la voile préparée sur le sol, suspentes tendues, en laissant le glisseur à distance de la voile.

Débuter le pliage au sol en repliant une moitié de voile vers l'intérieur, en respectant les plis précédemment préparés. (Fig. 113)

*Reserve canopy folding*

**During all the reserve canopy folding lines must remain taut.**

*Lay the canopy on the ground with lines taut, keeping the slider away from canopy.*

*Start ground packing by back folding a half canopy inboard, ensuring that the folds of packing preparation are respected. (Fig. 113)*



**Fig. 113**

Repliez à plat vers l'extérieur et lissez pour chasser l'air du tissu entre les groupes de suspentes A et B, aligner les groupes A et B. (Fig. 114)

*Fold flat toward the outboard the fabric between "A" and "B" and aligned rigging "B" on "A". (Fig. 114)*



**Fig. 114**

Repliez par moitié le pli ainsi formé sous lui-même. (Fig. 115)

*Half roll under the previous fold. (Fig. 115)*



**Fig. 115**

Repliez à plat vers l'extérieur et lissez pour chasser l'air du tissu entre les groupes de suspentes B et C, aligner les groupes B et C. (Fig. 116)

*Fold flat toward the outboard the fabric between "B" and "C" and aligned rigging "C" on "B". (Fig. 116)*



Fig. 116

Repliez par moitié le pli ainsi formé sous lui-même. (Fig. 117)

*Half roll under the previous fold. (Fig. 117)*



Fig. 117

Tirer vers l'extérieur le tissu entre les suspentes C et D puis replier par moitié le tissu en alignant le groupe de suspentes D sur les groupes A, B et C. (Fig. 118)

*Fold flat toward the outboard the fabric between "C" and "D".  
Aligned "D" lines group with lines groups "A", "B" and "C". (Fig.118)*



Fig. 118

Rabattre le bord de fuite sur le pli précédemment réalisé. (Fig. 119)

*Fold flat the top skin on the previous fold. (Fig. 119)*



Fig. 119

Dégagez le stabilisateur vers l'extérieur et alignez le premier brin des commandes dans l'axe des autres groupes. (Fig. 120)

*Clear the stabilizer toward outboard and level the first upper steering lines with the other lines groups. (Fig. 120)*



**Fig. 120**

Pliez le bord de fuite vers l'extérieur demi caisson par demi caissons. (Fig. 121)

*Back fold the trailing edge toward outboard half-cells after half-cells. (Fig. 121)*



**Fig. 121**

Appliquez toutes les étapes précédentes du pliage au sol, à l'autre moitié de voileure. (Fig. 122)

*Execute all the stages of ground packing for the other half canopy. (Fig. 122)*



**Fig. 122**

Relever le bord de fuite pour contrôler que les groupes de suspentes soient au même niveau et que le tissu entre les groupes de suspentes soit bien vers l'extérieur. (Fig. 123)

*Raise the trailing edge to control that rigging are at the same level and fabric is outboard. (Fig. 123)*



**Fig. 123**



Remonter le glisseur vers la voile et positionner le glisseur en "croix" entre les groupes de suspentes arrière et avant et insérez le dans le caisson central. (Fig. 124 et 125)

Contrôler l'alignement, le nombre de suspentes et le dégagement de chaque groupe de suspentes.

*Pull the slider up to the canopy and set it in a "cross" shape between front and rear lines groups and insert into the center cell. (Fig. 124 and 125)*

*Carry out a check to ensure that lines are free from fabric and number of lines and axis are correct for each lines group.*



Fig. 124



Fig. 125

Replier en S vers le haut la base de la voile et le glisseur d'une distance égale à celle entre l'ouverture du POD et l'œillet central du POD. (Fig. 126)

*« S » fold the base of canopy and slider no longer than the distance from the mouth of the free bag to the grommet in the center of the free bag. (Fig. 126)*



Fig. 126

Ramener le bord de fuite du caisson central à la base de la voile sans désorganiser les plis précédents. (Fig. 127)

*Grasp the center cell trailing edge and level with the base of canopy without removing previous folds. (Fig. 127)*



Fig. 127

Border la voile secours afin de lui donner la largeur du POD secours puis maintenir avec des sangles d'aide au pliage. (Fig. 128)

*Roll canopy no longer than the free bag width and maintain with packing strap help. (Fig. 128)*



Fig. 128

- Mise en POD et lovage

Replier la voile sur le demi S réalisé précédemment. (Fig. 129 et 130)

*Reserve deployment bag stowing*

*Back fold the canopy toward the pack. (Fig. 129 and 130)*



Fig. 129



Fig. 130

Passer une drisse provisoire à travers les œillets du POD de secours. (Fig. 131)

*Thread a bridle or a soft T-bar through the grommets in the top and bottom of the reserve deployment bag. (Fig. 131)*

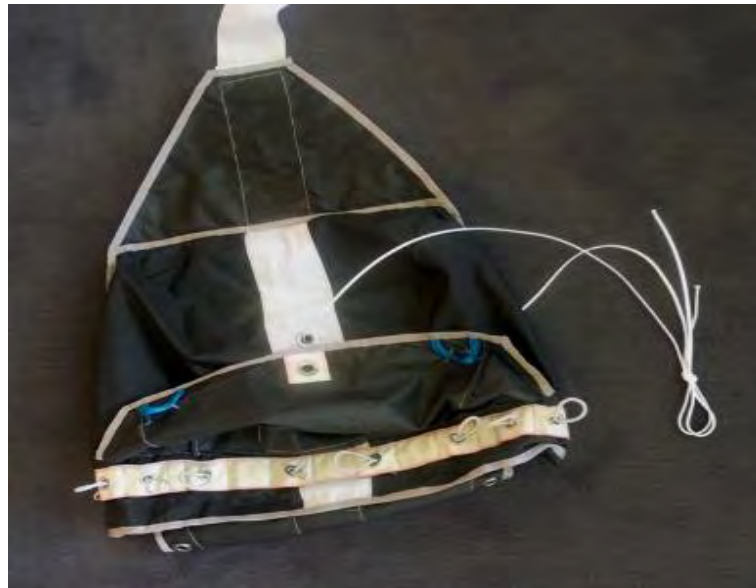

**Fig. 131**

Introduire le tissu de voile dans le POD jusqu'au niveau de l'œillet central. (Fig. 132)

*Carefully slide into the deployment bag and ensure that the canopy fold goes no further than the center grommet of the deployment bag. (Fig. 132)*



**Fig. 132**

Replier le tissu de voileure restant vers le sommet et par-dessus le POD. (Fig. 133)

*Back fold the remaining fabric toward the top and over the free bag. (Fig. 133)*



**Fig. 133**

Séparer le tissu restant à l'extérieur du POD en rétractant le caisson central jusqu'à l'œillet central. (Fig. 134)

*Split the remaining part of the canopy into 2 ears and roll it to the central grommet. (Fig. 134)*

Ne pas rouler le tissu du bord d'attaque.

*Be careful not to roll fabric in front of the leading edge.*



**Fig. 134**

Introduire successivement les deux "oreilles" ainsi formées dans le POD et répartir les volumes en chassant l'air pour obtenir une forme au profil régulier. (Fig. 135)

*Slide each ear removing any excess trapped air neatly into the top corners of the deployment bag, filling the corners evenly and leaving a tapered shape. (Fig. 135)*



**Fig. 135**

Retirer les sangles d'aide au pliage. (Fig. 136)

*Remove the packing strap help. (Fig. 136)*

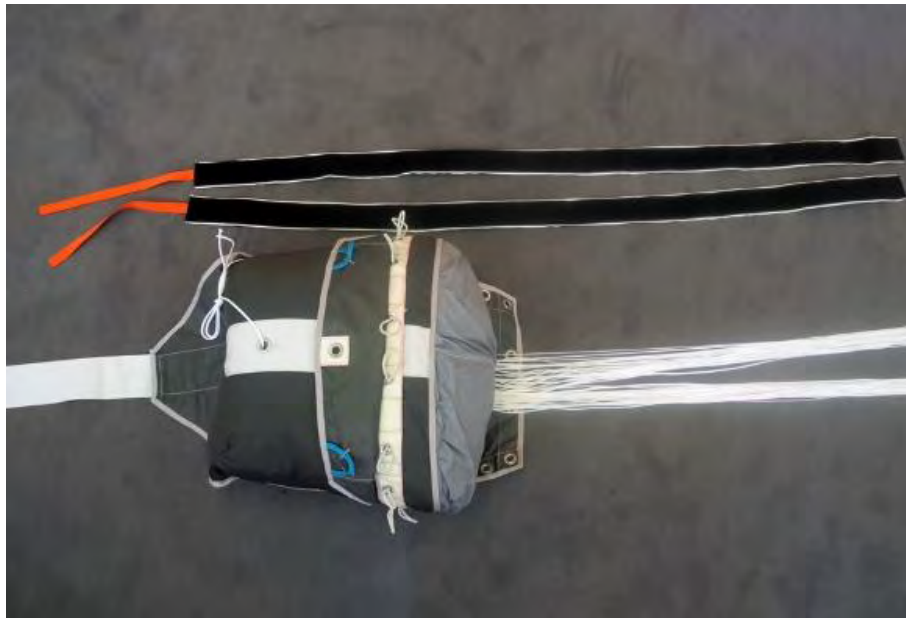

**Fig. 136**

S'assurer que les groupes de suspentes sortent du POD secours au niveau des œillets centraux puis fermer le rabat du POD de secours à l'aide de deux lovages. (Fig. 137)

*Ensure that the rigging lines emerge from the center of the deployment bag between the two central elasticated closure loops then close the reserve deployment bag mouth flap with two first lines stowage. (Fig. 137)*



Fig. 137

Lover le reste de suspentes en laissant deux élastiques de lovage latéraux libres. (Fig. 138)

*Stow the remaining rigging lines leaving the two last lateral rubber bands free. (Fig. 138)*

**Chaque lovage doit dépasser de 4 cm à 5 cm au-delà des bouclettes élastiques.**

***Each bight must be between 4 cm and 5 cm through the elasticated loops during line stowage.***



Fig. 138

Replier le rabat de protection sur les lovages. (Fig. 139)

*Back-fold the rigging lines protector flap. (Fig. 139)*



Fig. 139



Passer l'élastique dans l'œillet puis dans la suspenne bleue du rabat de protection. (Fig. 140)

*Thread the two last rubber bands through grommet then the loops sewed on protector flap stowage. (Fig. 140)*



Fig. 140

Fixer par un lovage. (Fig. 141)

*Secure the protector flap using last rigging line stowages. (Fig. 141)*



Fig. 141

Réaliser la même opération de l'autre côté. (Fig. 142)

*Realize same procedures for the other side. (Fig. 142)*



Fig. 142

Rabattre le volet sur les deux derniers lovages puis verrouiller le POD de secours avec le lovage central. (Fig. 143)

*Fold-back the flap over the rigging lines and secure reserve POD with the central stowage. (Fig. 143)*



**Fig. 143**

S'assurer que les groupes de suspentes ne soient pas emmêlés et laisser une longueur de suspentes libres d'environ 50 cm. (Fig. 144)

*Ensure that the unstowed rigging lines are clear of the final exposed and leave approximately 50 cm of rigging lines remain un-stowed. (Fig. 144)*



**Fig. 144**

## 5.12. Pliage de la voile secours BT80RV12

Fixez le sac-harnais au sol, placez-vous entre les élévateurs gauche et droite et remontez vers la voile en tendant les suspentes.

Suspendre la voile secours ou placez les groupes de suspentes droite et gauche séparément sur les épaules, le glisseur derrière la tête

**Les suspentes doivent restées tendues pendant toute la durée du pliage.**

### Note :

Lorsque des instructions sont données à propos de parties droite ou gauche de la voile, cela doit être interprété avec le plieur placé face à la voile et le sac-harnais situé dans son dos.

Le pliage des voilures de secours Techno s'effectue debout dans un premier temps afin de marquer les plis qui préparent le pliage au sol, dans un deuxième temps.

Le pliage étant symétrique, effectuez chaque phase de pliage pour une moitié de voile (gauche ou droite) puis pour l'autre.

## ***BT80R V12 Reserve canopy packing***

*Set the harness on ground, grasp lines between right and left risers facing canopy. Walk to canopy pushing the slider up to the bottom skin.*

*Set the right and left lines groups on shoulders separately, slider behind neck.*

***Throughout the following packing stages ensure the lines are kept taut at all the times.***

### **Notes :**

- *Where instructions are given as left or right, this is to be interpreted as viewed facing down the packing area from the harness area to the canopy.*
- *The packing of Techno reserve canopies is a stand up preparation to fold canopy fabric in a first time for a ground packing in a second time.*
- *As packing is symmetrical, execute each packing stage on a half canopy (right or left) in a first time and then the other half.*

### 5.12.1. Installation du point de freinage *Braking the steering line*

Tirer sur les commandes de manœuvre pour aligner le loop de freinage avec l'anneau des élévateurs. (Fig.145)

*Pull the steering lines to level the breaking loop with the riser locking loop. (Fig. 145)*

Passer le loop de verrouillage des freins des élévateurs à travers le loop des commandes de manœuvres. (Fig.146)

*Thread the risers locking loop through the steering line breaking loop. (Fig. 146)*

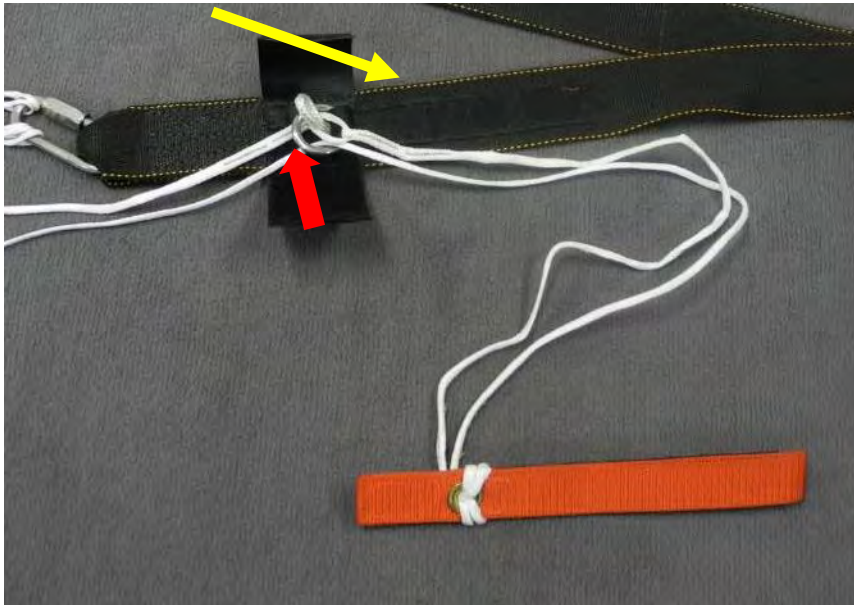

Fig. 145

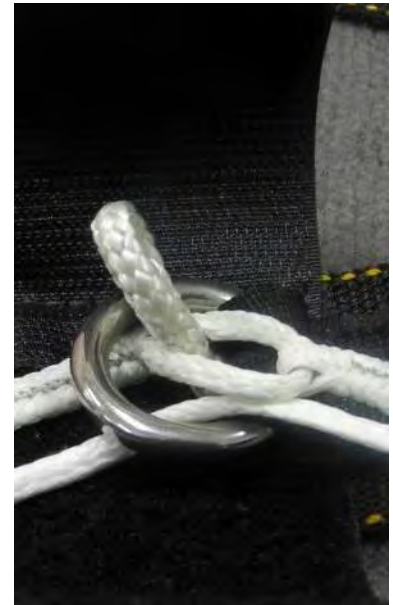

Fig. 146

Verrouiller à l'aide de la partie haute de la poignée de commande de manœuvre.

*Secure using the steering line toggle upper part.*

Velcroter la commande de manœuvre sur l'élévateur secours. (Fig. 147)

*Place the toggle on the reserve riser Velcro. (Fig. 147)*



Fig. 147

Passer le mou du brin de commande au-delà de l'anneau. (Fig. 148)

*Tighten the slack of secondary steering lines to the trailing edge. (Fig. 148)*

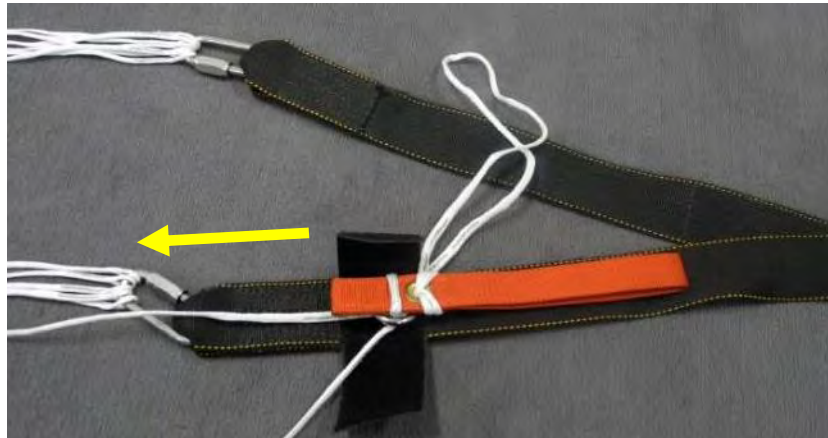

**Fig. 148**

Lover le mou des commandes de la largeur du velcro protecteur. (Fig. 149)

*S-fold the slack of remaining steering line to level the width of velcro protectors. (Fig. 149)*



**Fig. 149**

Refermer le velcro protecteur. (Fig. 150)

*Close the velcro. (Fig. 150)*



**Fig. 150**

Réaliser les mêmes opérations sur l'autre  
branches d'élévateur secours. (Fig. 151)

*Realize the same procedure for the other reserve  
canopy steering line. (Fig. 151)*



**Fig. 151**

- Préparation de la voileure secours

Suspendre la voileure secours et le glisseur en fixant en s'assurant que les groupes de suspentes et les commandes soient montés correctement.

Dégager les quatre entrées d'air du bord d'attaque gauche puis rouler dans le caisson central. (Fig. 152 et 153)

*Reserve canopy hanging preparation*

Hang the reserve canopy and the slider ensuring the groups of rigging and steering lines lie in the correct sequence.

*Grasp four cells at left side, tightly roll and insert them into the bottom left portion of the central cell. (Fig.152 and 153)*



**Fig. 152**



**Fig. 153**

Ramener vers l'extérieur et tendre le tissu de chaque caisson situé entre les groupes de suspentes A et B puis entre les groupes de suspentes B et C. (Fig. 154 et 155)

*Fold fabric toward outboard between lines "A" and "B" then between lines "B" and "C". (Fig. 154 and 155)*



Fig. 154

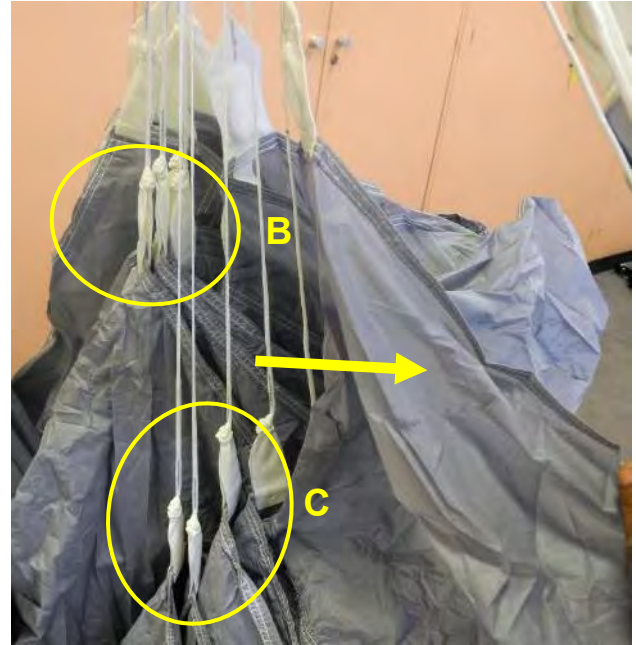

Fig. 155

Ramener vers l'extérieur et tendre le tissu de chaque caisson situé entre les groupes de suspentes C et D. (Fig. 156)

*Fold fabric toward outboard between lines "C" and "D". (Fig. 156)*

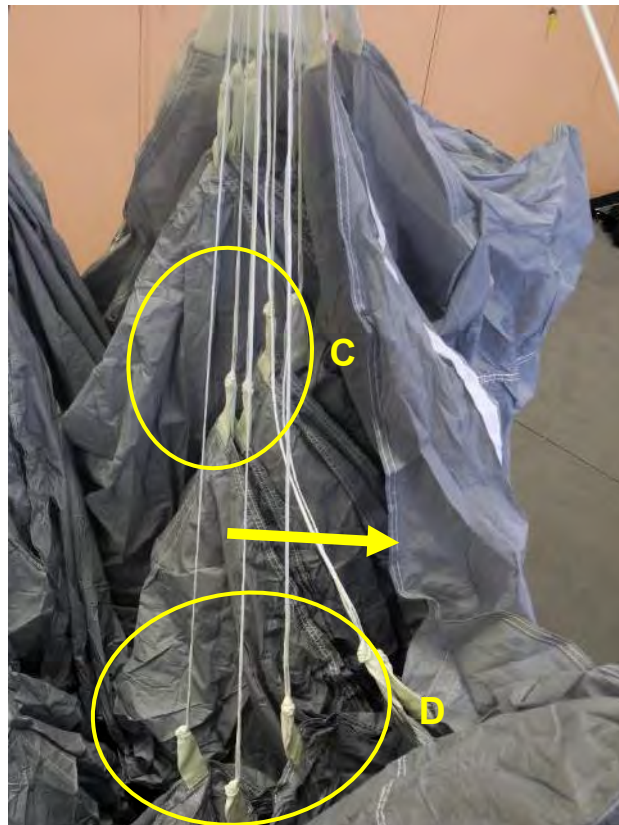

Fig. 156



Dégager vers l'extérieur le stabilisateur entre les groupes de suspentes C et D.

*Fold toward outboard stabilizer between lines "C" and "D".*

Plier l'autre moitié de la voile à l'identique. (Fig. 157)

*Fold the other half canopy as the first. (Fig. 157)*



**Fig. 157**

Level et maintenir avec les élastiques les brins de commandes secondaires au niveau des pattes d'attaches des commandes primaires. (Fig. 158 à 160)

*Level both right secondary steering lines attachment loops with right primary attachment loops and double-stow secondary steering line slack at Mini rubber band as a whole. (Fig. 158 to 160)*



Fig. 158



Fig. 159

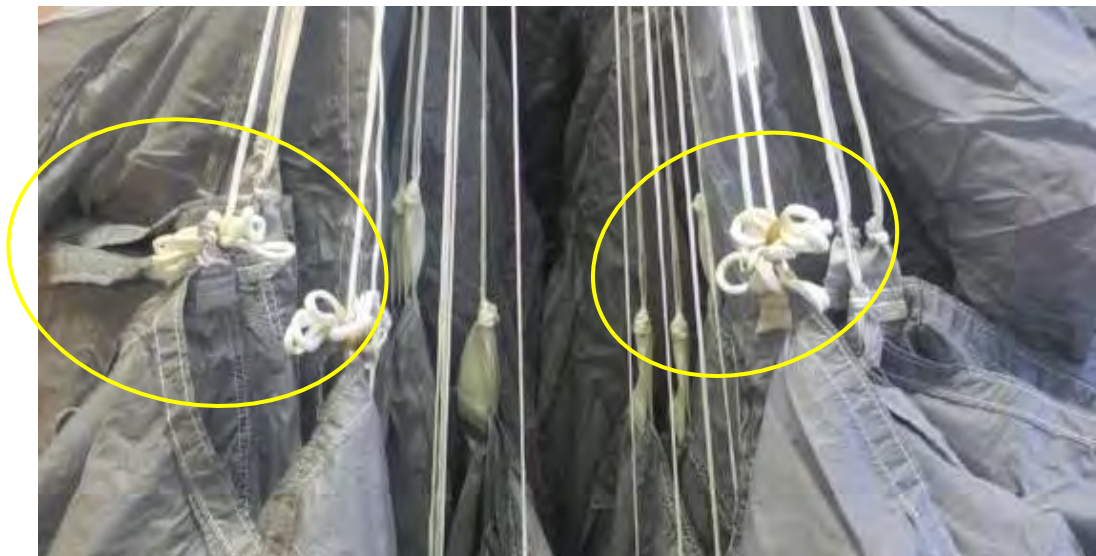

Fig. 160

- Pliage de la voile de secours

**Les suspentes doivent restées tendues pendant toute la durée du pliage.**

Étendre la voile préparée sur le sol, suspentes tendues, en laissant le glisseur à distance de la voile.

Débuter le pliage au sol en repliant une moitié de voile vers l'intérieur, en respectant les plis précédemment préparés. (Fig. 161)

*Reserve canopy folding*

**During all the reserve canopy folding lines must remain taut.**

*Lay the canopy on the ground with lines taut, keeping the slider away from canopy.*

*Start ground packing by back folding a half canopy inboard, ensuring that the folds of packing preparation are respected. (Fig. 161)*



**Fig. 161**

Repliez à plat vers l'extérieur et lissez pour chasser l'air du tissu entre les groupes de suspentes A et B, aligner les groupes A et B. (Fig. 162)

*Fold flat toward the outboard the fabric between "A" and "B" and aligned rigging "B" on "A". (Fig. 162)*



**Fig. 162**

Repliez par moitié le pli ainsi formé sous lui-même. (Fig. 163)

*Half roll under the previous fold. (Fig. 163)*



**Fig. 163**

Repliez à plat vers l'extérieur et lissez pour chasser l'air du tissu entre les groupes de suspentes B et C, aligner les groupes B et C. (Fig. 164)

*Fold flat toward the outboard the fabric between "B" and "C" and aligned rigging "C" on "B". (Fig. 164)*



Fig. 164

Repliez par moitié le pli ainsi formé sous lui-même. (Fig. 165)

*Half roll under the previous fold. (Fig. 165)*



Fig. 165

Tirer vers l'extérieur le tissu entre les suspentes C et D puis replier par moitié le tissu en alignant le groupe de suspentes D sur les groupes A, B et C. (Fig. 166)

*Fold flat toward the outboard the fabric between "C" and "D".  
Aligned "D" lines group with lines groups "A", "B" and "C". (Fig.166)*



Fig. 166

Rabattre le bord de fuite sur le pli précédemment réalisé. (Fig. 167)

*Fold flat the top skin on the previous fold. (Fig. 167)*



Fig. 167

Dégagez le stabilisateur vers l'extérieur et alignez le premier brin des commandes dans l'axe des autres groupes. (Fig. 168)

*Clear the stabilizer toward outboard and level the first upper steering lines with the other lines groups. (Fig. 168)*



**Fig. 168**

Pliez le bord de fuite vers l'extérieur demi caisson par demi caissons. (Fig. 169)

*Back fold the trailing edge toward outboard half-cells after half-cells. (Fig. 169)*



**Fig. 169**

Appliquez toutes les étapes précédentes du pliage au sol, à l'autre moitié de voileure. (Fig. 170)

*Execute all the stages of ground packing for the other half canopy. (Fig. 170)*



**Fig. 170**

Relever le bord de fuite pour contrôler que les groupes de suspentes soient au même niveau et que le tissu entre les groupes de suspentes soit bien vers l'extérieur. (Fig. 171)

*Raise the trailing edge to control that rigging are at the same level and fabric is outboard. (Fig. 171)*



**Fig. 171**



Remonter le glisseur vers la voile et positionner le glisseur en "croix" entre les groupes de suspentes arrière et avant et insérez le dans le caisson central. (Fig. 172 et 173)

Contrôler l'alignement, le nombre de suspentes et le dégagement de chaque groupe de suspentes.

*Pull the slider up to the canopy and set it in a "cross" shape between front and rear lines groups and insert into the center cell. (Fig. 172 and 173 )*

*Carry out a check to ensure that lines are free from fabric and number of lines and axis are correct for each lines group.*



Fig. 172



Fig. 173

Replier en S vers le haut la base de la voile et le glisseur d'une distance égale à celle entre l'ouverture du POD et l'œillet central du POD. (Fig. 174)

*« S » fold the base of canopy and slider no longer than the distance from the mouth of the free bag to the grommet in the center of the free bag. (Fig. 174)*



Fig. 174

Ramener le bord de fuite du caisson central à la base de la voile sans désorganiser les plis précédents. (Fig. 175)

*Grasp the center cell trailing edge and level with the base of canopy without removing previous folds. (Fig. 175)*



Fig. 175

Border la voilure secours afin de lui donner la largeur du POD secours puis maintenir avec des sangles d'aide au pliage. (Fig. 176)

*Roll canopy no longer than the free bag width and maintain with packing strap help. (Fig. 176)*



Fig. 176

- Mise en POD et lovage

Replier la voile sur le demi S réalisé précédemment. (Fig. 177 et 178)

*Reserve deployment bag stowing*

*Back fold the canopy toward the pack. (Fig. 177 and 178)*



Fig. 177



Fig. 178

Passer une drisse provisoire à travers les œillets du POD de secours. (Fig. 179)

*Thread a bridle or a soft T-bar through the grommets in the top and bottom of the reserve deployment bag. (Fig. 179)*



**Fig. 179**

Introduire le tissu de voile dans le POD jusqu'au niveau de l'œillet central. (Fig. 180)

*Carefully slide into the deployment bag and ensure that the canopy fold goes no further than the center grommet of the deployment bag. (Fig. 180)*



**Fig. 180**

Replier le tissu de voileure restant vers le sommet et par-dessus le POD. (Fig. 181)

*Back fold the remaining fabric toward the top and over the free bag. (Fig. 181)*



Fig. 181

Séparer le tissu restant à l'extérieur du POD en rétractant le caisson central jusqu'à l'œillet central. (Fig. 182)

*Split the remaining part of the canopy into 2 ears and roll it to the central grommet. (Fig. 182)*

Ne pas rouler le tissu du bord d'attaque.

*Be careful not to roll fabric in front of the leading edge.*



Fig. 182

Introduire successivement les deux "oreilles" ainsi formées dans le POD et répartir les volumes en chassant l'air pour obtenir une forme au profil régulier. (Fig. 183 et 184)

*Slide each ear removing any excess trapped air neatly into the top corners of the deployment bag, filling the corners evenly and leaving a tapered shape. (Fig. 183 et 184)*



Fig. 183



Fig. 184

Retirer les sangles d'aide au pliage. (Fig. 185) *Remove the packing strap help. (Fig. 185)*



Fig. 185

S'assurer que les groupes de suspentes sortent du POD secours au niveau des œilletons centraux puis fermer le rabat du POD de secours à l'aide de deux lovages. (Fig. 186)

*Ensure that the rigging lines emerge from the center of the deployment bag between the two central elasticated closure loops then close the reserve deployment bag mouth flap with two first lines stowage. (Fig. 186)*



Fig. 186

Lover le reste de suspentes en laissant deux élastiques de lovage latéraux libres. (Fig. 187)

*Stow the remaining rigging lines leaving the two last lateral rubber bands free. (Fig. 187)*

Chaque lovage doit dépasser de 4 cm à 5 cm au-delà des bouclettes élastiques.

*Each bight must be between 4 cm and 5 cm through the elasticated loops during line stowage.*



Fig. 187



Replier le rabat de protection sur les lovages.  
(Fig. 188)

*Back-fold the rigging lines protector flap.  
(Fig. 189)*



**Fig. 188**

Passer l'élastique dans l'œillet puis dans la  
suspenste bleue du rabat de protection.  
(Fig. 189)

*Thread the two last rubber bands through  
grommet then the loops sewed on protector flap  
stowage. (Fig. 189)*



**Fig. 189**

Fixer par un lovage. (Fig. 190)

*Secure the protector flap using last rigging line  
stowages. (Fig. 190)*



**Fig. 190**

Réaliser la même opération de l'autre côté.  
(Fig. 191)

*Realize same procedures for the other side.*  
(Fig. 191)



**Fig. 191**

Rabattre le volet sur les deux derniers lovages.  
(Fig. 192)

*Fold-back the flap over the rigging lines.*  
(Fig. 192)



**Fig. 192**

S'assurer que les groupes de suspentes ne soient pas emmêlés et laisser une longueur de suspentes libres d'environ 50 cm. (Fig. 193)

*Ensure that the unstowed rigging lines are clear of the final exposed and leave approximately 50 cm of rigging lines remain un-stowed. (Fig. 193)*



**Fig. 193**

### 5.12.2. Pliage à plat

- Préparation de la voileure secours

Etendre la voileure à plat.

Dégager chaque caison et aligner les suspentes. (Fig. 194)

### Flat Packing

*Reserve canopy hanging preparation*

*Put the reserve canopy flat.*

*Clean each cell and align each lines group. (Fig. 194)*

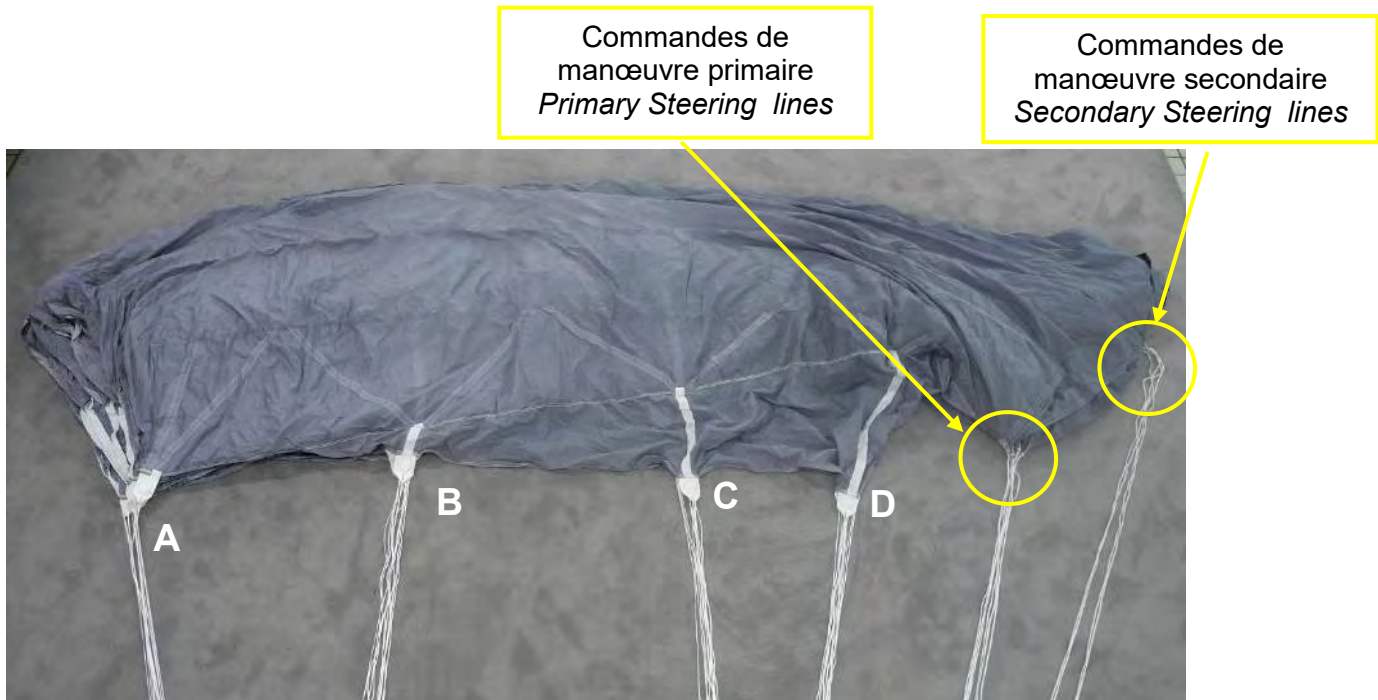

Fig. 194

Equiper chaque patte d'attache des commandes secondaires d'un bracelet de lovage élastique. (Fig. 195 et 196)

*Install one elastic band on each secondary steering lines anchoring clip. (Fig. 195 and 196)*



Fig. 195



Fig. 196

Lover le mou des suspentes de commande  
secondaire afin d'aligner les pattes d'attaches  
avec celles des commandes primaires.  
(Fig. 197)

*Stow the secondary lines slack to align wuith the  
primary lines. (Fig. 197)*



**Fig. 197**

Replier le bord de fuite et aligner les suspentes  
de commandes primaires et secondaires.  
(Fig. 198 et 199)

*"S" fold the the trailing edge keeping all the  
steering lines taut. (Fig. 198 and 199)*



**Fig. 198**



**Fig. 199**

Plier en « S » le bord de fuite de la voile en maintenant les suspentes de command tendues. (Fig. 200)

*“S” fold the the trailing edge keeping all the steering lines taut. (Fig. 200)*



**Fig. 200**

Rouler le bord de fuite jusqu'à aligner les suspentes de commandes sur le groupes des suspentes D. (Fig. 201)

*Roll the trailing edge until align steering lines on “D” lines. (Fig. 201)*



**Fig. 201**

Replier le bord de fuite jusqu'à aligner les suspentes sur le groupes des suspentes C. (Fig. 202)

*Fold the trailing edge until align on “C” lines. (Fig. 202)*



**Fig. 202**

Rentrer le nez de chaque caisson à l'intérieur de lui-même sur environ 25 cm, sur tous les caissons. (Fig. 203 et 204)

*Cell by cell push the leading edge of the cell back inside for about 25 cm – 10 inches. (Fig. 203 et 204)*



**Fig. 203**



**Fig. 204**

Rouler le bord d'attaque jusqu'à aligner sur le groupes des suspentes A. (Fig. 205)

*Roll the leading edge until align on "A" lines. (Fig. 205)*



**Fig. 205**

Replier le bord de fuite jusqu'à aligner les suspentes sur le groupes des suspentes B. (Fig. 206)

*Fold the trailing edge until align on "B" lines. (Fig. 206)*



**Fig. 206**

Remonter le glisseur puis le positionner dans les replis du caisson central entre les deux stabilisateurs. (Fig. 207 et 208)

*Slide up the slider and position it carefully in the folds of the center cell between the two stabilizers. (Fig.207 and 208)*



Fig. 207



Fig. 208

**Les groupes de suspentes avant et arrière doivent être décroisés au-dessus et au-dessous du glisseur.**

***Make sure that the suspension lines groups are not twisted and clearly separated under the slider.***

- Mise en POD et lovage

Ajuster le bord d'attaque et de fuite de la voilure pour obtenir une largeur d'environ 5 cm supérieure à celle du POD réserve.

Replier la voilure au niveau du glisseur afin de former un « S ». (Fig. 209 à 211)

*Reserve deployment bag stowing*

*Ajust the leading and trailing edge to obtain a reserve bag width more 5 cm.*

*“S” fold the canopy at the slider level.  
(Fig. 209 to 211)*



Fig. 209



Fig. 210



Fig. 211



Replier la partie supérieure de la voilure sur le 1er « S ». (Fig. 212 et 213)

*Fold the canopy over the first "S" fold.*  
*(Fig. 212 et 213)*



Fig. 212



Fig. 213

Passer une drisse provisoire à travers les œillets du POD de secours. (Fig. 214)

*Thread a bridle or a soft T-bar through the grommets in the top and bottom of the reserve deployment bag. (Fig. 214)*



**Fig. 214**

Introduire le tissu de voile dans le POD jusqu'au niveau de l'œillet central. (Fig. 215)

*Carefully slide into the deployment bag and ensure that the canopy fold goes no further than the center grommet of the deployment bag. (Fig. 215)*



**Fig. 215**

Replier le tissu de voileure restant vers le sommet et par-dessus le POD. (Fig. 216)

*Back fold the remaining fabric toward the top and over the free bag. (Fig. 216)*



**Fig. 216**

Séparer le tissu restant à l'extérieur du POD en rétractant le caisson central jusqu'à l'œillet central.

*Split the remaining part of the canopy into 2 ears and roll it to the central grommet.*

Ne pas rouler le tissu du bord d'attaque. (Fig. 217)

*Be careful not to roll fabric in front of the leading edge. (Fig. 217)*



**Fig. 217**

Introduire successivement les deux "oreilles" ainsi formées dans le POD et répartir les volumes en chassant l'air pour obtenir une forme au profil régulier. (Fig. 218 et 219)

*Slide each ear removing any excess trapped air neatly into the top corners of the deployment bag, filling the corners evenly and leaving a tapered shape. (Fig. 218 and 219)*



Fig. 218



Fig. 219

S'assurer que les groupes de suspentes sortent du POD secours au niveau des œilletons centraux puis fermer le rabat du POD de secours à l'aide de deux lovages. (Fig. 220)

*Ensure that the rigging lines emerge from the center of the deployment bag between the two central elasticated closure loops then close the reserve deployment bag mouth flap with two first lines stowage. (Fig. 220)*



Fig. 220

Lover le reste de suspentes en laissant deux élastiques de lovage latéraux libres. **Chaque lovage doit dépasser de 4 cm à 5 cm au-delà des bouclettes élastiques.** (Fig. 221)

*Stow the remaining rigging lines leaving the two last lateral rubber bands free. **Each bight must be between 4 cm and 5 cm through the elasticated loops during line stowage.** (Fig. 221)*



Fig. 221

Replier le rabat de protection sur les lovages. (Fig. 222)

*Back-fold the rigging lines protector flap. (Fig. 222)*



Fig. 222

Passer l'élastique dans l'œillet puis dans la suspenste bleue du rabat de protection. (Fig. 223)

*Thread the two last rubber bands through grommet then the loops sewed on protector flap stowage. (Fig. 223)*



Fig. 223

Fixer par un lovage. (Fig. 224)

*Secure the protector flap using last rigging line stowages. (Fig. 224)*



Fig. 224

Réaliser la même opération de l'autre côté. (Fig. 225)

*Realize same procedures for the other side. (Fig. 225)*



Fig. 225

Rabattre le volet sur les deux derniers lovages. *Fold-back the flap over the rigging lines.*  
(Fig. 226) (Fig. 226)



**Fig. 226**

S'assurer que les groupes de suspentes ne soient pas emmêlés et laisser une longueur de suspentes libres d'environ 50 cm. (Fig. 227)

*Ensure that the unstowed rigging lines are clear of the final exposed and leave approximately 50 cm of rigging lines remain un-stowed. (Fig. 227)*



**Fig. 227**

### 5.13. Fermeture du conteneur secours

La mise en place du POD secours et la fermeture du conteneur secours est identique pour la voile secours BT80RV15 et BT80RV12 ( Pliage dans l'axe ou à plat).

Placer le POD Secours sans twists au niveau du conteneur principal.

Disposer les élévateurs à plat dans le fond du conteneur de réserve et les replier dans les angles puis lover le mou de suspente vers le fond du conteneur secours.(Fig.228)

### Reserve container closing

*Setting the deployment bag into the reserve container and closing it , is the same operations BT80RV15 and BT80RV12 ( Axis and flat packing).*

*Set the deployment bag at the reserve container level without any twists.*

*Lie the reserve risers flat in the reserve container and fold inboard at the lower corners then stow the free rigging inside the reserve container. (Fig.228)*



Fig. 228



Placer le sac de déploiement à l'intérieur du conteneur de réserve.

*Place the reserve deployment bag in the container.*

Sortir les drisses provisoires par l'œillet supérieur du POD à l'aide de la drisse précédemment installé dans l'œillet central du POD secours et retirer cette dernière.(Fig.229)

*Thread the two pull up cords through the upper grommet of the reserve deployment bag and remove the temporary bridle installed through the reserve deployment bag grommet.(Fig.229)*



**Fig. 229**

Fermer le sous-rabat inférieur de réserve et verrouiller avec les aiguilles temporaires.

*Close the inner bottom container then secure with the temporary pins*

Remplir complètement les angles inférieurs du conteneur avec le POD secours.(Fig.230)

*Ensure that the lower reserve container corners are filled.(Fig.230)*



**Fig. 230**

Replier la base de la drisse d'extraction.  
(Fig.231)

*Fold Back the bridle.(Fig.231)*



**Fig. 231**

Disposer la drisse d'extraction en la lovant sur  
elle-même de part et d'autre de l'œillet.  
(Fig.232)

*Stow the bridle by folding it in a V-shape around  
the flap grommet.(Fig.232)*



**Fig. 232**

Passer les deux drisses provisoires par l'œillet situé à la base de l'extracteur, puis au milieu des spires du ressort et ressortir les drisses par l'œillet situé au sommet de l'extracteur.

*Thread the pull up cords through the grommet at the base of the spring pilot chute, then through the spring coils and let them exit through the top pilot chute grommet.*

Comprimer l'extracteur spire par spire en sortant le tissu à l'extérieur et verrouiller l'extracteur à l'aide des broches provisoires.

*Compress the spring pilot chute, while pulling away all fabric and mesh from the coils then secure with temporary pins.*

Positionner le Quick 3-A de manière à avoir les inscriptions emplacement du cutter vers le conteneur principal.(Fig.233)

*Put the quick 3-A spring pilot chute to have AAD cutter recommendation positioned at main container level.(Fig.233)*



**Fig. 233**

Replier le tissu de l'extracteur sur le conteneur secours.(Fig.234) *Fold the spring pilot chute fabric.(Fig.234)*



Fig. 234

Passer les drisses dans le cutter du AAD et dans l'œillet du rabat latéral gauche n°2. (Fig. 235)

*Route the two temporaries bridles through the AAD cutter then through the n°2 flap grommet. (Fig.235)*



Fig. 235

Fermer le rabat latéral gauche n°2 et verrouiller à l'aide des broches provisoires. (Fig. 236)

*Close the right side flap N°2 then secure with temporary pins. (Fig.236)*



**Fig. 236**

Fermer le rabat latéral gauche n°3 et verrouiller à l'aide des broches provisoires. (Fig. 237)

*Close the right side flap N°3 then secure with temporary pins. (Fig. 237)*



**Fig. 237**

Fermer le rabat latéral gauche n°4 et verrouiller à l'aide des broches provisoires. (Fig. 238)

*Close the right side flap n°4 then secure with temporary pins. (Fig. 238)*



**Fig. 238**

Fermer le rabat latéral gauche n°5 et verrouiller à l'aide des broches provisoires. (Fig.239)

*Close the right side flap n°5 then secure with temporary pins. (Fig.239)*



**Fig. 239**

### 5.13.1. Fermeture avec un AAD

Passer l'aiguille courbe gauche dans l'anneau final du câble de la poignée de secours puis passer cette aiguille courbe à travers la boucle gauche de la bouclette double LOR 2.

Passer l'aiguille courbe droite dans l'anneau final du câble de la poignée de secours au-dessus de l'aiguille courbe gauche puis passer cette aiguille courbe à travers la boucle droite de la bouclette double LOR 2.

Retirer les drisses provisoires.(Fig.240)

### *AAD closing*

*Route the left curved closure pin through end ring of reserve ripcord cable, then insert it through left LOR II closure loop.*

*Route right curved closure pin through end ring of reserve ripcord and over left curved pin, then insert it through right LOR II reserve closure loop.*

*Remove pull-up cords.(Fig.240)*



Fig. 240

Contrôler le bon montage avec l'étiquette présente sur le rabat supérieur de secours:

- Les deux broches doivent passer dans la boucle en câble de la poignée de réserve.
- Les deux broches passent chacune dans une bouclette.(Fig.241)

*Control the right closing using the label on the upper reserve flap :*

- *The 2 curved pins must route through the reserve ripcord ending loop.*
- *Each curved pin route through one of the 2 closing loop.(Fig.241)*

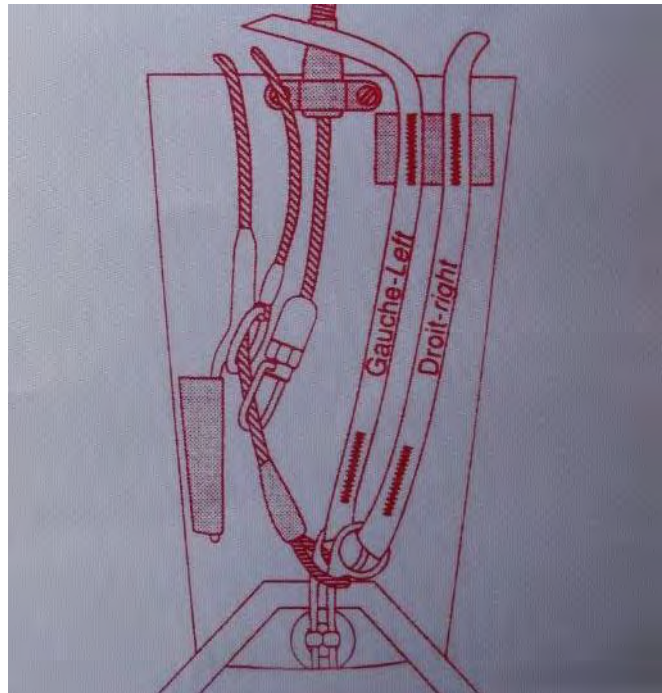

Fig. 241

Effectuer le plombage ou un identifiant plieur. (Fig 242)

*Use the packer identification.(Fig.242)*

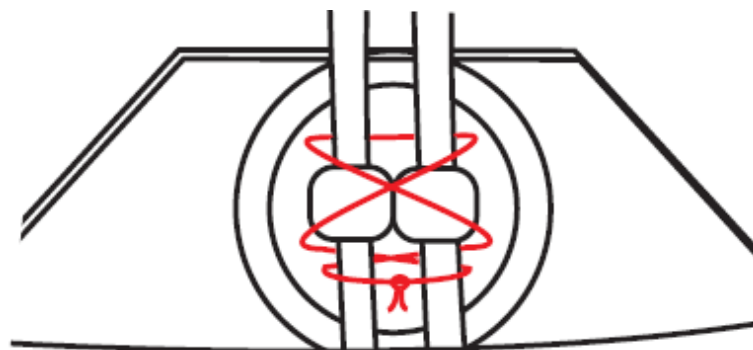

Fig. 242



### 5.13.2. Fermeture avec un FXC

Passer la boucle de la poignée secours dans l'extrémité du câble de la FXC.

Passer l'aiguille courbe gauche dans l'anneau final du câble de la poignée de secours puis passer cette aiguille courbe à travers la boucle gauche de la bouclette double LOR 2.

Passer l'aiguille courbe droite dans l'anneau final du câble de la poignée de secours au-dessus de l'aiguille courbe gauche puis passer cette aiguille courbe à travers la boucle droite de la bouclette double LOR 2.

Retirer les drisses provisoires. (Fig.243)

### *FXC closing*

Route the reserve ripcord ending loop through the FXC cable extremity.

*Route the left curved closure pin through end ring of reserve ripcord cable, then insert it through left LOR II closure loop.*

*Route right curved closure pin through end ring of reserve ripcord and over left curved pin, then insert it through right LOR II reserve closure loop.*

*Remove pull-up cords.(Fig.243)*



Fig. 243

Contrôler le bon montage avec l'étiquette présente sur le rabat supérieur de secours:

- La boucle de la poignée secours passe dans l'extrémité du câble de la FXC
- Les deux broches doivent passer dans la boucle en câble de la poignée de réserve.
- Les deux broches passent chacune dans une bouclette.
- S'assurer du bon cheminement des sangles LOR II et de leur fixation par les velcros.  
Insérer le mou des sangles LOR II sous le rabat de protection.(Fig.244)

*Control the right closing using the label on the upper reserve flap :*

- *The reserve ripcord ending loop route through the FXC cable extremity*
- *The 2 curved pins must route through the reserve ripcord ending loop.*
- *Each curved pin route through one of the 2 closing loop.*
- *Ensure routing of LOR II straps is correct and velcros mated. Insert slack of LOR II bridle under protective flap(Fig.244)*

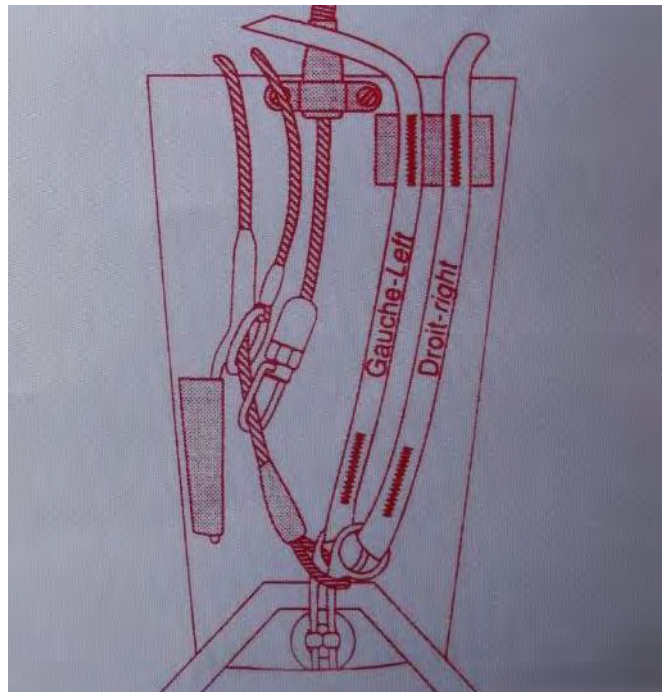

Fig. 244

Effectuer le plombage ou un identifiant plieur. (Fig.245)

*Use the packer identification.(Fig.245)*

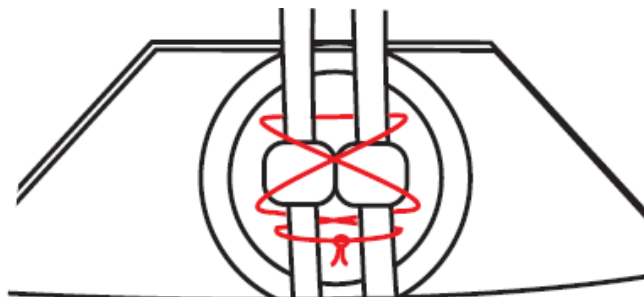

Fig. 245

**5.13.3. Cheminement des boucles de fermeture**

**Routing of locking loops**

Si le réglage de la longueur de bouclette est correct, les œillets des rabats du conteneur de secours doivent être superposés.  
(Fig.246 et 247)

*Check superimposition of reserve container grommets to ensure that reserve closing loops are correctly arranged. (Fig.246 and 247)*

**BON  
RIGHT**

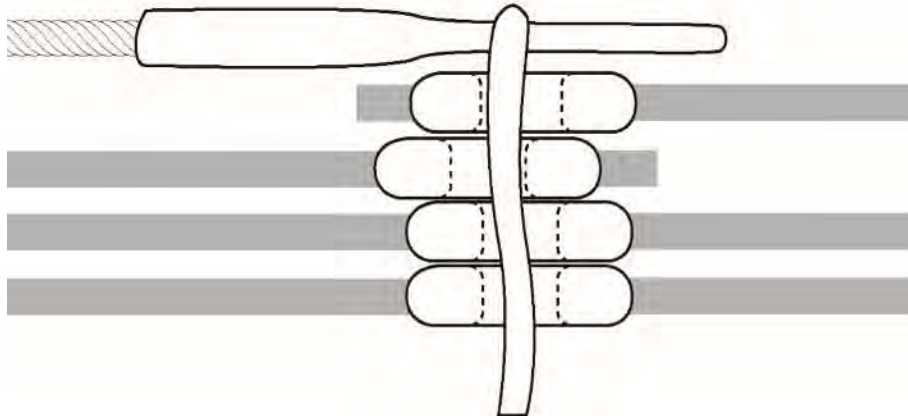

Fig. 246

**MAUVAIS  
WRONG**

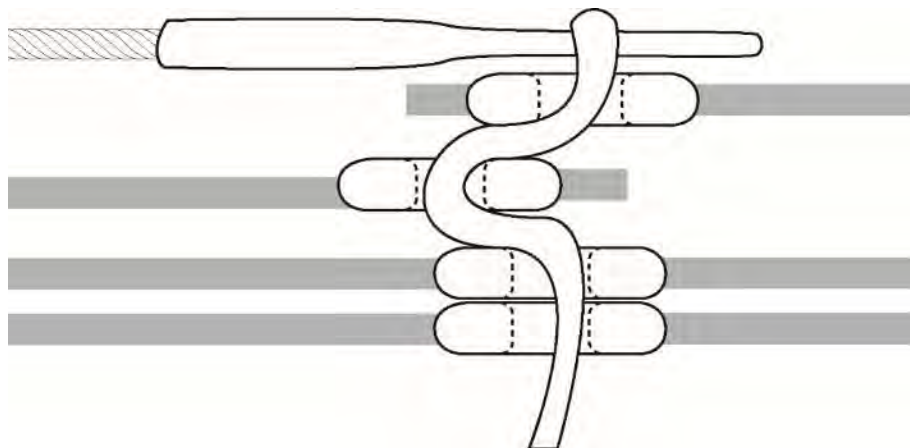

Fig. 247

**5.13.4. Fermeture du rabat supérieur ...Upper reserve flap closing**

Replier les languettes sous le POD de secours.(Fig.248)

*Fold tongues under the reserve POD.(Fig.248)*



**Fig. 248**

Fermer le rabat supérieur de protection.  
(Fig.249)

*Close the upper protective flap.(Fig.249)*



**Fig. 249**

## 6. CONTENEUR PRINCIPAL

## MAIN CONTAINER

### 6.1. Préparation du Conteneur principal *Main container preparation*

#### 6.1.1. Installation poignée de libération

#### *Cutaway Handle setting*

Le montage s'effectue sur l'extérieur du plastron avant droit du harnais.

*The cutaway handle is located on the left side outboard shoulder padding.*

Introduire les deux joncs de la Poignée de libération de la voileure principale dans les gaines du sac harnais.

*Introduce the cutaway cable inside the respective housing.*

Velcroter la Poignée de libération dans le logement prévu à cet effet.(Fig.250)

*Velcro the handle onto the pocket.(Fig.250)*



Fig. 250

Les deux gaines se situent sous le pontet textile.(Fig.251)

*The housing are located under the textile sleeve. (Fig.251)*



Fig. 251

**6.1.2. Installation des élévateurs principaux**

*Main risers setting*

Installer un élastique sur la protection haut de commande de l'élévateur principal.(Fig.252)

*Install a tube on the upper part protection of the main riser.(Fig.252)*



Fig. 252

Passez le gros anneau de l'élévateur dans l'anneau supérieur du passant combiné métallique du harnais puis passer l'anneau moyen dans le gros anneau. (Fig.253 et 254)

*Route the large ring of riser through the combined ring of the harness, then route the medium ring through the large.(Fig.253 and 254)*

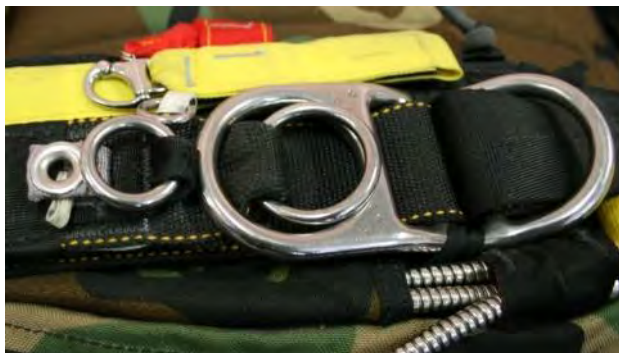

Fig. 253



Fig. 254

Passer la patte textile avec l'œillet dans l'anneau moyen puis passer le loop de verrouillage dans l'œillet. (Fig. 255 et 256)

*Route the textile and the grommet through the medium ring then the closing loop through the grommet.(Fig.255 and 256)*



Fig. 255

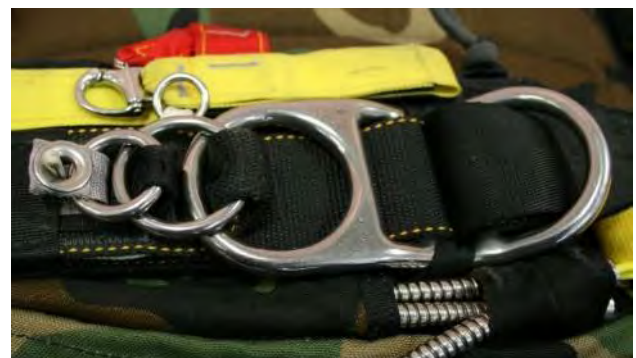

Fig. 256

Passer le loop de verrouillage dans la cosse de la gaine et verrouiller avec le câble de la poignée de libération de la voile principale.

*Route the closing loop through housing ending and secure with the cutaway handle cable.*

Ranger le câble dans la gaine anti twist de l'élèveur.(Fig 257)

*Route the cutaway handle cable exceed inside the main riser housing.(Fig.257)*



Fig. 257

Répéter les mêmes opérations pour le deuxième élèveur principal.

*Realize same procedures for the other main risers.*

**La longueur de câble dépassant de la bouclette de verrouillage doit être de 10 cm minimum.**

***The spare length of the safety cable going out of the loop has to be minimum 10 cm (4 inches).***

Connecter le système LOR II aux élèveurs principaux.(Fig.258)

*Connect left lanyard connector link correctly to left main riser and the right lanyard shackle correctly to right main riser.(Fig.258)*



Fig. 258

## 6.2. Connexion de la voileure principale

Cette opération doit être effectuée par du personnel qualifié en fonction de la réglementation propre à chaque pays.

Avant le montage de toute voileure de parachute celle-ci doit être inspectée et contrôlée.

**L'action de montage et de pliage implique que l'opérateur ait contrôlé que la voileure ainsi que le sac-harnais, ses composants et accessoires, soient en parfait état et bons de vol.**

### 6.2.1. Montage des groupes de suspentes

Monter la voileure sur les élévateurs avant et arrière, puis serrer les maillons à la clef. (Fig.259)

## *Main canopy connexion*

*This operation must be done by qualified persons in accordance with specific rules of each country.*

*Before installation, the canopy must be inspected and checked.*

***Installation and packing implies that the canopy and the harness container, its components and accessories are in perfect condition and airworthy.***

### *Rigging lines fitting*

*Use metallic link, to connect reserve canopy rear and front rigging on rear and front reserves risers. (Fig.259)*

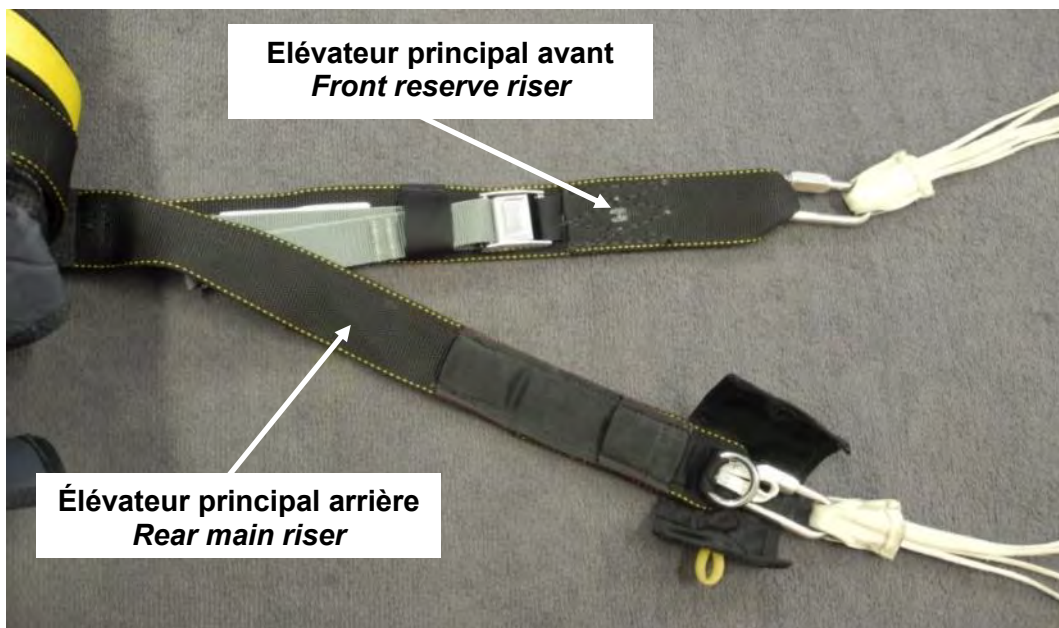

Fig. 259



**6.2.2. Montage des commande de manœuvre principales**

Vérifier que chaque commande de frein principal soit parfaitement détorsadée.

Passer les commandes frein dans les œillets arrière du glisseur puis dans les anneaux-guides des élévateurs arrière.(Fig.260)

*Main steering lines fitting*

*Check that each steering lines are completely untwisted.*

*Route the steering line through the right side rear reserve riser ring.(Fig.260)*



**Fig. 260**

Passer les commandes de freins dans l'œillet de la commande de manœuvre.

Passer le prolongateur et la commande de manœuvre dans les boucles basses des commandes de freins.(Fig.261)

*Route the steering line through the reserve toggle grommet.*

*Then route all the toggle through the steering line extremity loop.(Fig.261)*



**Fig. 261**

Serrer au niveau de l'œillet.(Fig.262)

*Tighten at the toggle grommet level.(Fig.262)*



**Fig. 262**

Réaliser les mêmes opérations pour l'autre commande de manœuvre principale.(Fig.263)

*Realize the same procedure for the other main toggle.(Fig.263)*



**Fig. 263**

**6.2.3. Contrôle du montage de la  
voilure principale**

Une fois le montage achevé, reconstrôler à nouveau au sol, en gonflant au vent ou suspendant la voilure secours pour un meilleur contrôle de l'ordre de montage des suspentes.

Vérifier que les maillons soient bien serrés.(Fig.264)

*Main canopy assembly control*

*A complete check of canopy installation must be performed on the ground following an order fixed by the rigger, suspended or by inflating the canopy during a sufficient time to check all elements.*

*Check th at the metallic link nuts are tightened. (Fig.264)*

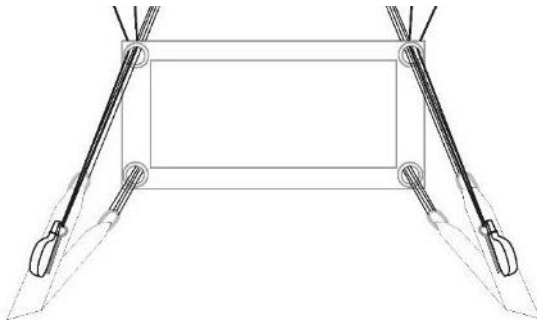

**Contrôle du glisseur  
Slider Control**

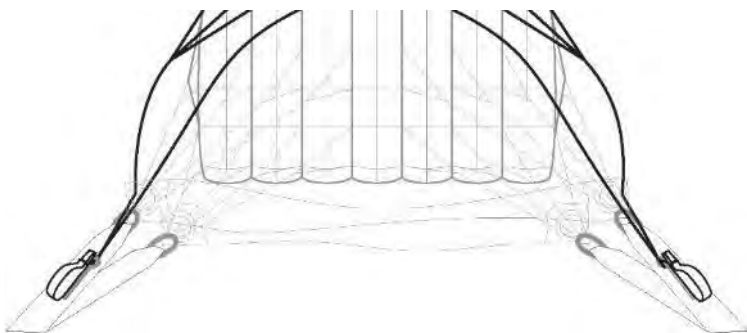

**Contrôle des commandes de  
manœuvre  
Breaking lines Control**

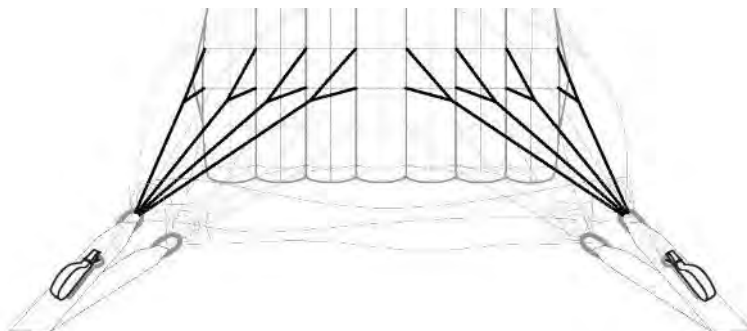

**Contrôle des Suspentes  
arrière  
Rear Lines Control**

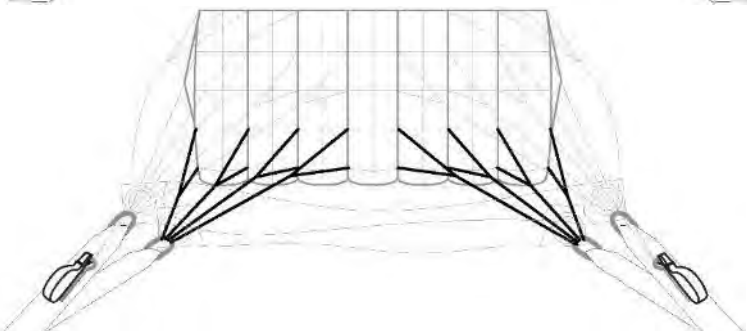

**Contrôle des Suspentes  
avant  
Front Lines Control**

**Fig. 264**

### 6.3. Kit version A/B

### A/B Version

#### 6.3.1. Montage des composants

#### Accessories assembly

- POD principal / Voilure

#### Main deployment bag / main canopy

Installer deux élastiques Tube stoes noir au niveau des pontets centraux du POD principal puis des tubes stoes naturel sur les autres pontets (Fig. 265) et des bouclettes élastiques au niveau des œillets sur le volet de fermeture.(Fig. 266)

*Install 2 black tubes stoes on the main deployment bag central sleeve then natural tubes stoes on the other sleeve (Fig.265) and elastic loop on the mouth flap at the grommet level. (Fig. 266)*



Fig. 265



Fig. 266

Réaliser un nœud tête d'alouette pour connecter le POD principal à la patte d'attache supérieur de la voilure principale.  
(Fig. 267 à 269)

*Using a larks head knot, connect the main deployment bag to main canopy webbing localized on the central cell top skin.  
(Fig. 267 to 269)*



Fig. 267



Fig. 268



Fig. 269

- RSE/ Sangle RSE

Réaliser un nœud en tête d'alouette en passant la patte d'attache interne au sommet à l'intérieur du RSE dans la boucle supérieure de drisse interne de la sangle RSE. (Fig.270 à 272)

*Drogue/ Drogue strap*

*Using a larks head knot, connect the ending loop of drogue bridle inner yellow webbing to the attachment tape placed under the drogue chute handle. (Fig.270 to 272)*



Fig. 270



Fig. 271



Fig. 272

Passer trois pattes d'attache externe successives du RSE dans le maillon rapide situé en extrémité d'une des branches supérieures de la sangle RSE (Fig.273 et 274)

*Successively thread 3 following attachment tapes placed at base of drogue chute into one of the connector rapid link placed at the top of drogue bridle.(Fig.273 and 274)*



Fig. 273



Fig. 274

Passer les trois autres pattes d'attache externe successives du RSE dans le maillon rapide situé en extrémité d'une des branches supérieures de la sangle RSE

*Successively thread the 3 others attachment tapes placed at base of drogue chute into the other connector rapid link.*

Serrer les maillons rapides.

*Tighten the 2 connector barrels.*

Retourner les pattes d'attache pour cacher les maillons rapides dans les extrémités des branches de la sangle.

*Turn the rapid connector links to hide the barrels into finals loops of drogue bridle external webbing.*

Vérifier que la sangle interne jaune ne soit pas twistée.(Fig.275 et 276)

*Ensure drogue bridle inner yellow webbing is not twisted.(Fig.275 and 276)*



Fig. 275



Fig. 276

- Sangle RSE/ Drisse d'ouverture

Réaliser un nœud en tête d'alouette en passant la drisse d'ouverture dans la boucle inférieure de la drisse interne de la sangle RSE. (Fig. 277 à 279)

**Respecter l'orientation de la sangle de déclenchement décrite sur la photo ci-dessous.**

*Droque strap/ Opening bridle*

*Using a larks head knot, connect the other ending loop of drogue bridle inner yellow webbing to bridle. (Fig. 277 to 279)*

***Respect the bridle orientation according the following picture.***

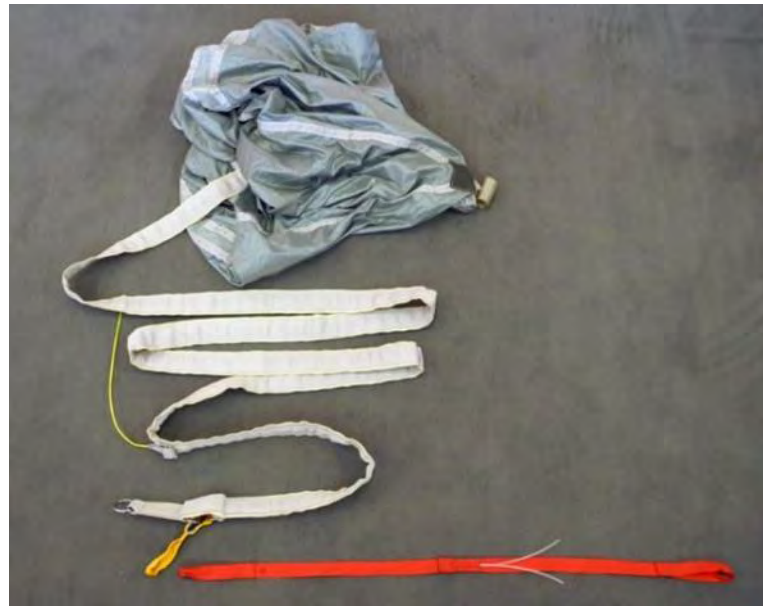

Fig. 277



Fig. 278



Fig. 279



- Drisse d'ouverture/POD principal

*Opening bridle/ Main deployment bag*

Réaliser un nœud en tête d'alouette en passant la drisse d'ouverture dans la boucle de la patte extérieure du POD principal. (Fig.280 à 283)

*Using a larks head knot, connect the other ending loop of drogue bridle to main deployment bag outside yellow webbing. (Fig.280 to 283)*



Fig. 280



Fig. 281



Fig. 282



Fig. 283

- Montage libérateur RSE

Installer le libérateur RSE à l'aide de l'étrier INOX en D au niveau de l'enchapure de la sangle dorsale au niveau de la pochette RSE.

Le tunnel latéral doit être orienté vers la main gauche de l'utilisateur.(Fig. 284)

*Drogue Release connexion*

*Connect the drogue riser with the inox "D" connector link to the webbing constructed in "V" shape protruding inside the drogue riser compartment.*

*The lateral webbing tunnel must be placed on the left hand side.(Fig.284)*



Fig. 284

La contrevis se démonte et se remonte avec un pas inverse.(Fig.285 et 286)

*The screw anti-clockwise the opposite locking screw and lock.(Fig.285 to 286)*



Fig. 285



Fig. 286

Passer la sangle du support, avec les deux pressions "pull the dot" et la gaine, entre les deux sangles du corps du libérateur. (Fig. 287)

*Thread the webbing attachment ending the drogue release , with pull the dots and anaconda housing , through the 2 layers of drogue riser webbing. (Fig.287)*



Fig. 287

Refermer le bracelet en pressionnant les « pulls the dot ». (Fig.288)

*Snap the webbing pull-the-dot fasteners. (Fig.288)*



Fig. 288

- Poignée libérateur RSE

Passer le câble de la poignée libérateur RSE dans la gaine de la poignée libération puis dans la gaine du sac harnais prévue à cet effet.(Fig.289)

*Secondary right hand drogue release handle*

*Slip the secondary right hand drogue release handle cable (leading to the main canopy opening) inside the release system handle body. (Fig.289)*



Fig. 289

Faire ressortir le câble jusqu'au niveau du libérateur RSE.(Fig. 290)

*Then route the cable inside the drogue release system housing.(Fig.290)*



Fig. 290

Velcroter sous la poignée libération.(Fig.291)

*Secure with the velcro under the release handle. (Fig.291)*

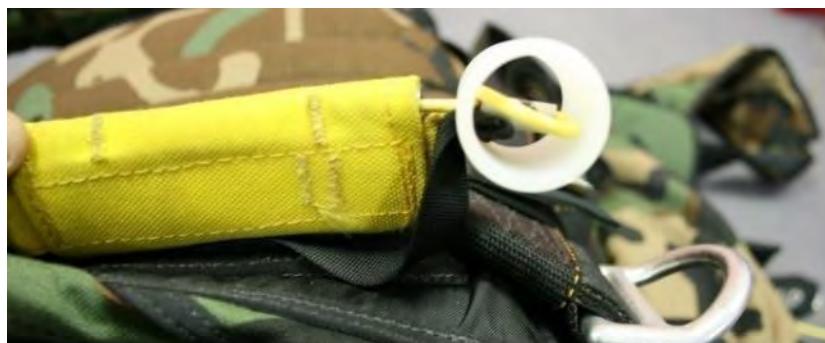

Fig. 291

- Poignée principale de commande d'ouverture (CDO)

*Primary left hand drogue release handle*

Passer le jonc de la poignée libérateur RSE dans le trou prévu à cet effet puis velcroter dans son logement.(Fig.292 et 293)

*Route the primary left hand drogue release handle cable through the left bottom opening then secure with velcro.(Fig.292 and 293)*



Fig. 292



Fig. 293

Passer le câble dans les tunnels textiles du libérateur RSE.(Fig.294)

*Route the primary left hand drogue release handle cable through the release drogue strap textile sleeve.(Fig.294)*

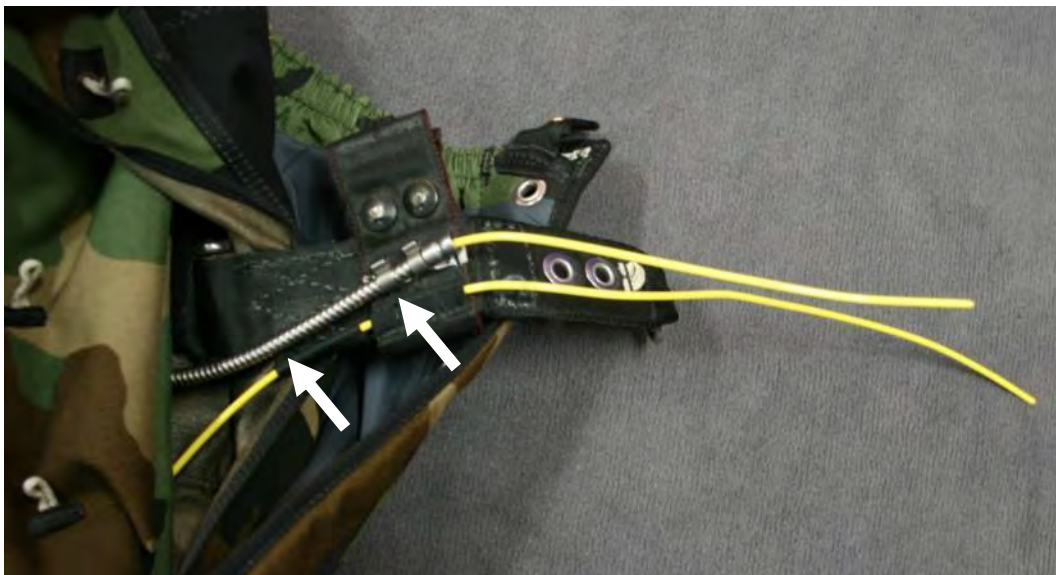

Fig. 294

- Bouclette double de verrouillage du libérateur RSE

*Drogue release Double loop fitting*

Passer le câble de la Poignée de libérateur RSE dans la petite boucle du loop double puis passer le câble dans le pontet prévu à cet effet.(Fig.295)

*Route the secondary drogue release cable (exiting from metal housing) into the smaller loop of double loop then route the retaining loop stitched on the drogue release.(Fig.295)*

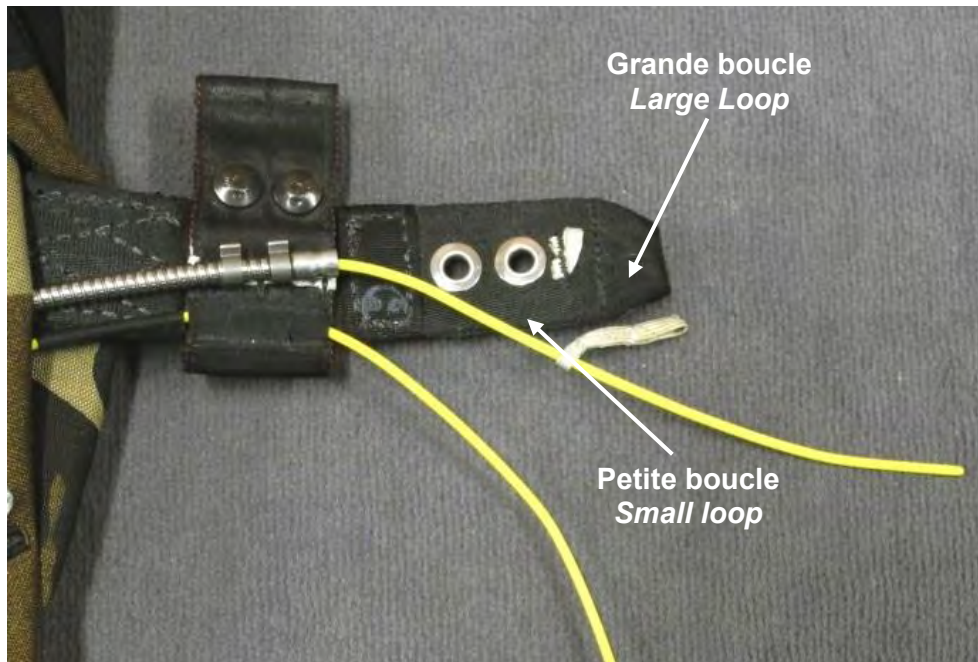

**Fig. 295**

Passer le loop double dans l'œillet inférieur du libérateur.(Fig.296)

*Route the double loop through the drogue release lower grommet.(Fig.296)*

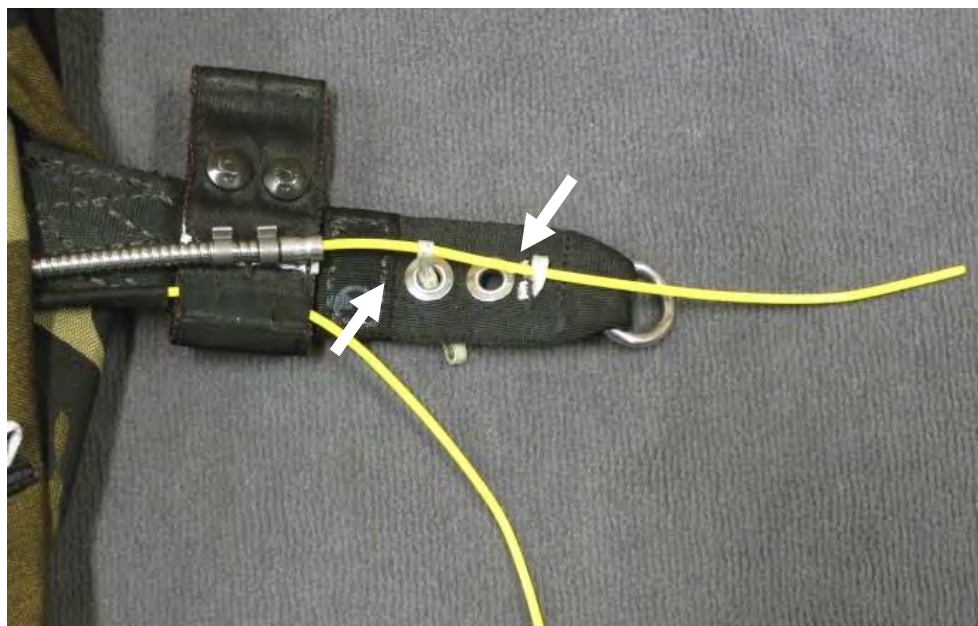

**Fig. 296**

- Bouclette principale

Utiliser uniquement la bouclette de fermeture principale ref 305361-0 et ajuster sa longueur. (Fig.297)

*Main loop*

*Use only the main closing loop PN: 305361-0 and adjust the length.(Fig.297)*

Il appartient au rigger ou au plieur de l'ajuster.

*It is up to the rigger or packer to adjust them.*



**Fig. 297**

Passer la bouclette de fermeture principale dans l'œillet au niveau du rabat central. (Fig.298 et 299)

*Route the main loop through the central flap grommet.(Fig.298 and 299)*

Ranger le surplus dans la languette.(Fig.300)

*Put the surplus inside the tongue. (Fig.300)*



**Fig. 298**



**Fig. 299**



**Fig. 300**

**6.3.2. Pliage de la voile principale**

*Main Canopy packing*

- Verrouillage commande principale

*Setting the main deployment brakes*

Tirer la commande principale afin de faire passer le point de freinage au niveau de l'anneau métallique.(Fig.301)

*Pull down on the double steering line until the half brake setting loop in the line is adjacent to the metal ring and the nylon loop sewn to the risers. (Fig.301)*

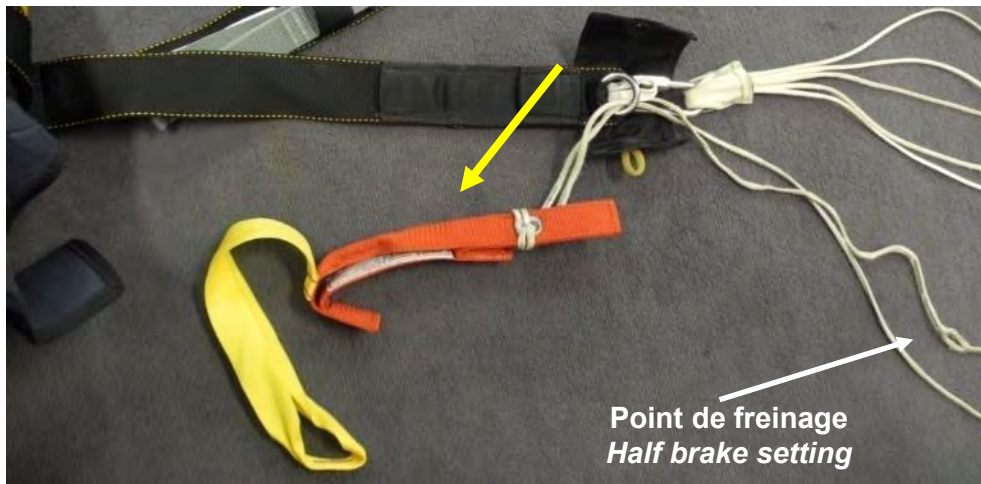

**Fig. 301**

Passer le loop de l'élévateur dans la boucle du point de freinage de la commande principale puis dans l'anneau métallique.

*Then pass the riser nylon locking loop up through the ring and through the half brake setting loop in the steering line*

Passer le mou du brin de commande au-delà de l'anneau.(Fig.302 et 303)

*Tighten the slack of secondary steering lines to the trailing edge.(Fig.302 and 303)*



**Fig. 302**

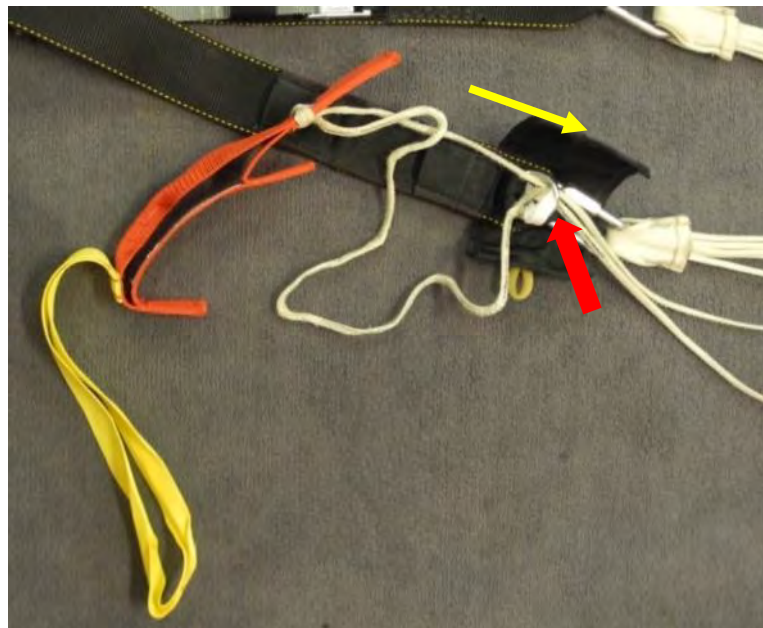

**Fig. 303**



Passer la partie haute de la commande dans le loop de l'élèveur.

*Secure with the main toggle upper part.*

Introduire les patelettes de la commande principale dans les logements de l'élèveur prévus à cet effet. (Fig.304)

*Introduce toggle tongues inside the riser sleeves. (Fig.304)*

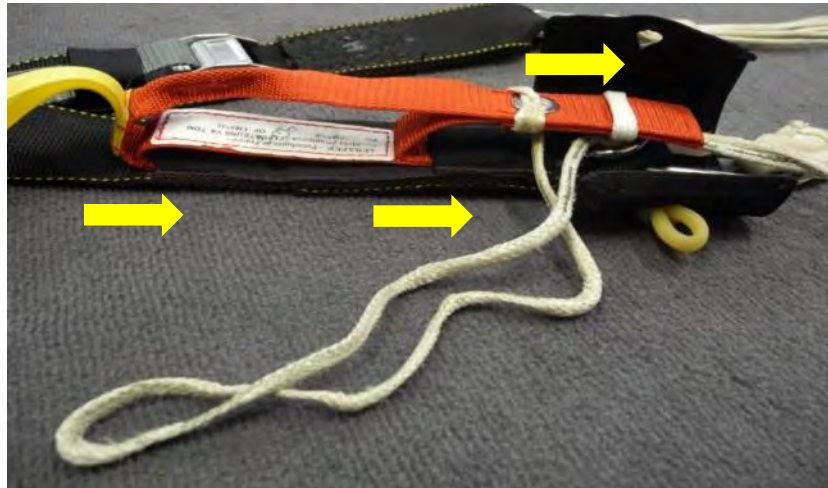

Fig. 304

Lover le supplément de commande sur la protection textile de l'élèveur.(Fig.305)

*S-fold the slack of primary steering line under toggle protective flap.(Fig.305)*



Fig. 305

Refermer la ceinture textile autour de la commande en passant l'élastique au niveau de l'ouverture de la partie textile.(Fig.306)

*Thread the tube stow of toggle protective flap through the opening.(Fig. 306)*



Fig. 306

Verrouiller l'ensemble avec le prolongateur de commande principale.(Fig.307)

*Secure the protective flap with the slack of toggle.(Fig. 307)*



**Fig. 307**

Répéter les mêmes opérations pour le verrouillage de l'autre commande et vérifier que les trims soient à plat.(Fig.308)

*Realize same procedures for the other main deployment brakes and ensure that the trimming cleats are flat.(Fig.308)*

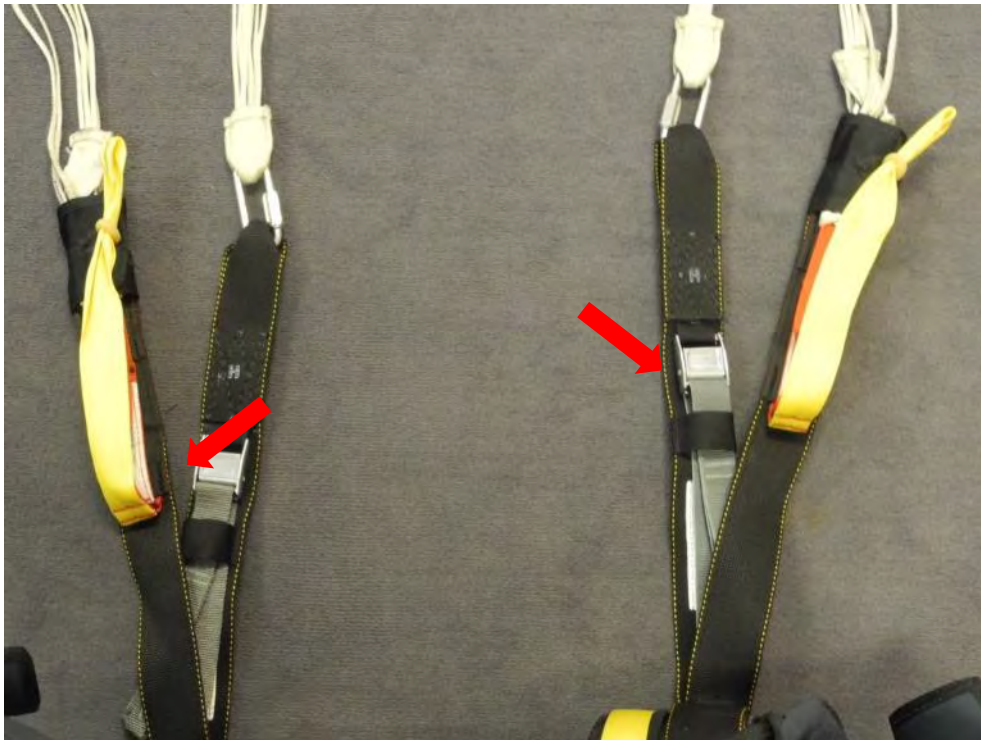

**Fig. 308**

- Préparation de la voileure principale

Suspendre la voileure principale en fixant ou maintenant le sac-harnais au sol.

Dégager les neuf caissons du bord d'attaque de la voileure principale.

Suspendre le glisseur hors de la voileure principale. (Fig.309)

Regrouper les entrées d'air des quatre caissons de gauche, les rouler vers l'intérieur puis les ranger dans le caisson central.

Procéder de manière identique pour les quatre caissons de droite.(Fig.310)

### *Main canopy hanging preparation*

*Hang the main canopy ensuring the groups of rigging and steering lines lie in the correct sequence.*

*Clear the nine nose inlets toward outboard.*

*Hang the slider out of the main canopy.(Fig.309)*

*Grasp four cells at left side, tightly roll and insert them into the bottom left portion of the central cell.*

*Proceed with right cells as for the left side. (Fig.310)*



**Fig. 309**



**Fig. 310**

Tendre le tissu de chaque caisson situé entre les groupes de suspentes A et B en le ramenant vers l'extérieur. (Fig. 311)

*Grasp five "A" lines to fold fabric between left "A" and "B" lines toward outboard. (Fig.311)*

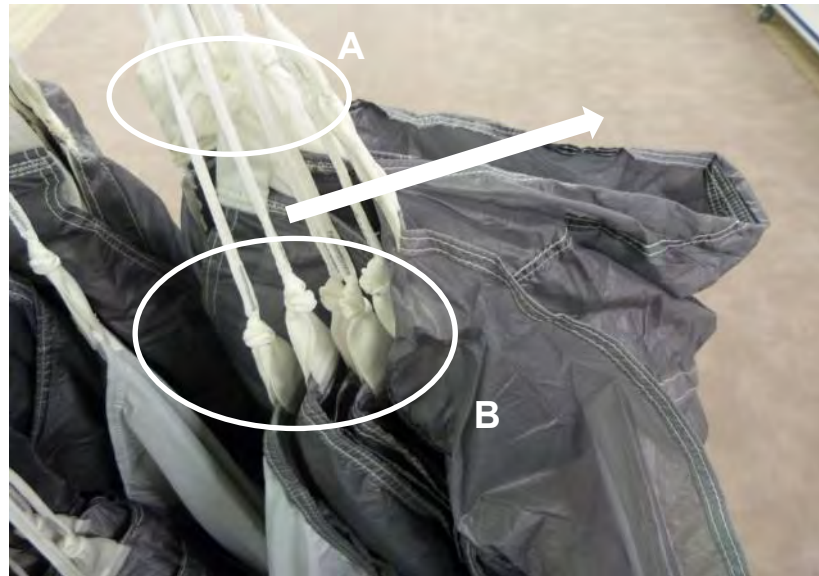

Fig. 311

Tendre le tissu de chaque caisson situé entre les groupes de suspentes B et C en le ramenant vers l'extérieur. (Fig. 312)

*Grasp five "B" lines to fold fabric between left "B" and "C" lines toward outboard. (Fig. 312)*

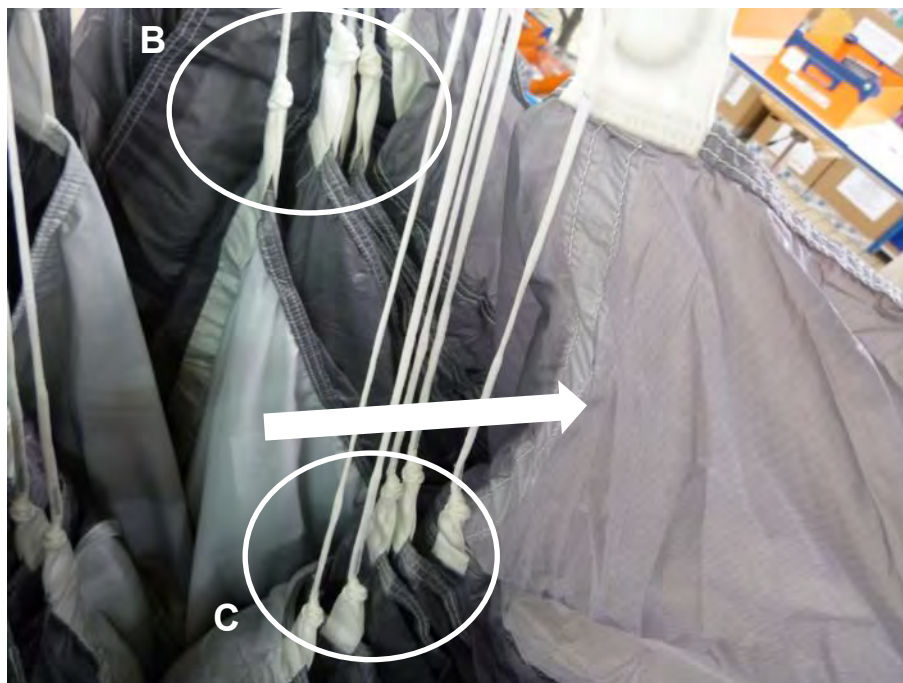

Fig. 312

Tendre le tissu de chaque caisson situé entre les groupes de suspentes C et D en le ramenant vers l'extérieur.(Fig. 313)

*Grasp five "C" lines to fold fabric between left "C" and "D" lines toward outboard.(Fig. 313)*

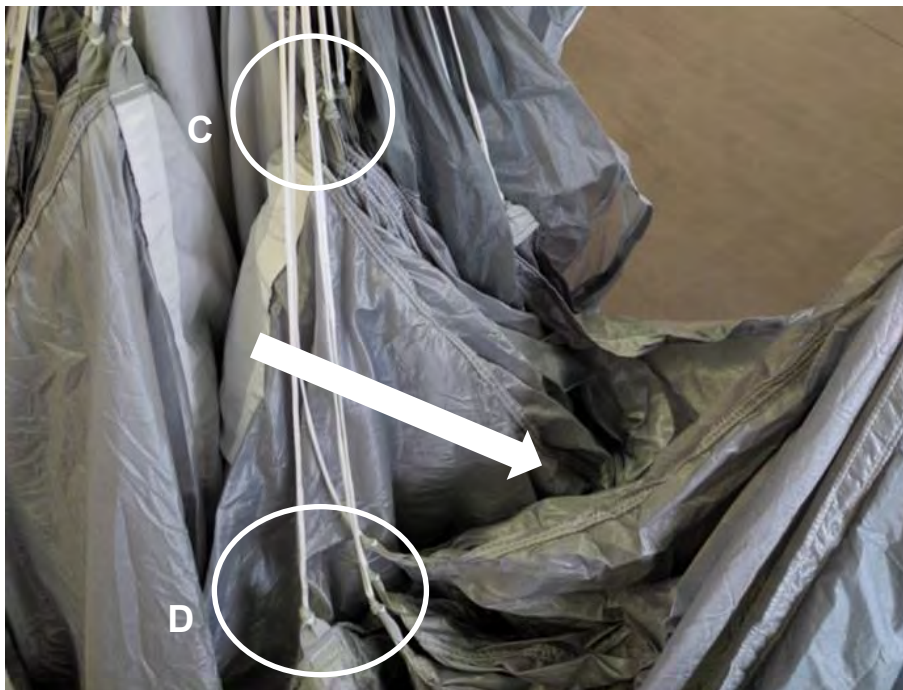

Fig. 313

Aligner les suspentes commandes de manœuvre avec les autres groupes en laissant le tissu du bord de fuite vers l'extérieur et monter un élastique de lovage. (Fig. 314)

*Align the steering on the other rigging and fold left stabilizer free from lines toward outboard then put a rubber at the tape level. (Fig. 314)*



Fig. 314

Lover la partie haute de commande afin que toutes les pattes d'attaches soient alignées. (Fig.315)

*Stow Upper steering lines to have all tapes aligned. (Fig. 315)*



**Fig. 315**

Plier l'autre moitié de voile comme la première. ( Fig.316).

*Fold the other half of canopy as the first one. (Fig.316)*



**Fig. 316**

Recouvrir les suspentes avec l'extrados.  
(Fig.317)

*Use the top skin to recover the lines. (Fig.317)*



**Fig. 317**

Placer le glisseur en croix entre le bord d'attaque et le bord de fuite puis entre les groupes de suspentes avant et arrière en s'assurant que les œilletons du glisseur soient en contact avec les anneaux de butée. (Fig.318)

*Set the dome slider in a "cross" shape between leading and trailing edge and between front and rear rigging ensuring slider grommets are close to stabilizer stops. (Fig.318)*

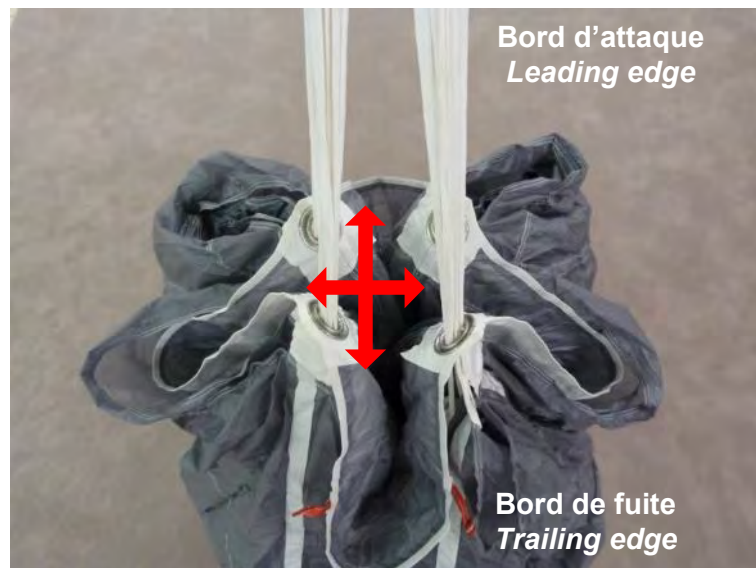

**Fig. 318**

Recouvrir la voilure pliée avec le bord de fuite en plaçant le warning autour du glisseur et des groupes de suspentes.(Fig.319)

*Recover all the canopy with the trailing edge of the canopy placing the warning label over the slider and line groups.(Fig.319)*

Rouler le bord de fuite.(Fig. 320)

*Tightly roll the trailing edge of the canopy.(Fig.320)*

**S'assurer que le bord d'attaque ne soit pas pris dans le roulé.**

***Ensuring no nose sections are inadvertently rolled within the trailing edge.***



**Fig. 319**



**Fig. 320**



Étendre la voilure ainsi pliée en maintenant le bord de fuite roulé précédemment ainsi que les suspentes en tension.(Fig.321)

*Remove the canopy from the packing frame and lay the canopy flat on to the packing area floor maintaining the trailing edge rolled and tension on the rigging lines.(Fig.321)*



**Fig. 321**

- Mise en POD et Lovage

Replier la voile principale afin de lui donner la largeur du POD principal.(Fig.322)

*Main canopy into the main bag and stowing  
Back fold the previous main canopy prepared to match the width of the main deployment bag.  
(Fig.322)*

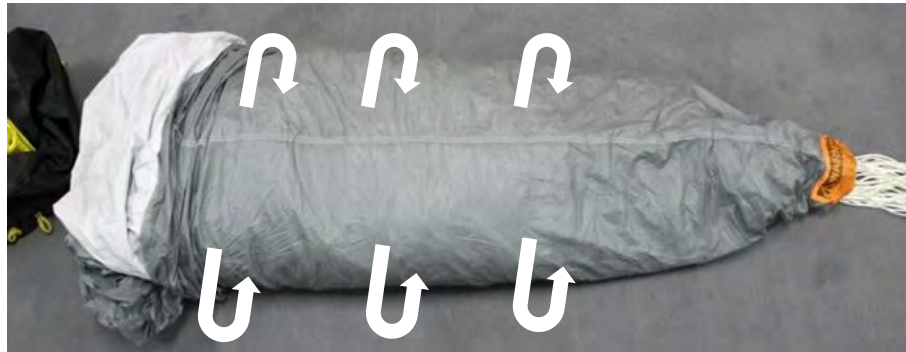

Fig. 322

Réaliser un premier S au niveau du warning.  
(Fig.323)

*Make a S-fold at the warning panel level.(Fig.323)*



Fig. 323

Réaliser un demi S sur le pli réalisé précédemment puis introduire la voile principale dans le POD principal.  
(Fig.324 et 325)

*Make a half S-fold on the preview fold then slide the main canopy inside the main deployment bag.  
(Fig.324 and 325)*



Fig. 324



Fig. 325

Fermer le rabat du POD principal à l'aide des deux premiers lovages puis continuer le lovage. (Fig.326 et 327)

*Close the main deployment mouth lock flap with the two first stowing lines then continue the stowing. (Fig.326 and 327)*

**NE PAS EFFECTUER DE DOUBLE LOVAGE**

**DO NOT DOUBLE STOW THE RIGGING LINES**



**Fig. 326**



**Fig. 327**

Rabattre le volet du POD principal au dessus du lovage, puis passer l'élastique dans l'œillet latéral du volet de POD principal et verrouiller avec un lovage. (Fig.328 et 329)

*Recover the stowing with the protector flap over then route the locking elastic through the protector flap grommet and secure with rigging stowing. (Fig.328 and 329)*



**Fig. 328**



**Fig. 329**

Verrouiller de même en réalisant un lovage au niveau de l'autre œillet latéral puis l'œillet central. (Fig. 330 et 331)

*Secure using same procedure for the other lateral grommet and the central grommet. (Fig.330 and 331)*



**Fig. 330**



**Fig. 331**

Laisser une longueur d'environ  
50 cm de suspenste libre.(Fig.332)

*Leave approximately 50 cm of lines unstowed.  
(Fig. 332)*



**Fig. 332**

- Fermeture du conteneur principal

Placer le POD au niveau du conteneur principal.

Ne pas vriller les suspentes.

Placer à plat l'élévateur principal contre le conteneur secours. (Fig. 333)

*Main container closing*

*Place the main deployment bag at main container level.*

*Mind to not twist the rigging lines.*

*Route the main risers against the reserve container. (Fig.333)*



Fig. 333

Effectuer une love libre, au fond du conteneur principal, avec l'excédent de suspentes. (Fig.334)

*Realize a free stow inside the main container. (Fig.334)*



Fig. 334

Disposer le POD principal dans le conteneur principal.(Fig.335)

*Put the main deployment bag inside the main container.(Fig.335)*



**Fig. 335**

Pivoter le POD principal d'un quart de tour de manière à positionner les suspentes vers le bas du conteneur principal.

*Half flip the deployment bag to have the line stows at the bottom.*

Replier la patte d'attache extérieure du POD principal au niveau de la cloison du conteneur secours.(Fig.336)

*Fold the external main deployment webbing at the reserve container separation level.(Fig.336)*



**Fig. 336**

Mettre une drisse provisoire dans la bouclette de fermeture principale puis passer la bouclette de fermeture dans l'œillet du rabat inférieur. (Fig.337 et 338)

*Route a temporary bridle through the main loop then pull the main closure loop through the grommet on the lower flap. (Fig.337 and 338)*



Fig. 337



Fig. 338

Passer la bouclette de fermeture dans l'œillet du rabat latéral gauche.

*Pull the main closure loop through the grommet on the left flap.*

Positionner la drisse de déclenchement vers le bas droit du contenur principal. (Fig.339)

*Route the bridle to right lower level of the main container.(Fig.339)*



Fig. 339

Passer la bouclette de fermeture dans l'œillet du rabat latéral droit. (Fig.340)

*Pull the main closure loop through the grommet on the right flap. (Fig.340)*



Fig. 340

Passer la bouclette de fermeture dans l'œillet du rabat haut.

*Pull the main closure loop through the grommet on the upper flap.*

Verrouiller avec les deux joncs de la commade d'ouverture puis retirer la drisse provisoire. (Fig.341)

*Secure the main closure loop with the main handle cables and remove pull-up cord. (Fig.341)*

Ranger les joncs dans le tunnel textile prévu à cet effet. (Fig.342)

*Route the bridle cable inside the dedicated textile sleeve. (Fig.342)*



Fig. 341



Fig. 342



Fermer le rabat cache aiguille de protection  
puis passer la drisse de déclenchement sous  
la languette du rabat latéral droit.  
(Fig.343 et 344)

*Close the main protector pin flap then route the  
bridle under the right flap yellow tongue.  
(Fig.343 and 344)*



Fig. 343



Fig. 344

- Verrouillage du libérateur RSE

Passer l'anneau moyen du libérateur RSE dans l'anneau de la sangle RSE, le petit anneau dans l'anneau moyen puis le loop double dans le petit anneau et dans l'œillet supérieur.(Fig. 345 à 347)

*Drogue release connexion*

*Route the drogue release medium ring through the drogue strap ending large ring, the drogue release small ring through the medium one then the double loop through the small ring and the upper grommet.(Fig.345 to 347)*



Fig. 345

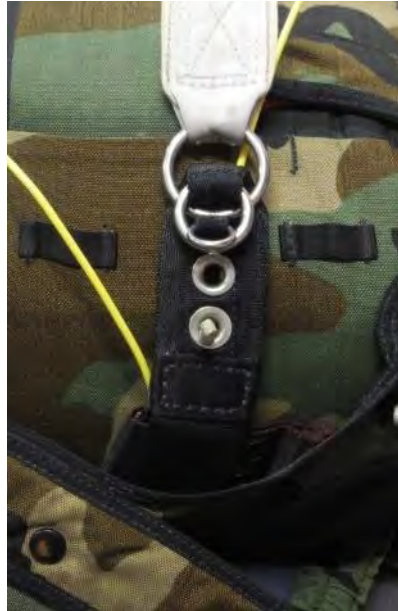

Fig. 346

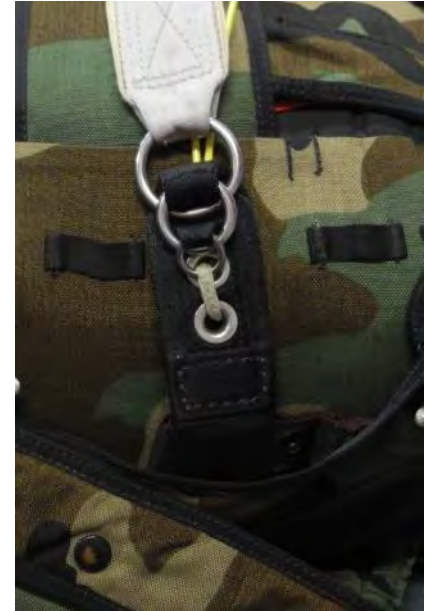

Fig. 347

Verrouiller le système 3 anneaux en passant le câble de la poignée commande d'ouverture dans le plus grand des loops.(Fig.348)

*Secure the 3 ring system with the primary drogue release cable through the exiting longer loop. (Fig.348)*



Fig. 348

- Armement du RSE

Armer sans twist le RSE en tirant sur la poignée du RSE afin de faire coulisser la drisse interne jusqu'en butée de l'anneau inférieur de la sangle.(Fig.349 à 351)

*Drogue arming*

*Tense without twisting the drogue assembly and pull the drogue chute handle until the inner yellow bridle stop reach the first stop ring of drogue bridle.(Fig.349 to 351)*



Fig. 349



Fig. 350

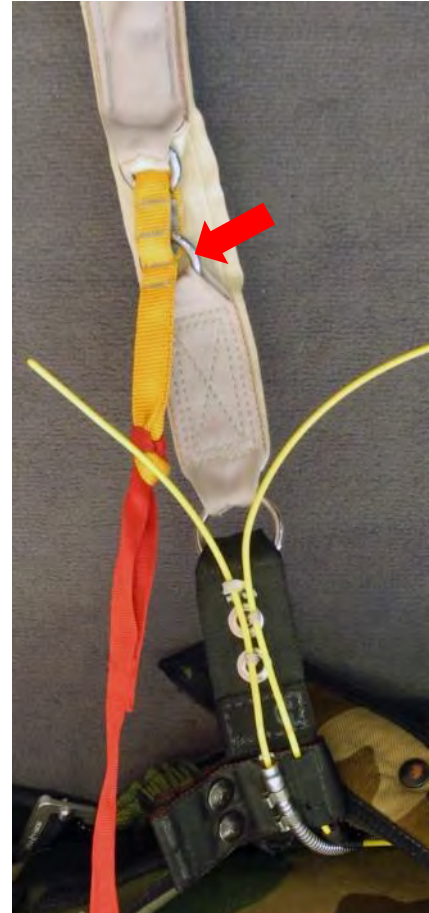

Fig. 351

Tirer fortement sur le câble de la poignée de libérateur RSE avant chaque saut.(Fig. 352)

*Pull strongly the secondary drogue release cable before every jump.(Fig.352)*



**Fig. 352**

- Fermeture pochette RSE

Passer la drisse de déclenchement sous la languette au niveau de la pochette RSE.

Replier la sangle RSE sur le système 3 anneaux.  
(Fig.353)

*Drogue pocket closing*

*Route the bridle under the bottom yellow tongue.*

*Fold the drogue bridle on the 3 ring release system. (Fig.353)*



**Fig. 353**

Positionner à plat l'ensemble dans le fond gauche de la pochette RSE. (Fig. 354 et 355)

*Fold flat the 3 ring release system inside the bottom left side of the drogue pocket. (Fig.354 and 355)*

**LE SYSTÈME 3 ANNEAUX DOIT RESTER BIEN À PLAT LORS DE CETTE OPERATIONS.**

**3 RING RELEASE SYSTEM MUST BE POSITIONNED FLAT FOR THE OPERATION**



Fig. 354



Fig. 355

Passer le câble de verrouillage de la pochette dans le pontet prévu à cet effet puis passer la bouclette dans l'œillet correspondant puis verrouiller la bouclette avec le câble de la sangle RSE. (Fig.356 et 357)

*Secure the drogue pocket using the locking cable of drogue bridle routing first through the opening at the opening edge of drogue pocket. (Fig.356 and 357)*



Fig. 356

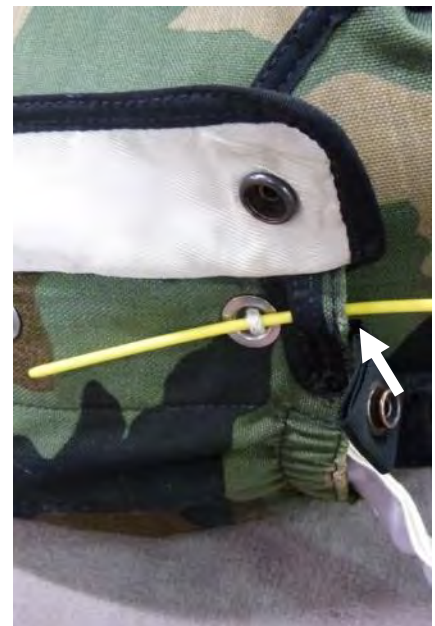

Fig. 357

Passer les bouclettes dans leurs œillets respectifs puis verrouiller avec le câble de la sangle RSE.(Fig.358)

*Thread the locking drogue pocket loop through its respective grommets and secure with the locking cable of drogue bridle.(Fig.358)*



**Fig. 358**

- Pliage du RSE

Disposer le RSE à plat et replier la sangle.  
(Fig.359)

*Drogue folding*

*Fold flat the drogue then "S" fold the bridle.*  
(Fig.359)



**Fig. 359**

Replier ensuite le RSE afin de lui donner la longueur de la pochette RSE sur sac harnais.  
(Fig. 360 et 361)

*Fold the drogue no longer than the drogue pocket depth.* (Fig. 360 and 361)



**Fig. 360**



**Fig. 361**

Replier et rouler le RSE vers le centre afin de lui donner la largeur de la pochette RSE du sac harnais.(Fig. 362 et 363)

*Fold and roll the drogue no longer than the main container drogue pocket width.(Fig.362 and 363)*



**Fig. 362**



**Fig. 363**

Glisser le RSE dans la poche fermée.

*Slide the drogue rolled inside the closed pocket.*

La sangle doit effectuer une boucle qui sert à donner du mou pour permettre l'extraction du câble. (Fig.364)

*The bridle should perform a loop that serves to give slack to allow the cable extraction.(Fig.364)*



**Fig. 364**



Replier et glisser le mou de la sangle dans la pochette. (Fig. 365)

*Fold and slide the bridle slack inside the Drogue pocket. (Fig.365)*



Fig. 365

Glisser le RSE au fond de la pochette RSE.

*Slide the drogue rolled inside the closed pocket bottom.*

Vérifier que le câble de verrouillage est bien introduit à fond puis refermer les pressions du rabat.(Fig.366)

*Check that the drogue bridle cable lock the drogue pocket and close the pocket flap using studs.(Fig.366)*



Fig. 366

## 6.4. Kit version C

## C Version

### 6.4.1. Montage des composants

### Accessories assembly

- POD principal / Voilure

Installer deux élastiques Tube stoes noir au niveau des pontets centraux du POD principal puis des tubes stoes naturel sur les autres pontets (Fig. 367) et des bouclettes élastiques au niveau des œillets sur le volet de fermeture.(Fig.368)

### Main deployment bag / main canopy

Install 2 black tubes stoes on the main deployment bag central sleeve then natural tubes stoes on the other sleeve (Fig.367) and elastic loop on the mouth flap at the grommet level. (Fig.368)



Fig. 367



Fig. 368

Réaliser un nœud tête d'alouette pour connecter le POD principal à la patte d'attache supérieur de la voilure principale.  
(Fig.369 à 371)

*Using a larks head knot, connect the main deployment bag to main canopy webbing localized on the central cell top skin.  
(Fig. 369 to 371)*



Fig. 369



Fig. 370



Fig. 371

- RSE/ Sangle RSE

Réaliser un nœud en tête d'alouette en passant la patte d'attache interne au sommet à l'intérieur du RSE dans la boucle supérieure de drisse interne de la sangle RSE. (Fig.372 à 374)

*Drogue/ Drogue strap*

*Using a larks head knot, connect the ending loop of drogue bridle inner yellow webbing to the attachment tape placed under the drogue chute handle. (Fig.372 to 374)*



Fig. 372



Fig. 373

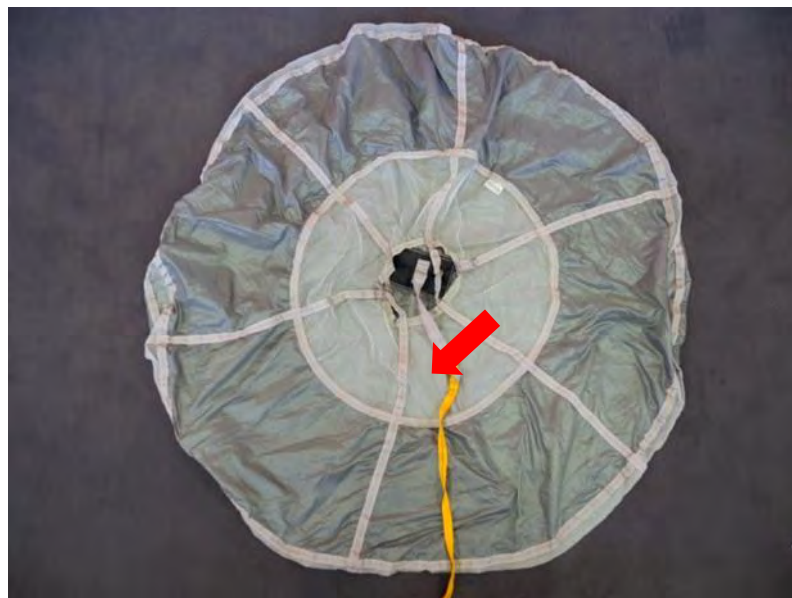

Fig. 374

Passer trois pattes d'attache externe successives du RSE dans le maillon rapide situé en extrémité d'une des branches supérieures de la sangle RSE (Fig.375 et 376)

*Successively thread 3 following attachment tapes placed at base of drogue chute into one of the connector rapid link placed at the top of drogue bridle.(Fig.375 and 376)*



Fig. 375



Fig. 376

Passer les trois autres pattes d'attache externe successives du RSE dans le maillon rapide situé en extrémité d'une des branches supérieures de la sangle RSE

*Successively thread the 3 others attachment tapes placed at base of drogue chute into the other connector rapid link.*

Serrer les maillons rapides.

*Tighten the 2 connector barrels.*

Retourner les pattes d'attache pour cacher les maillons rapides dans les extrémités des branches de la sangle.

*Turn the rapid connector links to hide the barrels into finals loops of drogue bridle external webbing.*

Vérifier que la sangle interne jaune ne soit pas twistée.(Fig.377 et 378)

*Ensure drogue bridle inner yellow webbing is not twisted.(Fig.377 and 378)*



Fig. 377



Fig. 378

- Sangle RSE/ Drisse d'ouverture

Réaliser un nœud en tête d'alouette en passant la drisse d'ouverture dans la boucle inférieure de la drisse interne de la sangle RSE. (Fig.379 à 381)

**Respecter l'orientation de la sangle de déclenchement décrite sur la photo ci-dessous.**

*Drogue strap/ Opening bridle*

*Using a larks head knot, connect the other ending loop of drogue bridle inner yellow webbing to bridle. (Fig.379 to 381)*

***Respect the bridle orientation according the following picture.***

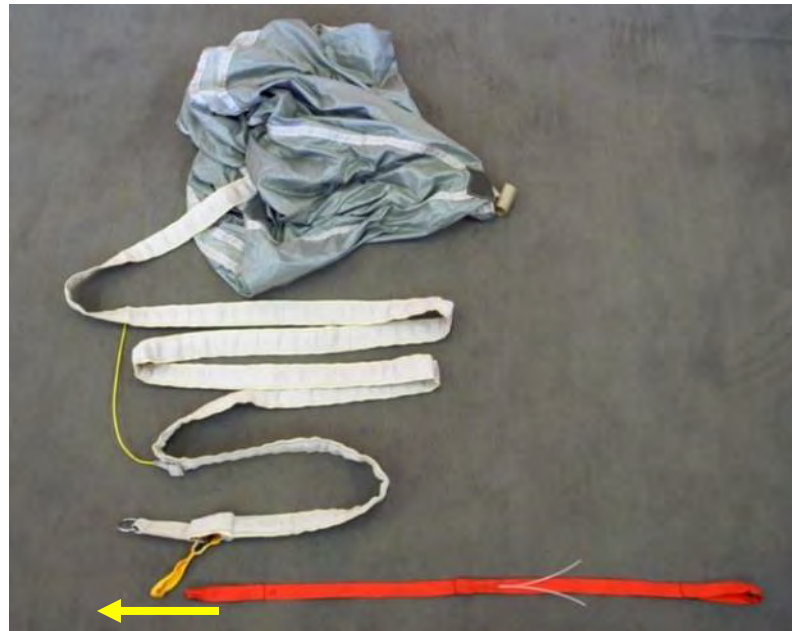

Fig. 379



Fig. 380



Fig. 381

- Drisse d'ouverture/POD principal

*Opening bridle/ Main deployment bag*

Réaliser un nœud en tête d'alouette en passant la drisse d'ouverture dans la boucle de la patte extérieure du POD principal. (Fig.382 à 385)

*Using a larks head knot, connect the other ending loop of drogue bridle to main deployment bag outside yellow webbing. (Fig.382 to 385)*



Fig. 382



Fig. 383



Fig. 384



Fig. 385

- Montage libérateur RSE

Installer le libérateur RSE à l'aide de l'étrier INOX en D au niveau de l'enchapure de la sangle dorsale au niveau de la pochette RSE.

Le tunnel latéral doit être orienté vers la main gauche de l'utilisateur. (Fig.386)

*Drogue Release connexion*

*Connect the drogue riser with the inox "D" connector link to the webbing constructed in "V" shape protruding inside the drogue riser compartment.*

*The lateral webbing tunnel must be placed on the left hand side.(Fig.386)*



Fig. 386

La contrevis se démonte et se remonte avec un pas inverse.(Fig.387 et 388)

*The screw anti-clockwise the opposite locking screw and lock.(Fig.387 and 388)*



Fig. 387



Fig. 388



Passer la sangle du support, avec les deux pressions "pull the dot" et la gaine, entre les deux sangles du corps du libérateur.(Fig.389)

*Thread the webbing attachment ending the drogue release, with pull the dots and anaconda housing, through the 2 layers of drogue riser webbing. (Fig.389)*



**Fig. 389**

Refermer le bracelet en pressionant les « pulls the dot ».(Fig.390)

*Snap the webbing pull-the-dot fasteners.(Fig.390)*



**Fig. 390**

- Montage SOA/ Pochette pour RSE

Installer les élastiques sur les pontets de la Pochette pour RSE.(Fig.391)

*Static line / Drogue pocket assembly*

*Put rubber on the Drogue pocket.(Fig.391)*



**Fig. 391**

Réaliser un nœud en tête d'alouette en passant l'extrémité de la SOA dans le pontet de la pochette RSE.(Fig.392 et 393)

*Using a larks head knot, connect the static line to the drogue pocket.(Fig.392 and 393)*



**Fig. 392**



**Fig. 393**

- Élastique sur le conteneur principal

*Rubber on main container*

Installer les élastiques sur (Fig.394):

- les pontets des rabats latéraux droit et gauche du conteneur principal,
- les pontets bas de conteneur principal,
- le pontet du rabat central.

*Put rubber on (Fig.394):*

- *laterals right and left flap of the main container hasps,*
- *the container lower level hasps,*
- *the central flap hasp.*



**Fig. 394**

- Poignée libérateur RSE

Passer le câble de la poignée libérateur RSE dans la gaine de la poignée libération puis dans la gaine du sac harnais prévue à cet effet.(Fig.395)

*Secondary right hand drogue release handle*

*Slip the secondary right hand drogue release handle cable (leading to the main canopy opening) inside the release system handle body. (Fig. 395)*



Fig. 395

Faire ressortir le câble jusqu'au niveau du libérateur RSE. (Fig.396)

*Then route the cable inside the drogue release system housing. (Fig.396)*



Fig. 396

Velcroter sous la poignée libération. (Fig.397)

*Secure with the velcro under the release handle. (Fig.397)*



Fig. 397

- Poignée principale de commande d'ouverture (CDO)

*Primary left hand drogue release handle*

Passer le jonc de la poignée libérateur RSE dans le trou prévu à cet effet puis velcroter dans son logement. (Fig.398 et 399)

*Route the primary left hand drogue release handle cable through the left bottom opening then secure with velcro. (Fig.398 et 399)*



Fig. 398



Fig. 399

Passer le câble dans les tunnels textiles du libérateur RSE. (Fig.400)

*Route the primary left hand drogue release handle cable through the release drogue strap textile sleeve.(Fig.400)*



Fig. 400

- Bouclette double de verrouillage du libérateur RSE

Passer le câble de la Poignée de libérateur RSE dans la petite boucle du loop double. (Fig.401)

*Drogue release Double loop fitting*

*Route the secondary drogue release cable (exiting from metal housing) into the smaller loop of double loop. (Fig.401)*

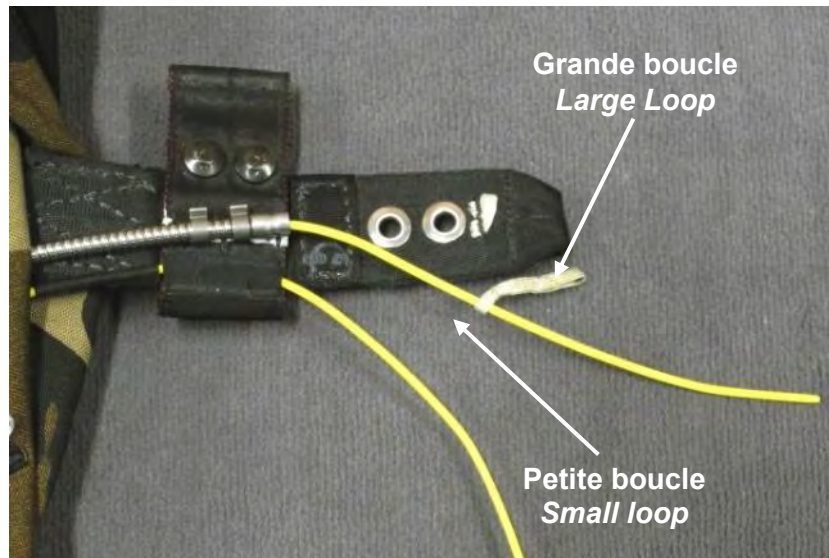

Fig. 401

Passer le câble dans le pontet prévu à cet effet puis passer le loop double dans l'œillet inférieur du libérateur. (Fig.402)

*Route the retaining loop stitched on the drogue release then route the double loop through the drogue release lower grommet. (Fig.402)*

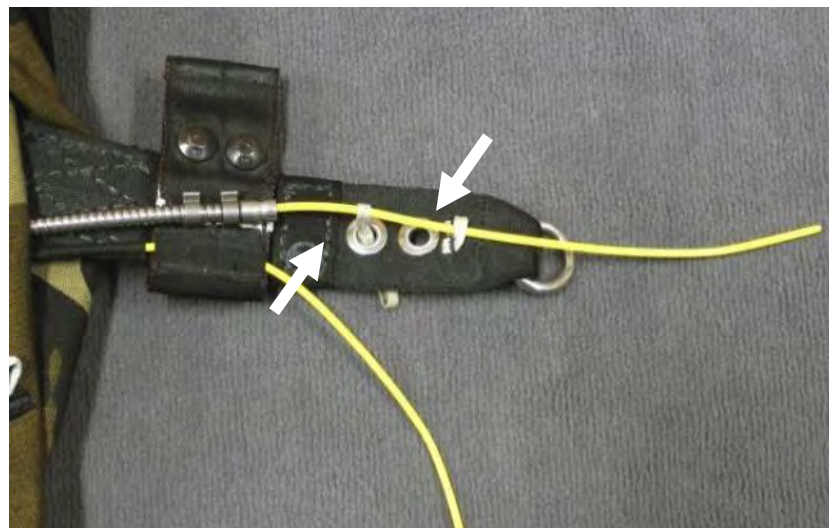

Fig. 402

- Bouclette principale

Utiliser uniquement la bouclette de fermeture principale ref 305361-0 et ajuster sa longueur. (Fig.403)

Il appartient au rigger ou au plieur de l'ajuster.

*Main loop*

*Use only the main closing loop PN: 305361-0 and adjust the length.(Fig.403)*

*It is up to the rigger or packer to adjust them.*



Fig. 403

Passer la bouclette de fermeture principale dans l'œillet au niveau du rabat central. (Fig.404 à 405)

*Route the main loop through the central flap grommet.(Fig.404 and 405)*

Ranger le surplus dans la languette.(Fig.406)

*Put the surplus inside the tongue. (Fig.406)*



Fig. 404



Fig. 405



Fig. 406

**6.4.2. Pliage de la voile principale**

*Main Canopy packing*

- Verrouillage commande principale

*Setting the main deployment brakes*

Tirer la commande principale afin de faire passer le point de freinage au niveau de l'anneau métallique.(Fig.407)

*Pull down on the double steering line until the half brake setting loop in the line is adjacent to the metal ring and the nylon loop sewn to the risers.(Fig.407)*

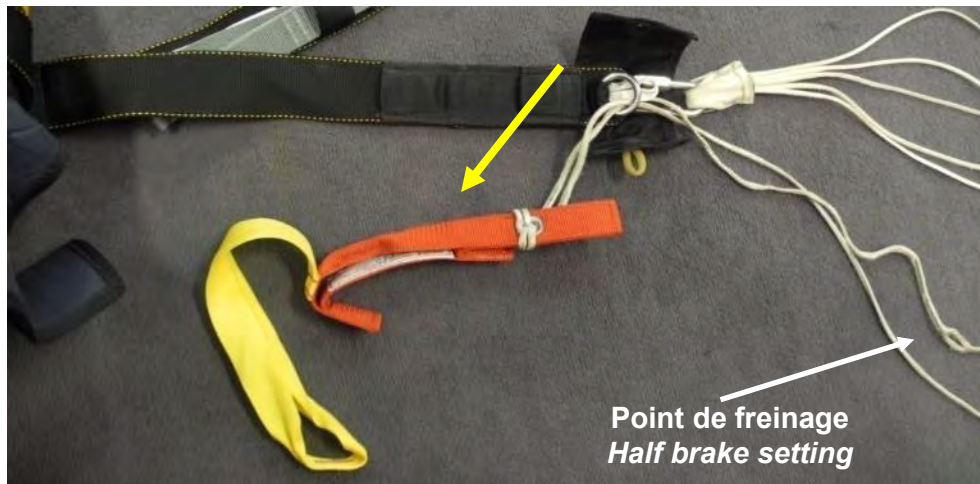

**Fig. 407**

Passer le loop de l'élévateur dans la boucle du point de freinage de la commande principale puis dans l'anneau métallique.(Fig.408)

*Then pass the riser nylon locking loop up through the ring and through the half brake setting loop in the steering line.(Fig.408)*

Passer le mou du brin de commande au-delà de l'anneau.(Fig.409)

*Tighten the slack of secondary steering lines to the trailing edge.(Fig.409)*



**Fig. 408**

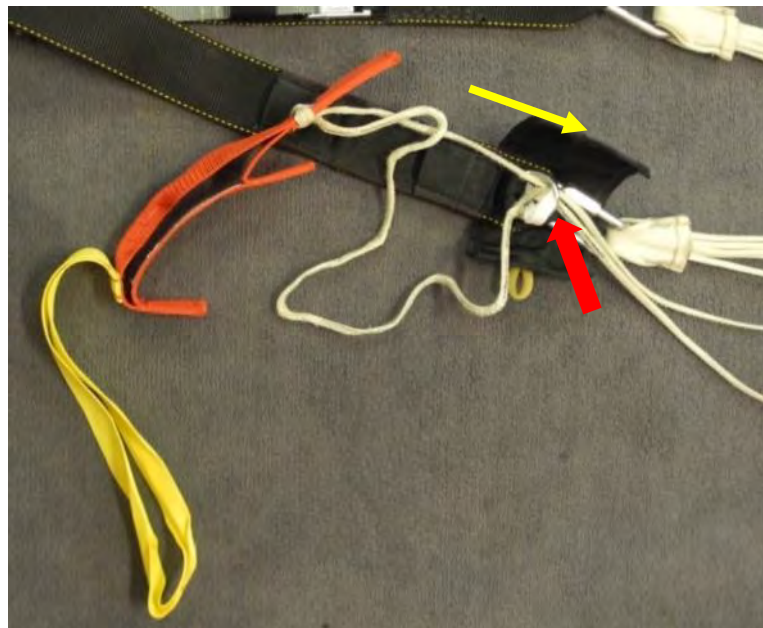

**Fig. 409**



Passer la partie haute de la commande dans le loop de l'élèveur.

*Secure with the main toggle upper part.*

Introduire les patelettes de la commande principale dans les logements de l'élèveur prévus à cet effet. (Fig.410)

*Introduce toggle tongues inside the riser sleeves (Fig.410)*



**Fig. 410**

Lover le supplément de commande sur la protection textile de l'élèveur.(Fig.411)

*S-fold the slack of primary steering line under toggle protective flap.(Fig.411)*



**Fig. 411**

Refermer la ceinture textile autour de la commande en passant l'élastique au niveau de l'ouverture de la partie textile.(Fig.412)

*Thread the tube stow of toggle protective flap through the opening.(Fig.412)*



**Fig. 412**

Verrouiller l'ensemble avec le prolongateur de commande principale.(Fig.413)

*Secure the protective flap with the slack of toggle.(Fig.413)*



Fig. 413

Répéter les mêmes opérations pour le verrouillage de l'autre commande et vérifier que les trims soient à plat.(Fig.414)

*Realize same procedures for the other main deployment brakes and ensure that the trimming cleats are flat.(Fig.414)*

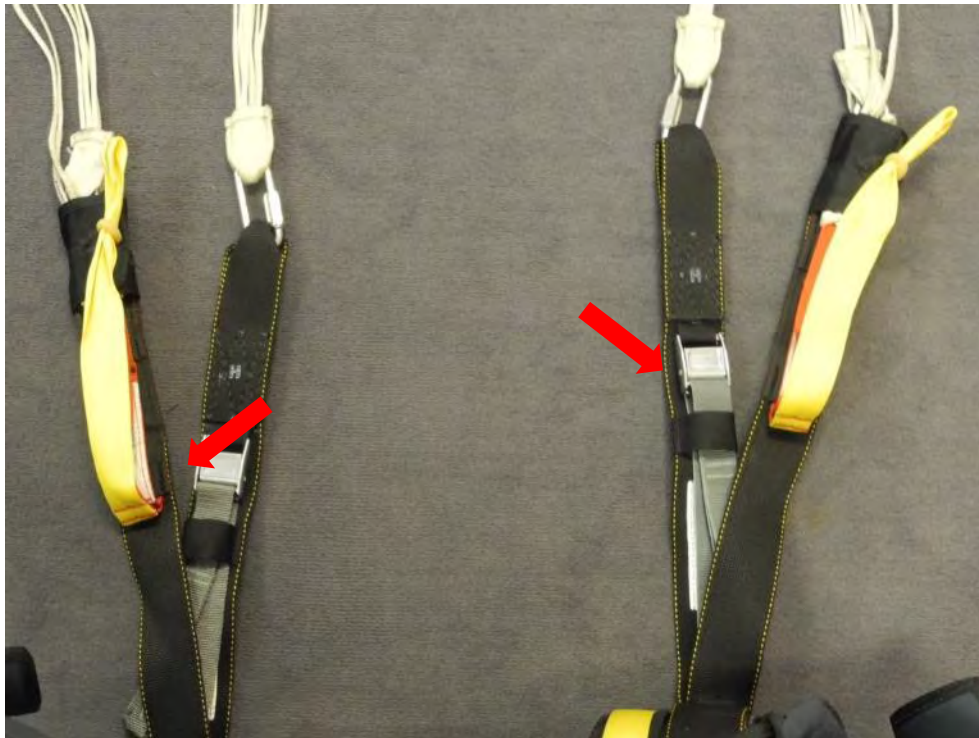

Fig. 414

- Préparation de la voileure principale

Suspendre la voileure principale en fixant ou maintenant le sac-harnais au sol.

Dégager les neuf caissons du bord d'attaque de la voileure principale.

Suspendre le glisseur hors de la voileure principale. (Fig.415)

Regrouper les entrées d'air des quatre caissons de gauche, les rouler vers l'intérieur puis les ranger dans le caisson central.

Procéder de manière identique pour les quatre caissons de droite.(Fig.416)

### *Main canopy hanging preparation*

*Hang the main canopy ensuring the groups of rigging and steering lines lie in the correct sequence.*

*Clear the nine nose inlets toward outboard.*

*Hang the slider out of the main canopy.(Fig.415)*

*Grasp four cells at left side, tightly roll and insert them into the bottom left portion of the central cell.*

*Proceed with right cells as for the left side. (Fig.416)*



**Fig. 415**



**Fig. 416**

Tendre le tissu de chaque caisson situé entre les groupes de suspentes A et B en le ramenant vers l'extérieur. (Fig. 417)

*Grasp five "A" lines to fold fabric between left "A" and "B" lines toward outboard. (Fig.417)*

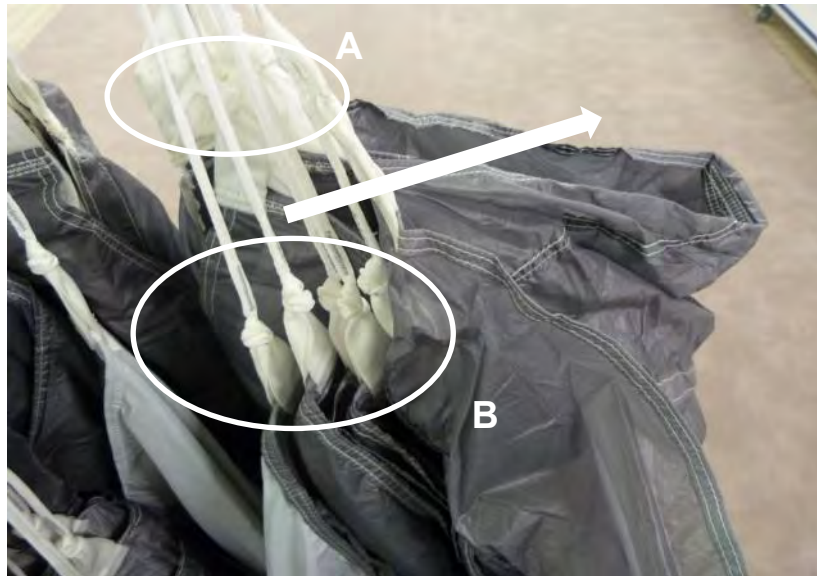

Fig. 417

Tendre le tissu de chaque caisson situé entre les groupes de suspentes B et C en le ramenant vers l'extérieur. (Fig.418)

*Grasp five "B" lines to fold fabric between left "B" and "C" lines toward outboard. (Fig. 418)*

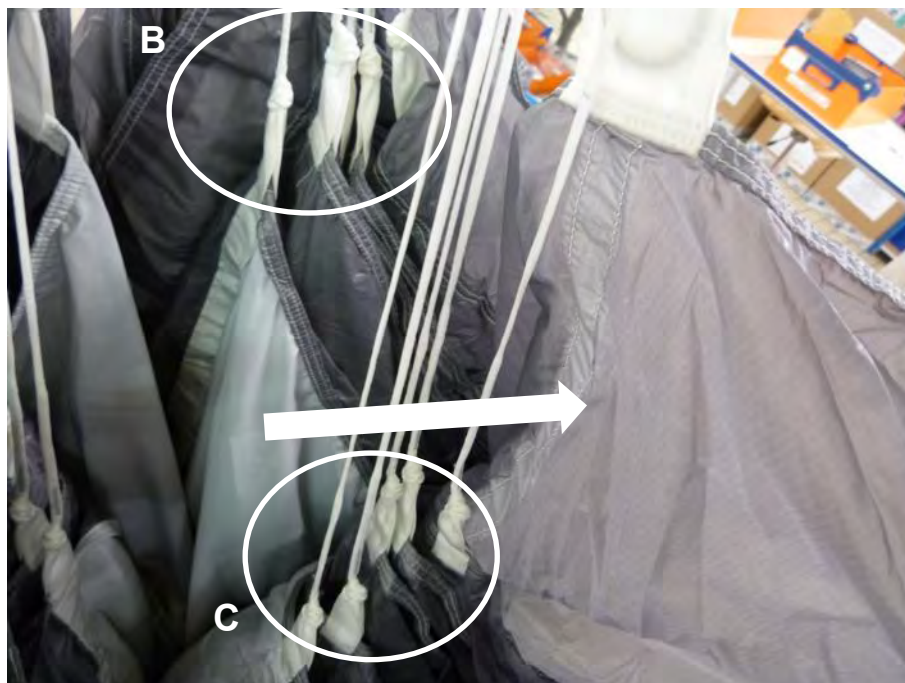

Fig. 418

Tendre le tissu de chaque caisson situé entre les groupes de suspentes C et D en le ramenant vers l'extérieur.(Fig.419)

*Grasp five "C" lines to fold fabric between left "C" and "D" lines toward outboard.(Fig.419)*

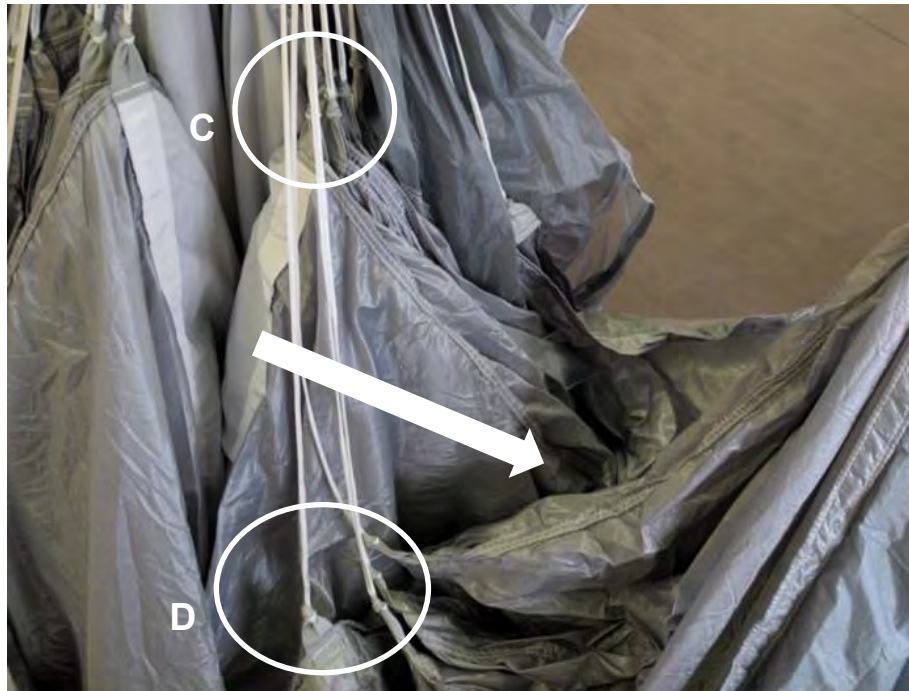

Fig. 419

Aligner les suspentes commandes de manœuvre avec les autres groupes en laissant le tissu du bord de fuite vers l'extérieur et monter un élastique de lovage. (Fig.420)

*Align the steering on the other rigging and fold left stabilizer free from lines toward outboard then put a rubber at the tape level. (Fig. 420)*



Fig. 420

Lover la partie haute de commande afin que toutes les pattes d'attaches soient alignées. (Fig. 421)

*Stow Upper steering lines to have all tapes aligned. (Fig. 421)*



**Fig. 421**

Plier l'autre moitié de voile comme la première. (Fig.422).

*Fold the other half of canopy as the first one. (Fig.422)*



**Fig. 422**

Recouvrir les suspentes avec l'extrados.  
(Fig. 423)

*Use the top skin to recover the lines. (Fig.423)*



Fig. 423

Placer le glisseur en croix entre le bord d'attaque et le bord de fuite puis entre les groupes de suspentes avant et arrière en s'assurant que les œilletons du glisseur soient en contact avec les anneaux de butée. (Fig.424)

*Set the dome slider in a "cross" shape between leading and trailing edge and between front and rear rigging ensuring slider grommets are close to stabilizer stops. (Fig.424)*

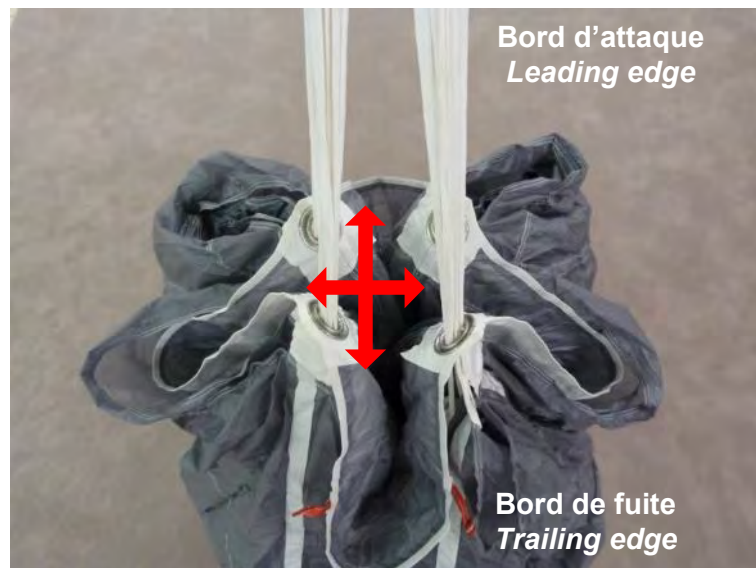

Fig. 424

Recouvrir la voilure pliée avec le bord de fuite en plaçant le warning autour du glisseur et des groupes de suspentes.(Fig.425)

*Recover all the canopy with the trailing edge of the canopy placing the warning label over the slider and line groups.(Fig.425)*

Rouler le bord de fuite.(Fig.426)

*Tightly roll the trailing edge of the canopy.(Fig.426)*

**S'assurer que le bord d'attaque ne soit pas pris dans le roulé.**

***Ensuring no nose sections are inadvertently rolled within the trailing edge.***



**Fig. 425**



**Fig. 426**



Étendre la voilure ainsi pliée en maintenant le bord de fuite roulé précédemment ainsi que les suspentes en tension. (Fig.427)

*Remove the canopy from the packing frame and lay the canopy flat on to the packing area floor maintaining the trailing edge rolled and tension on the rigging lines. (Fig.427)*



**Fig. 427**

- Mise en POD et Lovage

Replier la voile principale afin de lui donner la largeur du POD principal. (Fig.428)

*Main canopy into the main bag and stowing*

*Back fold the previous main canopy prepared to match the width of the main deployment bag. (Fig.428)*

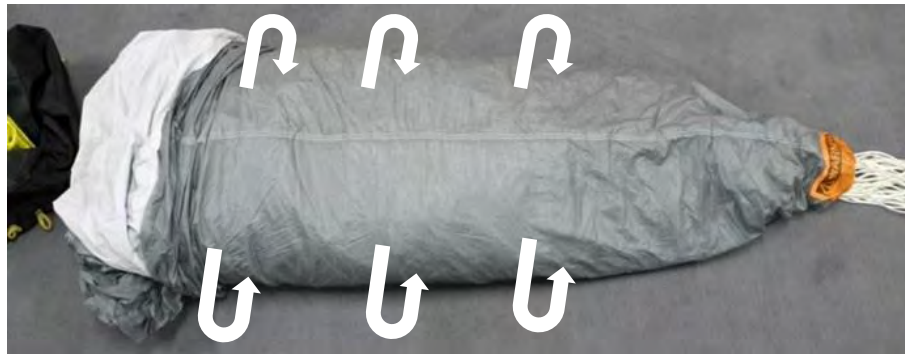

Fig. 428

Réaliser un premier S au niveau du warning. (Fig.429)

*Make a S-fold at the warning panel level. (Fig.429)*



Fig. 429

Réaliser un demi S sur le pli réalisé précédemment. (Fig.430)

*Make a half S-fold on the preview fold. (Fig.430)*

Introduire la voile principale dans le POD principal. (Fig.431)

*Slide the main canopy inside the main deployment bag. (Fig.431)*



Fig. 430



Fig. 431

Fermer le rabat du POD principal à l'aide des deux premiers lovages puis continuer le lovage.(Fig.432 et 433)

*Close the main deployment mouth lock flap with the two first stowing lines then continue the stowing.(Fig.432 and 433)*

**NE PAS EFFECTUER DE DOUBLE LOVAGE**

**DO NOT DOUBLE STOW THE RIGGING LINES**



Fig. 432



Fig. 433

Rabattre le volet du POD principal au dessus du lovage, puis passer l'élastique dans l'œillet latéral du volet de POD principal et verrouiller avec un lovage. (Fig.434 et 435)

*Recover the stowing with the protector flap over then route the locking elastic through the protector flap grommet and secure with rigging stowing. (Fig.434 and 435)*



Fig. 434



Fig. 435

Verrouiller de même en réalisant un lovage au niveau de l'autre œillet lateral puis l'œillet central. (Fig. 436 et 437)

*Secure using same procedure for the other lateral grommet and the central grommet. (Fig.436 and 437)*



Fig. 436



Fig. 437

Laisser une longueur d'environ  
50 cm de suspenste libre.(Fig.438)

*Leave approximately 50 cm of lines unstowed.  
(Fig.438)*



**Fig. 438**

- Fermeture du conteneur principal

Placer le POD au niveau du conteneur principal.

Ne pas vriller les suspentes.

Placer à plat l'élévateur principal contre le conteneur secours. (Fig.439)

*Main container closing*

*Place the main deployment bag at main container level.*

*Mind to not twist the rigging lines.*

*Route the main risers against the reserve container. (Fig.439)*



**Fig. 439**

Effectuer une love libre, au fond du conteneur principal, avec l'excédent de suspentes. (Fig.440)

*Realize a free stow inside the main container. (Fig.440)*



**Fig. 440**

Disposer le POD principal dans le conteneur principal.(Fig.441)

*Put the main deployment bag inside the main container.(Fig.441)*



Fig. 441

Pivoter le POD principal d'un quart de tour de manière à positionner les suspentes vers le bas du conteneur principal.

*Half flip the deployment bag to have the line stows at the bottom.*

Replier la patte d'attache extérieure du POD principal au niveau de la cloison du conteneur secours.(Fig.442)

*Fold the external main deployment webbing at the reserve container separation level.(Fig.442)*



Fig. 442

Mettre une drisse provisoire dans la bouclette de fermeture principale puis passer la bouclette de fermeture dans l'œillet du rabat inférieur. (Fig.443 et 444)

*Route a temporary bridle through the main loop then pull the main closure loop through the grommet on the lower flap. (Fig.443 and 444)*



Fig. 443



Fig. 444

Passer la bouclette de fermeture dans l'œillet du rabat latéral gauche.

*Pull the main closure loop through the grommet on the left flap.*

Positionner la drisse de déclenchement vers le bas droit du contenur principal. (Fig.445)

*Route the bridle to right lower level of the main container.(Fig.445)*



Fig. 445

Passer la bouclette de fermeture dans l'œillet du rabat latéral droit. (Fig.446)

*Pull the main closure loop through the grommet on the right flap. (Fig.446)*



Fig. 446

Passer la bouclette de fermeture dans l'œillet du rabat haut.

*Pull the main closure loop through the grommet on the upper flap.*

Verrouiller avec les deux joncs de la commande d'ouverture puis retirer la drisse provisoire. (Fig.447)

*Secure the main closure loop with the main handle cables and remove pull-up cord. (Fig.447)*

Ranger les joncs dans le tunnel textile prévu à cet effet . (Fig.448)

*Route the bridle cable inside the dedicated textile sleeve. (Fig.448)*



Fig. 447



Fig. 448



Fermer le rabat cache aiguille de protection (Fig.449) puis passer la drisse de déclenchement sous la languette du rabat latéral droit. (Fig.450)

*Close the main protector pin flap (Fig.449) then route the bridle under the right flap yellow tongue. (Fig.450)*



**Fig. 449**



**Fig. 450**

- Verrouillage du libérateur RSE

Passer l'anneau moyen du libérateur RSE dans l'anneau de la sangle RSE, le petit anneau dans l'anneau moyen puis le loop double dans le petit anneau et dans l'œillet supérieur.(Fig.451 à 453)

*Drogue release connexion*

*Route the drogue release medium ring through the drogue strap ending large ring, the drogue release small ring through the medium one then the double through the small ring and the upper grommet. (Fig.451 à 453)*



Fig. 451

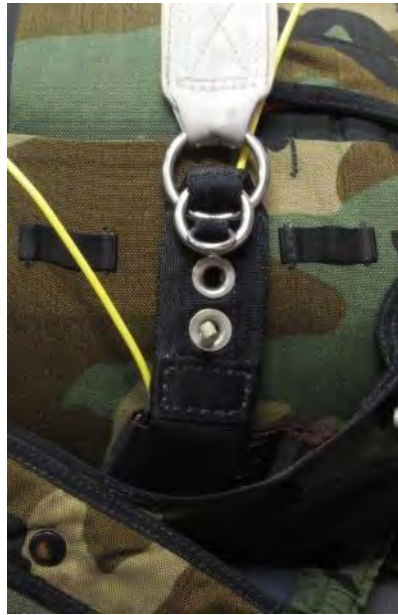

Fig. 452

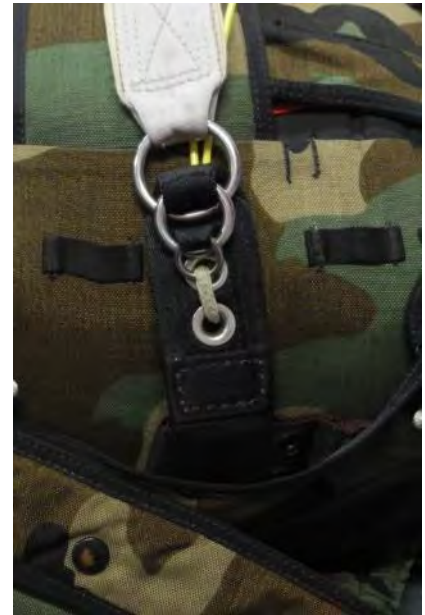

Fig. 453

Verrouiller le système 3 anneaux en passant le câble de la poignée commande d'ouverture dans le plus grand des loops. (Fig.454)

*Secure the 3 ring system with the primary drogue release cable through the exiting longer loop. (Fig.454)*



Fig. 454

- Armement du RSE

Armer sans twist le RSE en tirant sur la poignée du RSE afin de faire coulisser la drisse interne jusqu'en butée de l'anneau inférieur de la sangle.(Fig.455 à 457)

*Drogue arming*

*Tense without twisting the drogue assembly and pull the drogue chute handle until the inner yellow bridle stop reach the first stop ring of drogue bridle.(Fig.455 to 457)*



Fig. 455



Fig. 456

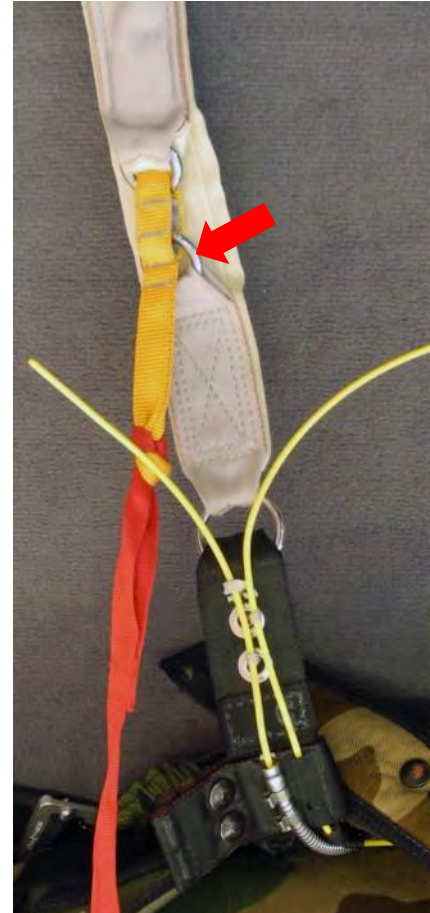

Fig. 457

Tirer fortement sur le câble de la poignée de libérateur RSE avant chaque saut.(Fig. 458)

*Pull strongly the secondary drogue release cable before every jump.(Fig.458)*



Fig. 458

- Fermeture pochette RSE

Passer la drisse de déclenchement sous la languette au niveau de la pochette RSE.

Replier la sangle RSE sur le système 3 anneaux.  
(Fig.459)

*Drogue pocket closing*

*Route the bridle under the bottom yellow tongue.*

*Fold the drogue bridle on the 3 ring release system. (Fig.459)*



Fig. 459

Positionner à plat l'ensemble dans le fond gauche de la pochette RSE. (Fig.460 et 461)

*Fold flat the 3 ring release system inside the bottom left side of the drogue pocket. (Fig.460 and 461)*

**LE SYSTÈME 3 ANNEAUX DOIT RESTER BIEN À PLAT LORS DE CETTE OPERATIONS.**

**3 RING RELEASE SYSTEM MUST BE POSITIONNED FLAT FOR THE OPERATION**



Fig. 460

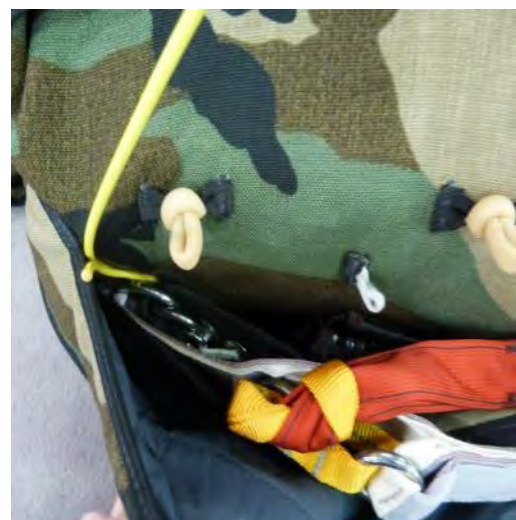

Fig. 461

Passer le câble de verrouillage de la pochette dans le pontet prévu à cet effet puis passer la bouclette dans l'œillet correspondant puis verrouiller la bouclette avec le câble de la sangle RSE. (Fig.462 et 463)

*Secure the drogue pocket using the locking cable of drogue bridle routing first through the opening at the opening edge of drogue pocket. (Fig.462 and 463)*



Fig. 462

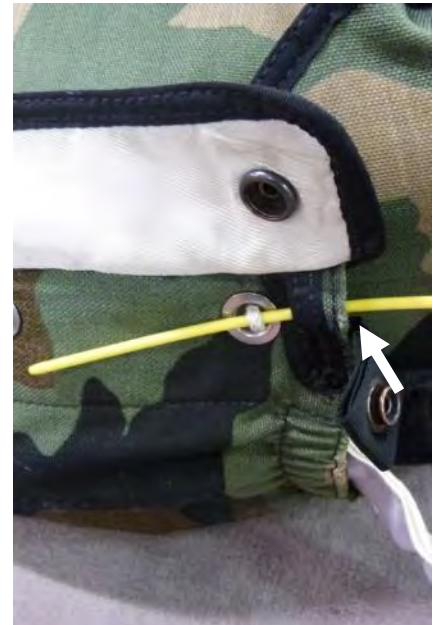

Fig. 463

Passer les bouclettes dans leurs œillets respectifs puis verrouiller avec le câble de la sangle RSE.(Fig.464)

*Thread the locking drogue pocket loop through its respective grommets and secure with the locking cable of drogue bridle.(Fig.464)*



Fig. 464

Replier et glisser le mou de la sangle dans la pochette. (Fig.465)

*Fold and slide the bridle slack inside the Drogue pocket. (Fig.465)*



**Fig. 465**

- Pliage du RSE

Disposer le RSE à plat puis replier le RSE afin de lui donner la longueur de la pochette pour RSE. (Fig.466 à 468)

*Drogue folding*

*Fold flat drogue the no longer than the drogue pocket depth. (Fig.466 to 468)*



Fig. 466



Fig. 467



Fig. 468

Replier et rouler le RSE vers le centre afin de lui donner la largeur de la pochette RSE. (Fig.469 et 470)

*Fold and roll the drogue no longer than the drogue pocket width. (Fig.469 and 470)*



Fig. 469



Fig. 470

Introduire le RSE dans la pochette pour RSE.  
(Fig.471 et 472)

*Slide the drogue inside the drogue pocket.  
(Fig.471 and 472)*



Fig. 471



Fig. 472

Refermer le volet de la pochette pour RSE puis  
verrouiller à l'aide de la sangle RSE.(Fig.473)

*Fold the drogue pocket flap and secure stowing  
the drogue bridle.(Fig.473)*

Continuer le lovage de la sangle RSE.(Fig.474)

*Then continue to stow the drogue bridle.(Fig.474)*



Fig. 473



Fig. 474



Terminer le lovage en laissant une longueur d'environ 40 cm libre de la sangle RSE. (Fig.475)

*Finish the drogue bridle stowing setting approximately 40 cm free.(Fig.475)*



Fig. 475

Recouvrir le RSE roulé et la sangle lovée avec la partie supérieure de la pochette et faire ressortir les pontets en suspentes bleues à travers les ouvertures.(Fig.476)

*Fold the drogue pocket upper part over the drogue rolled and bridle folded then route the blues lines through the pocket opening.(Fig.476)*



Fig. 476

Placer la pochette sur le conteneur principal entre les élastiques en orientant la sangle RSE vers le bas droit.(Fig.477)

*Place the drogue pocket Kit C between the two line of tube stows with static line webbing exiting toward right hand side ensuring drogue bridle is not twisted.(Fig.477)*



Fig. 477

Replier la sangle RSE puis réaliser un lovage au niveau de l'élastique bas droit.(Fig.478)

*Stow the drogue bridle slack using the tube stow close to the main container drogue pocket opening.(Fig.478)*



Fig. 478

Plier la SOA et sa poche à air sous la pochette Kit C. Faire ressortir la SOA vers le haut. (Fig. 479)

*Fold the static line and its air pocket under the pocket Kit C. Route the static line to the top. (Fig. 479)*



**Fig. 479**

Passer le tube stoe du rabat central à travers le pontet bleu de la pochette Kit C et verrouiller en effectuant un lovage avec la SOA. (Fig.480)

*Thread the upper central tube stow through the upper central blue becket of drogue pocket Kit C, secure with a bight of static line. (Fig.480)*



**Fig. 480**

Passer le tube stoe du rabat latéral gauche à travers le pontet bleu haut gauche de la pochette Kit C et verrouiller en effectuant un lovage avec la SOA.

*Thread the upper left hand side tube stow through the upper left hand side blue becket of drogue pocket Kit C, secure with a bight of static line.*

Passer le tube stoe du rabat latéral droit à travers le pontet bleu haut droit de la pochette Kit C et verrouiller en effectuant un lovage avec la SOA.(Fig.481)

*Thread the upper right hand side tube stow through the upper right hand side blue becket of drogue pocket Kit C, secure with a bight of static line.(Fig.481)*



Fig. 481

Réaliser deux lovages avec la SOA sur le haut du rabat central.(Fig.482)

*Realize two bight of static line at the upper part of the central flap. (Fig.482)*



Fig. 482

Passer le tube stoe bas gauche du conteneur principal à travers le pontet bleu bas gauche de la pochette Kit C et verrouiller en effectuant un lovage avec la SOA. (Fig.483)

*Thread the lower left hand side tube stow through the lower left hand side blue becket of drogue pocket Kit C, secure with a bight of static line. (Fig.483)*

Passer le tube stoe bas central du conteneur principal à travers le pontet bleu bas central de la pochette Kit C et verrouiller en effectuant un lovage avec la SOA. (Fig.484)

*Thread the lower central tube stow through the lower central blue becket of drogue pocket Kit C, secure with a bight of static line.(Fig.484)*



**Fig. 483**



**Fig. 484**

Passer le tube stoe bas droit du conteneur principal à travers le pontet bleu bas droit de la pochette Kit C et verrouiller en effectuant un lovage avec la SOA.(Fig.485 et 485)

*Over the stowed drogue bridle, pull and thread the lower right hand side tube stow through the lower right hand side blue becket of drogue pocket Kit C, secure with a bight of static line. (Fig.485 and 486)*



Fig. 485



Fig. 486

Continuer le lovage avec la SOA sur le bas de la pochette kit C.(Fig.487)

*Contonue the bight of static line at the lower part of the drogue pocket kit C.(Fig.487)*



Fig. 487

Ranger le mousqueton dans le logement prévu à cet effet sur le dessus de la pochette kit C (Fig.379) ou dans la pochette SOA sur le flanc du conteneur principal.(Fig.488 à 490)

*Slide the static line hook inside the dedicated location on the Kit C drogue pocket (Fig.379) or on the Static line pocket located on the container side. (Fig.488 to 490)*



Fig. 488



Fig. 489



Fig. 490

## 6.5. Kit version D

## D Version

### 6.5.1. Montage des composants

### Accessories assembly

- Installation du Jonc provisoire

Passer les loops à travers les œillets de la pochette RSE puis passer le jonc provisoire dans l'ouverture de la pochette RSE puis dans chacun des loops. (Fig.491 et 492)

### Temporary closing cable setting

Secure the drogue compartment with temporary closing cable routing loop through each dedicated grommet. (Fig.491 and 492)

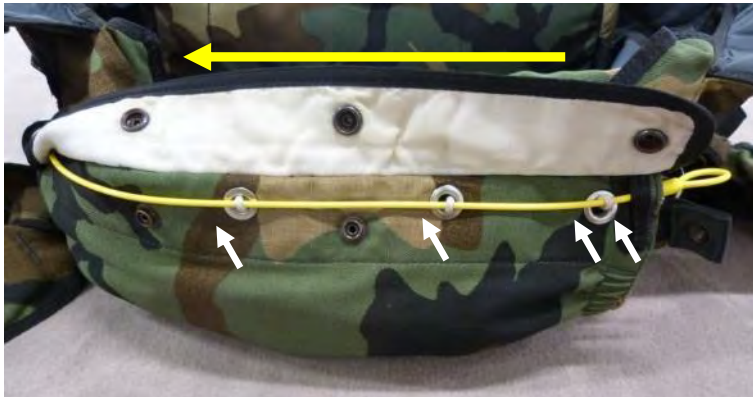

Fig. 491



Fig. 492

Passer la pattelette avec pression à travers la boucle jonc provisoire puis fermer le volet à l'aide de la dernière pression. (Fig. 493 à 495)

Route the textile tongue through the temporary closing cable loop then close the protector flap with snap fasteners. (Fig. 493 to 495)



Fig. 493

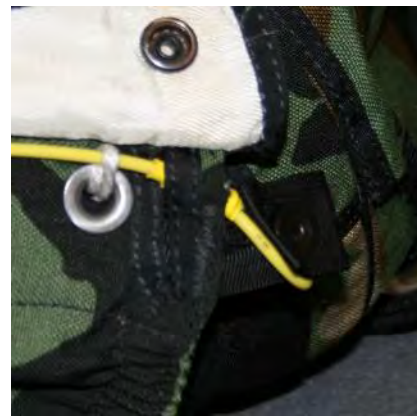

Fig. 494



Fig. 495



- Élastiques sur les rabats latéraux *Rubber on laterals flaps*

Installer les élastiques sur les pontets des rabats latéraux droit et gauche du conteneur principal. (Fig.496 et 467)

*Put rubber on laterals right and left flap of the main container. (Fig.496 and 497)*



**Fig. 496**



**Fig. 497**

- Bouclette principale

Utiliser uniquement la bouclette de fermeture principale ref 305361-0 et ajuster sa longueur. (Fig.498)

Il appartient au rigger ou au plieur de l'ajuster.

*Main loop*

*Use only the main closing loop PN: 305361-0 and adjust the length.(Fig.498)*

*It is up to the rigger or packer to adjust them.*



Fig. 498

Passer la bouclette de fermeture principale dans l'œillet au niveau du rabat central. (Fig.499 et 500)

*Route the main loop through the central flap grommet.(Fig.499 and 500)*

Ranger le surplus dans la languette.(Fig.501)

*Put the surplus inside the tongue. (Fig.501)*



Fig. 499



Fig. 500



Fig. 501

- **POD Primaire / SOA**

Installer deux tubes stoes noir au niveau des pontets centraux prévus à cet effet.

Installer des tubes stoes naturel au niveau de tous les autres pontets prévus à cet effet à l'intérieur et à l'extérieur du POD primaire. (Fig.502 à 505)

*Primary bag / Static line*

*Put black tube stoes on the primary deployment bag central location.*

*Put naturals tube stoes on all other inside and outside primary deployment bag location. (Fig.502 to 505)*



**Fig. 502**



**Fig. 503**



**Fig. 504**



**Fig. 505**

Réaliser un nœud en tête d'alouette en passant l'extrémité de la SOA dans les deux pontets extérieurs du POD primaire. (Fig.506 et 507)

*Using a larks head knot, connect the static line to the two outside primary deployment bag straps. (Fig.506 à 507)*



Fig. 506



Fig. 507

- Grande Drisse de temporisation

*Longest reefing bridle*

Passer la grande drisse de temporisation au travers de la voileure par l'œillet situé à l'intrados, et la ressortir par l'œillet de l'extrados.(Fig.508)

*Route the longest reefing bridle through the main canopy top skin and bottom skin grommet.(Fig.508)*

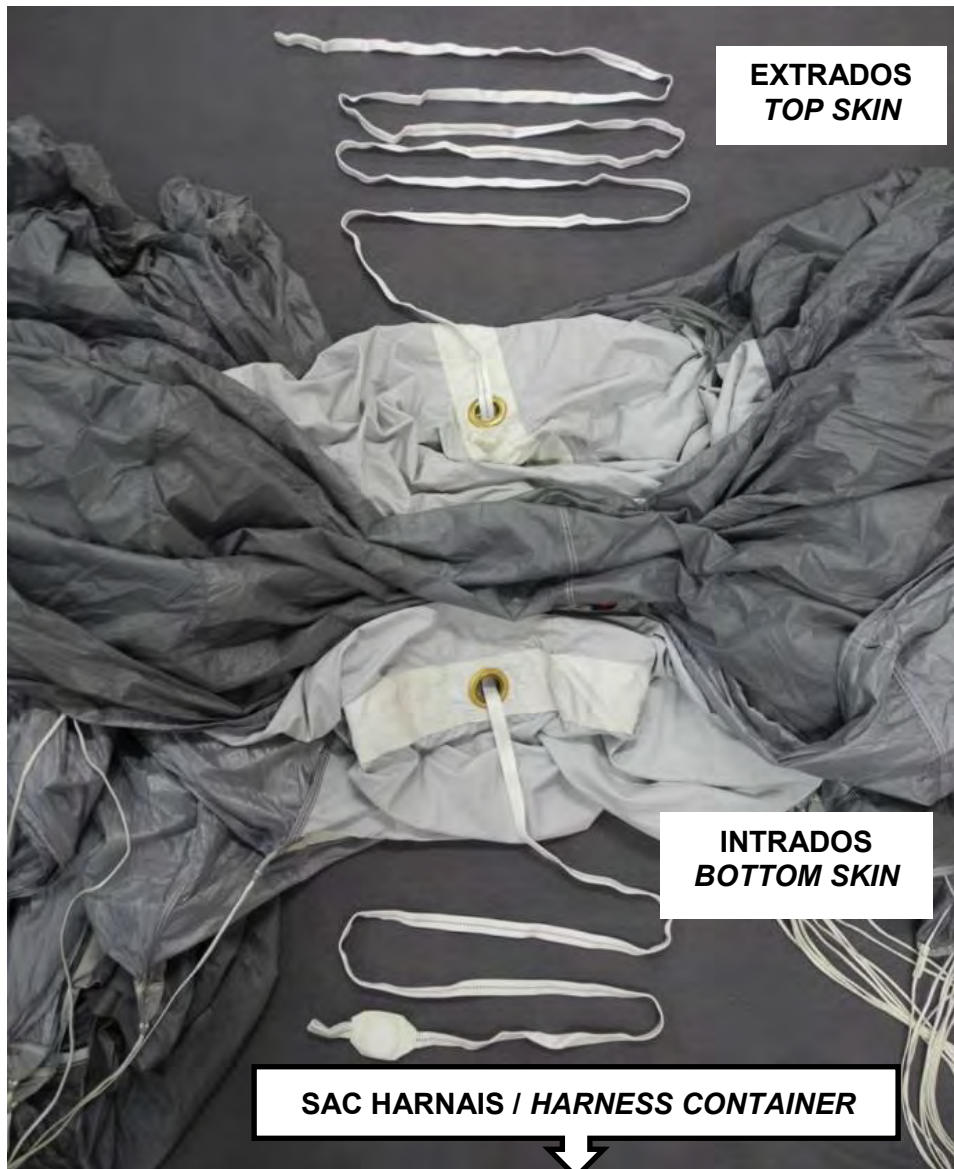

Fig. 508

- **POD secondaire**

Installer les élastiques sur les pontets du POD.  
(Fig.509 et 510)

**Secondary bag**

*Put naturals tube stoes on the outside secondary deployment bag locations.(Fig.509 and 510)*



**Fig. 509**



**Fig. 510**

Passer la grande drisse de temporisation au travers de l'œillet du POD secondaire.  
(Fig.511)

*Route the longest reefing bridle through the secondary deployment bag grommet.(Fig.511)*

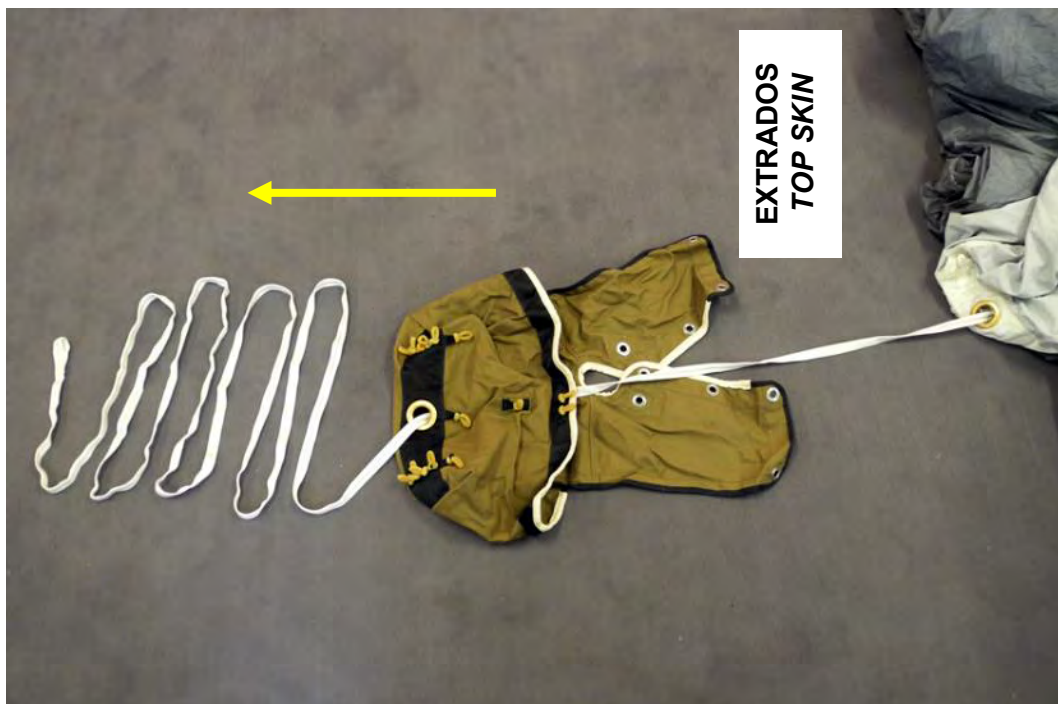

**Fig. 511**

- Petite drisse de Temporisation

Réaliser un nœud en tête d'alouette entre la grande et petite drisse de temporisation.  
(Fig.512 à 514)

*Smallest Temporary bridle*

*Using a larks head knot, connect the smallest and largest reefing bridle.(Fig.512 to 514)*

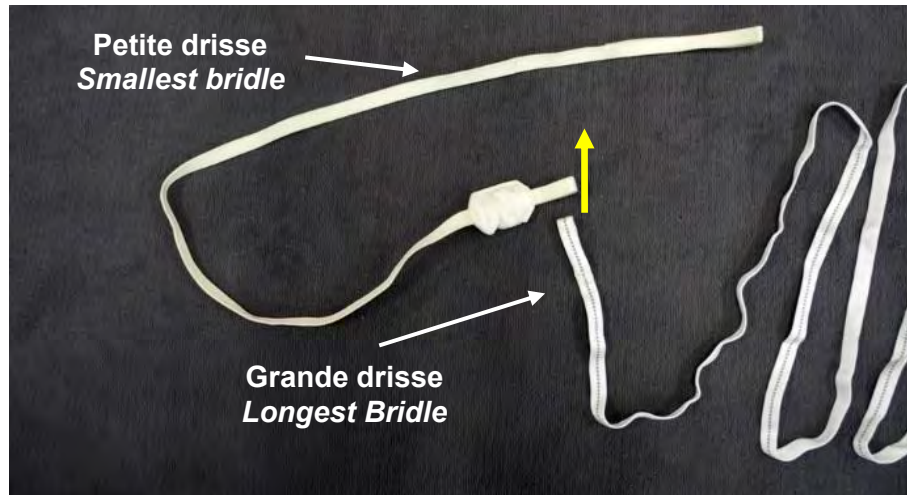

Fig. 512

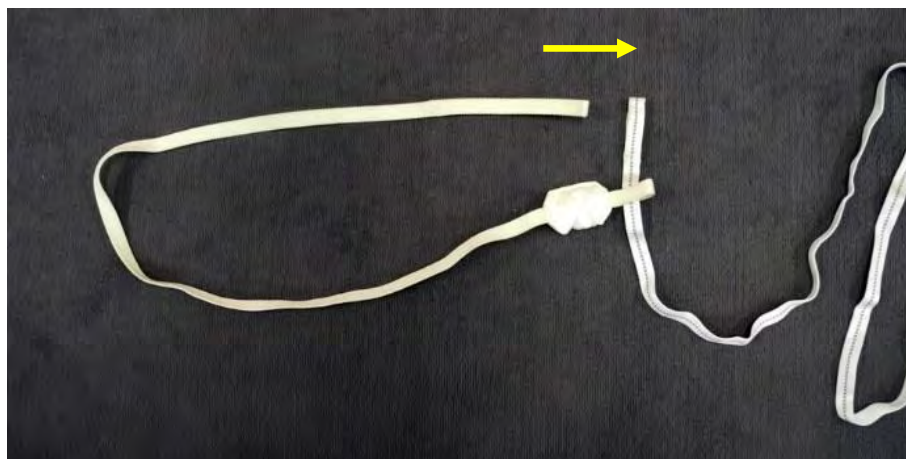

Fig. 513

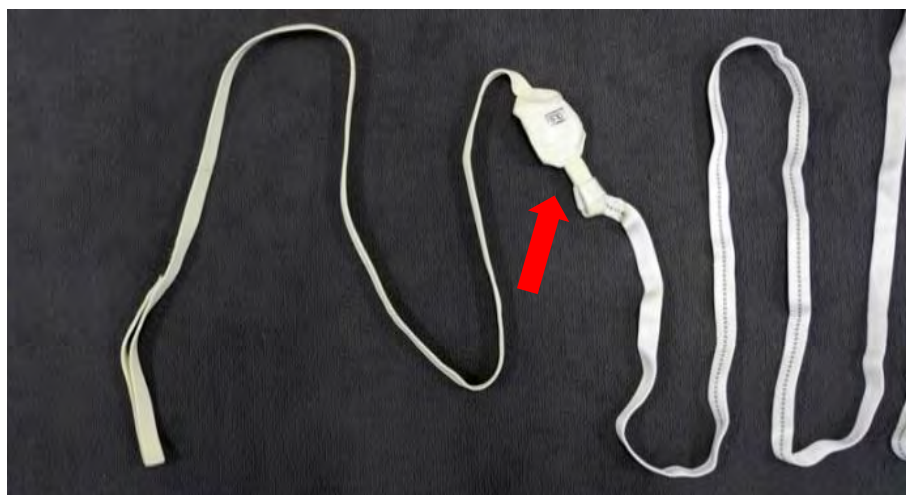

Fig. 514

- Extracteur souple

Réaliser un nœud en tête d'alouette entre la petite drisse de temporisation et la base de l'extracteur souple en passant la petite drisse de temporisation entre les galons et dans la boucle interne basse de l'extracteur. (Fig.515 à 518)

*Soft pilot chute*

*Using a larks head knot, connect the smallest reefing bridle and the soft pilot chute routing the smallest bridle through the bottom tapes and the yellow inner tape. (Fig.406 to 409)*



Fig. 515



Fig. 516



Fig. 517



Fig. 518



- Croisillon

Effectuer la liaison entre le système croisillon et la grande drisse de temporisation (côte Sac Harnais) en réalisant un nœud tête d'alouette. (Fig.519 à 521)

*Spider bridle*

*Using a larks head knot, connect the longest reefing bridle (harness side) and the spider. (Fig. 519 to 521)*

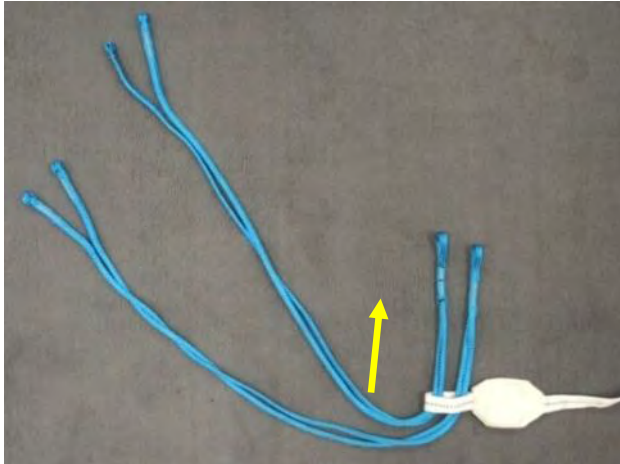

Fig. 519

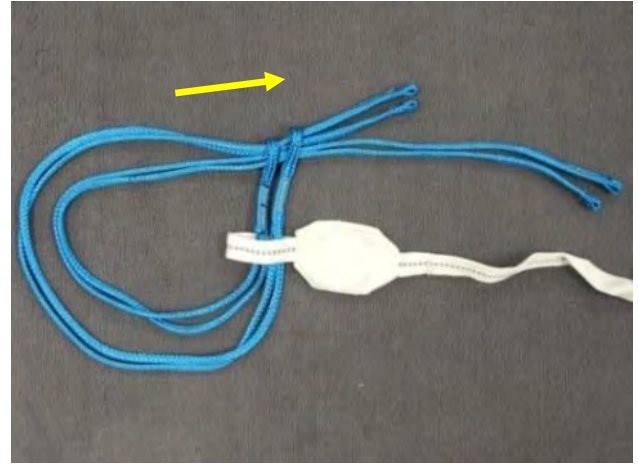

Fig. 520

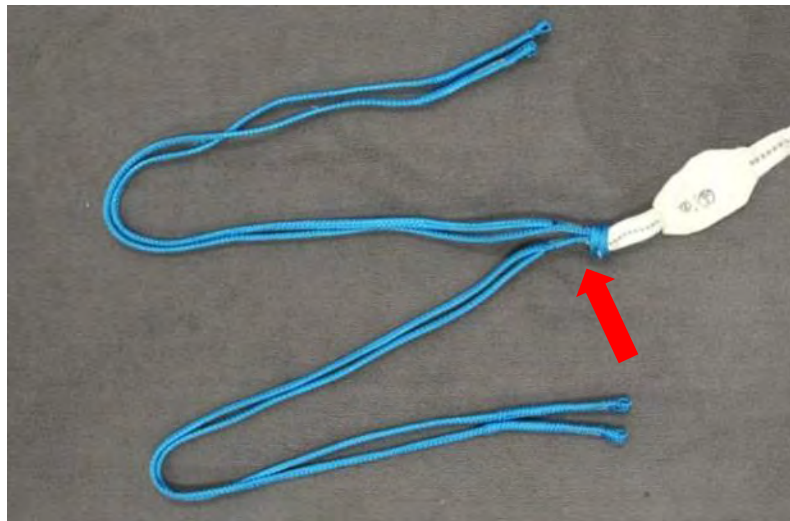

Fig. 521

Passer un maillon rapide 3,5N Inox aux extrémités de chacune des branches du croisillon.(Fig.522)

*Put a 3,5N Inox metallic link at the ending loops of each spider lines.(Fig.522)*



Fig. 522

Passer un maillon à travers le pontet de la partie supérieure du glisseur.(Fig.523)

*Route metallic link through the slider top textile sleeve.(Fig.523)*

Passer la branche du croisillon dans le maillon rapide et serrer le maillon.(Fig.524)

*Route the spider line through the metallic link and tighten the metallic link.(Fig.524)*

Placer le maillon rapide dans le tunnel textile du glisseur.(Fig.525)

*Slide the metallic link inside the slider top textile sleeve.(Fig.525)*



Fig. 523



Fig. 524



Fig. 525

Réaliser les mêmes opérations pour les autres branches du croisillon.(Fig.526)

*Realize same procedures for the other spider lines (Fig.526)*

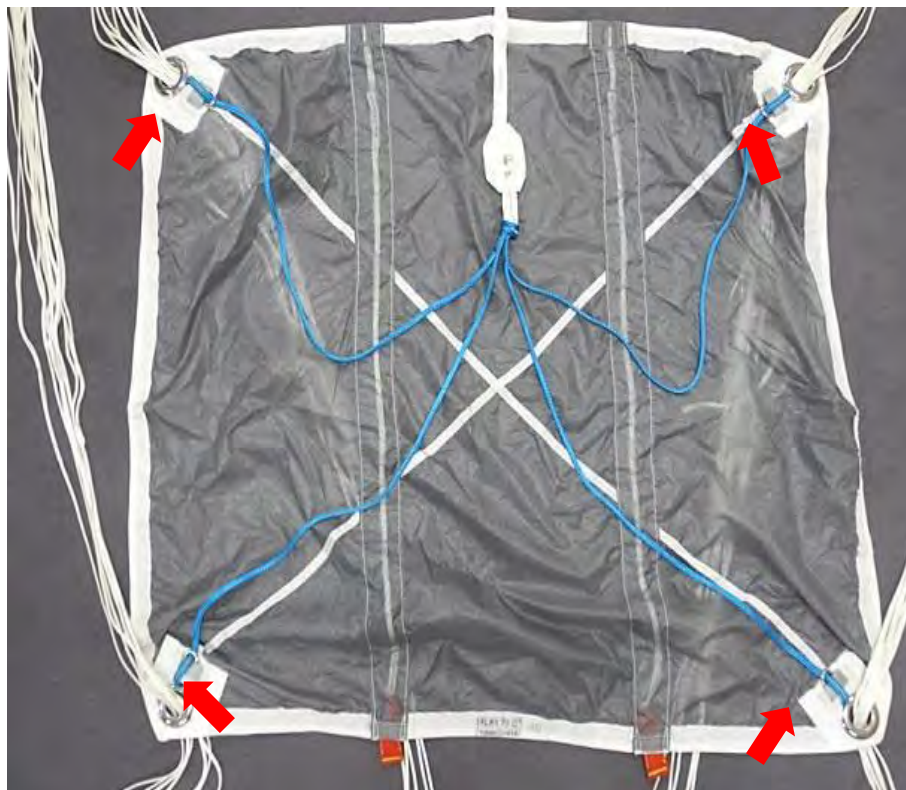

Fig. 526

**6.5.2. Pliage de la voile principale**     *Main Canopy packing*

- **Vérouillage commande principale**     *Setting the main deployment brakes*

Tirer la commande principale afin de faire passer le point de freinage au niveau de l'anneau métallique. (Fig.527)

*Pull down on the double steering line until the half brake setting loop in the line is adjacent to the metal ring and the nylon loop sewn to the risers. (Fig.527)*

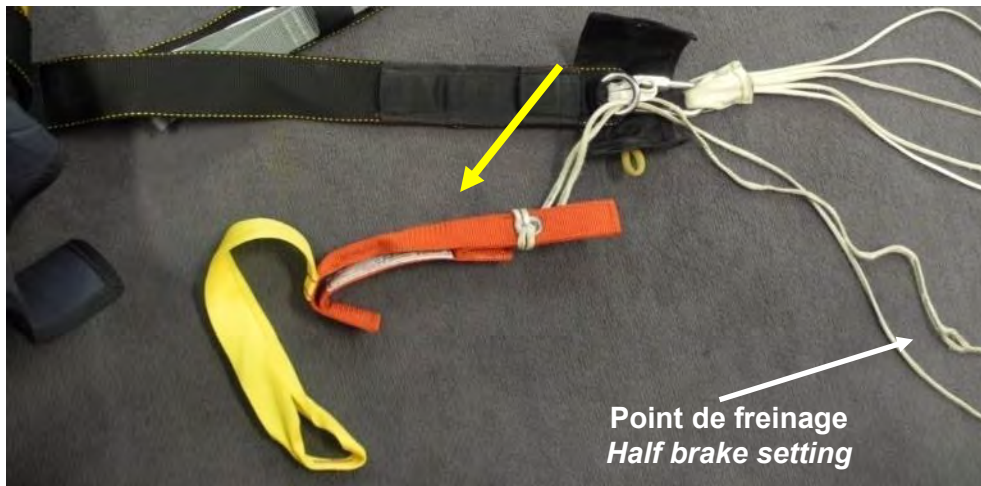

**Fig. 527**

Passer le loop de l'élévateur dans la boucle du point de freinage de la commande principale puis dans l'anneau métallique. (Fig.528)

*Then pass the riser nylon locking loop up through the ring and through the half brake setting loop in the steering line. (Fig.528)*

Passer le mou du brin de commande au-delà de l'anneau. (Fig.529)

*Tighten the slack of secondary steering lines to the trailing edge. (Fig.529)*



**Fig. 528**

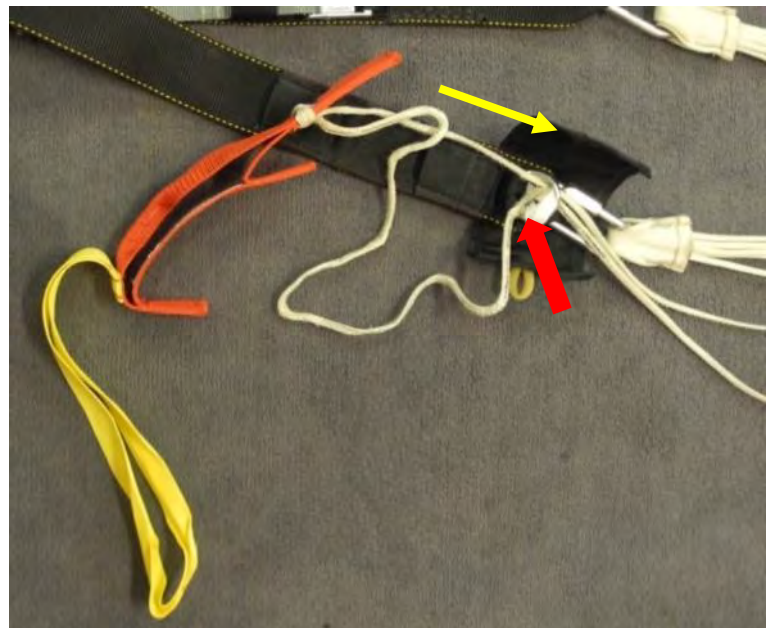

**Fig. 529**

Passer la partie haute de la commande dans le loop de l'élèveur.

*Secure with the main toggle upper part.*

Introduire les patelettes de la commande principale dans les logements de l'élèveur prévus à cet effet. (Fig.530)

*Introduce toggle tongues inside the riser sleeves. (Fig.530)*

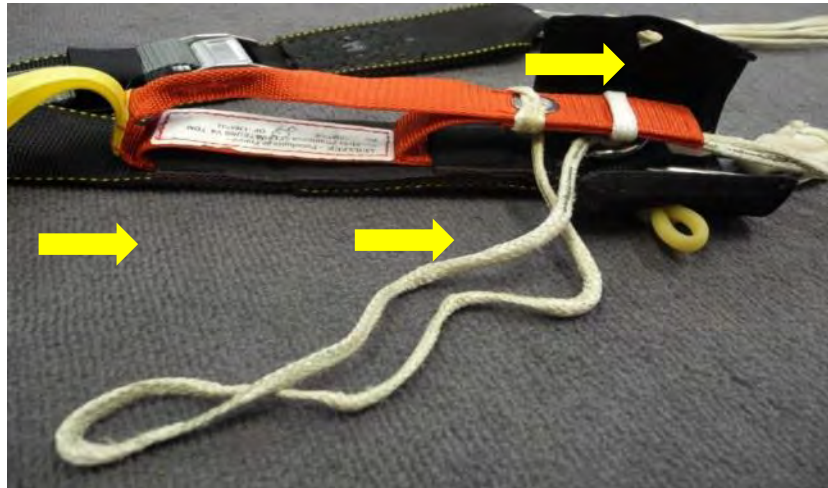

Fig. 530

Lover le supplément de commande sur la protection textile de l'élèveur.(Fig.531)

*S-fold the slack of primary steering line under toggle protective flap.(Fig.531)*



Fig. 531

Refermer la ceinture textile autour de la commande en passant l'élastique au niveau de l'ouverture de la partie textile.(Fig.532)

*Thread the tube stow of toggle protective flap through the opening.(Fig.532)*



Fig. 532

Verrouiller l'ensemble avec le prolongateur de commande principale.(Fig.533)

*Secure the protective flap with the slack of toggle. (Fig.533)*



**Fig. 533**

Répéter les mêmes opérations pour le verrouillage de l'autre commande et vérifier que les trims soient à plat.(Fig.534)

*Realize same procedures for the other main deployment brakes and ensure that the trimming cleats are flat. (Fig.534)*

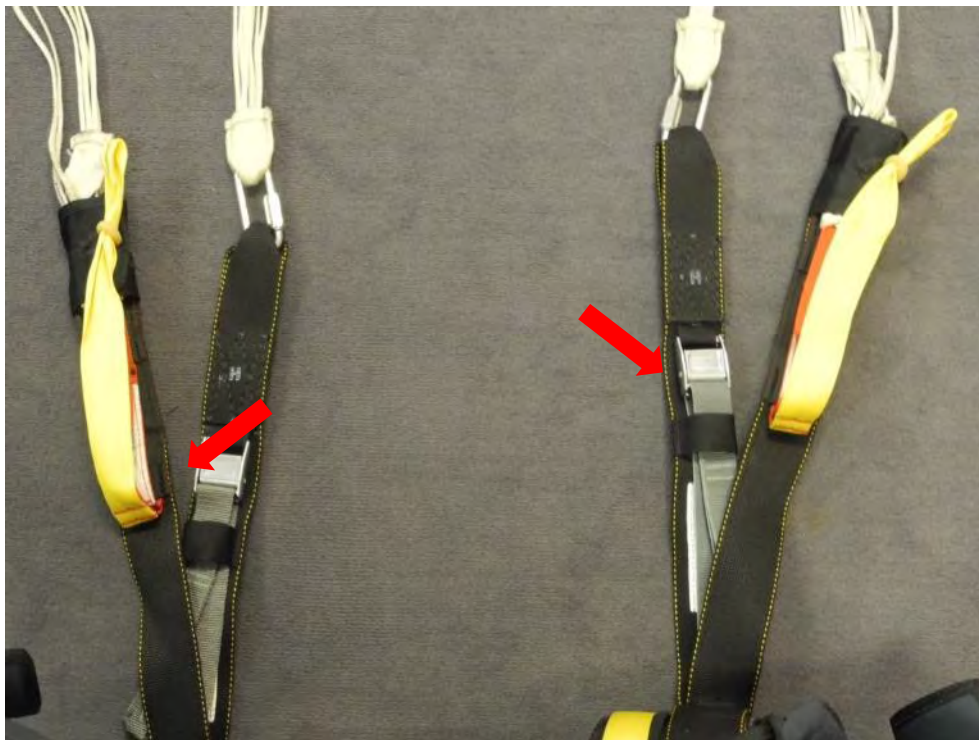

**Fig. 534**

- Préparation de la voileure principale

Suspendre la voileure principale en fixant ou maintenant le sac-harnais au sol.

Dégager les neuf caissons du bord d'attaque de la voileure principale.

Suspendre le glisseur hors de la voileure principale.(Fig.535)

Regrouper les entrées d'air des quatre caissons de gauche, les rouler vers l'intérieur puis les ranger dans le caisson central.

Procéder de manière identique pour les quatre caissons de droite.(Fig.536)

### *Main canopy hanging preparation*

*Hang the main canopy ensuring the groups of rigging and steering lines lie in the correct sequence.*

*Clear the nine nose inlets toward outboard.*

*Hang the slider out of the main canopy.(Fig.535)*

*Grasp four cells at left side, tightly roll and insert them into the bottom left portion of the central cell.*

*Proceed with right cells as for the left side.(Fig.536)*



**Fig. 535**



**Fig. 536**

Tendre le tissu de chaque caisson situé entre les groupes de suspentes A et B en le ramenant vers l'extérieur.(Fig.537)

*Grasp five "A" lines to fold fabric between left "A" and "B" lines toward outboard.(Fig.537)*

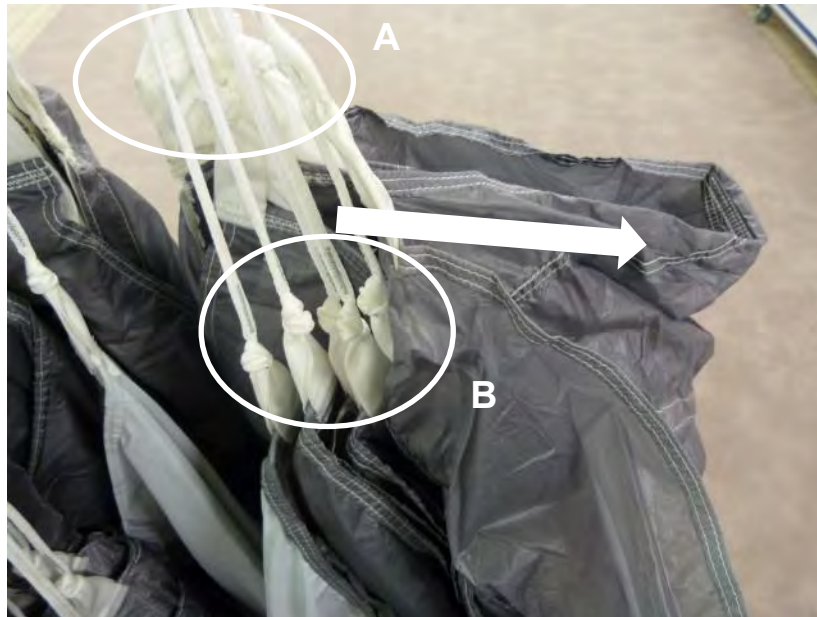

**Fig. 537**

Tendre le tissu de chaque caisson situé entre les groupes de suspentes B et C en le ramenant vers l'extérieur.(Fig.538)

*Grasp five "B" lines to fold fabric between left "B" and "C" lines toward outboard.(Fig.538)*

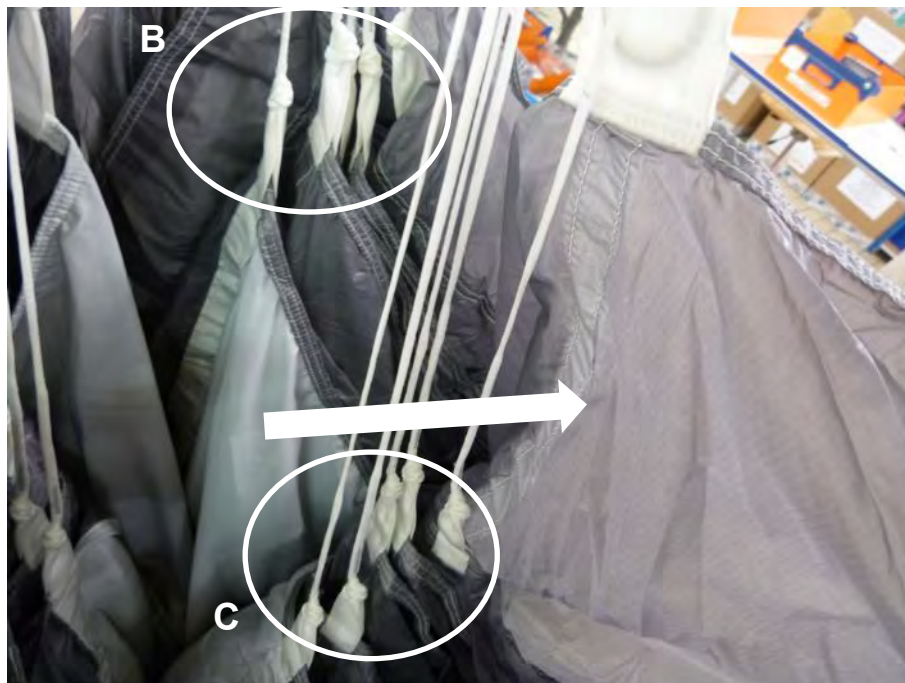

**Fig. 538**

Tendre le tissu de chaque caisson situé entre les groupes de suspentes C et D en le ramenant vers l'extérieur.(Fig.539)

*Grasp five "C" lines to fold fabric between left "C" and "D" lines toward outboard.(Fig. 539)*

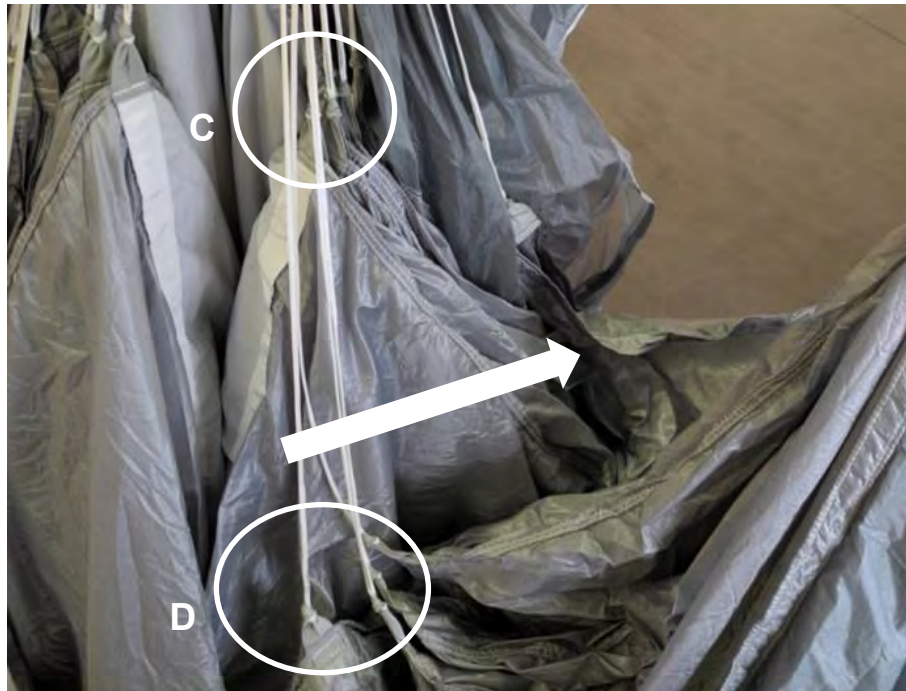

Fig. 539

Aligner les suspentes commandes de manœuvre avec les autres groupes en laissant le tissu du bord de fuite vers l'extérieur et monter un élastique de loyage.(Fig.540)

*Align the steering on the other rigging and fold left stabilizer free from lines toward outboard then put a rubber at the tape level.(Fig. 540)*



Fig. 540



Lover la partie haute de commande afin que toutes les pattes d'attaches soient alignées. (Fig.541)

*Stow Upper steering lines to have all tapes aligned. (Fig.541)*



**Fig. 541**

Plier l'autre moitié de voile comme la première. Veiller à laisser le croisillon de reefing libre. (Fig.542).

*Fold the other half of canopy as the first one. Ensure reefing spider is free.(Fig.542)*



**Fig. 542**

Tirer la drisse de temporisation de manière à amener la butée au niveau de l'œillet central de l'intrados la voilure principale. (Fig.543)

*Pull the temporary bridle to place the bridle stop at the bottom skin grommet level of the main canopy. (Fig.543)*



Fig. 543

Recouvrir les suspentes avec l'extrados.  
(Fig.544)

*Use the top skin to recover the lines. (Fig.544)*



**Fig. 544**

Placer le glisseur en croix entre le bord d'attaque et le bord de fuite puis entre les groupes de suspentes avant et arrière en s'assurant que les œilletons du glisseur soient en contact avec les anneaux de butée. (Fig.545)

*Set the dome slider in a "cross" shape between leading and trailing edge and between front and rear rigging ensuring slider grommets are close to stabilizer stops. (Fig.545)*

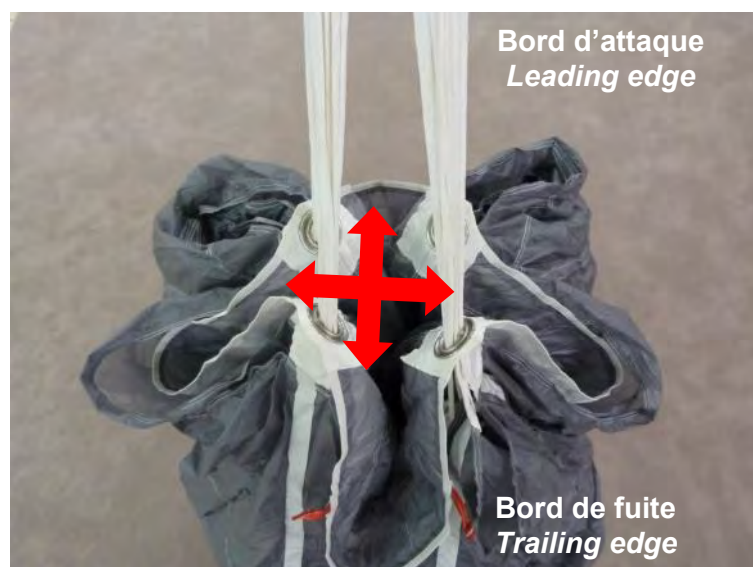

**Fig. 545**

Recouvrir la voilure pliée avec le bord de fuite en plaçant le warning autour du glisseur et des groupes de suspentes. (Fig.546)

*Recover all the canopy with the trailing edge of the canopy placing the warning label over the slider and line groups. (Fig.546)*

Rouler le bord de fuite. (Fig.547)

*Tightly roll the trailing edge of the canopy. (Fig.547)*

**S'assurer que le bord d'attaque ne soit pas pris dans le roulé.**

***Ensuring no nose sections are inadvertently rolled within the trailing edge.***



**Fig. 546**



**Fig. 547**

Étendre la voileure ainsi pliée en maintenant le bord de fuite roulé précédemment ainsi que les suspentes en tension. (Fig.548)

*Remove the canopy from the packing frame and lay the canopy flat on to the packing area floor maintaining the trailing edge rolled and tension on the rigging lines. (Fig.548)*



**Fig. 548**

- Mise en POD secondaire et verrouillage

*Main canopy into the secondary bag and secure*

- 
- 

Replier la voile principale afin de lui donner la largeur du POD secondaire. (Fig.549)

*Back fold the previous main canopy prepared to match the width of the secondary bag. (Fig.549)*

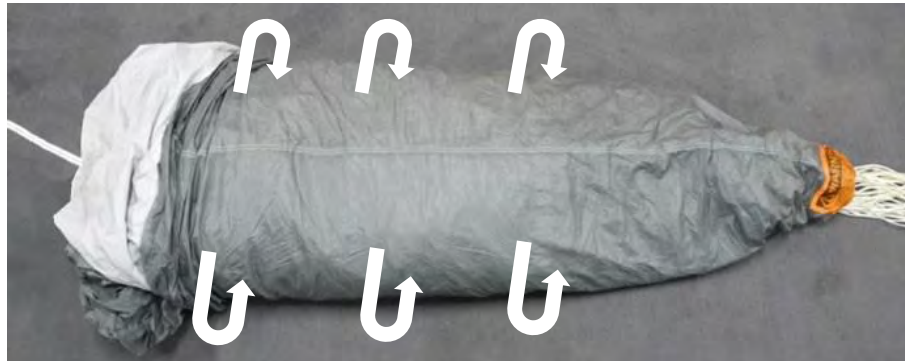

**Fig. 549**

Réaliser un premier S au niveau du warning. (Fig.550)

*Make a S-fold at the warning panel level. (Fig.550)*



**Fig. 550**

Ramener le POD secondaire proche du sommet de la voile principale. (Fig.551)

*Place the secondary deployment bag close to the top skin. (Fig.551)*



**Fig. 551**

Réaliser un demi S sur le pli réalisé précédemment. Ressortir l'œillet de l'extrado au bord du pli. (Fig.552)

*Make a half S-fold on the preview fold. Put the grommet in the edge of fold. (Fig.552)*



**Fig. 552**

Introduire la voile principale dans le POD secondaire. (Fig.553)

*Slide the main canopy inside the secondary deployment bag. (Fig.553)*



**Fig. 553**

Extraire totalement la drisse de temporisation.  
(Fig.554)

*Pull the reefing bridle out of the secondary  
deployment bag. (Fig.554)*



**Fig. 554**

Superposer l'œillet de la voile principale  
avec celui du POD secondaire. (Fig.555)

*Ensure the top skin canopy grommet and the  
secondary deployment bag are  
superimposed.(Fig.555)*

Contrôler que tissu n'est pas coincé entre les 2  
œillets.

*No fabric is locked between the 2 grommets.*

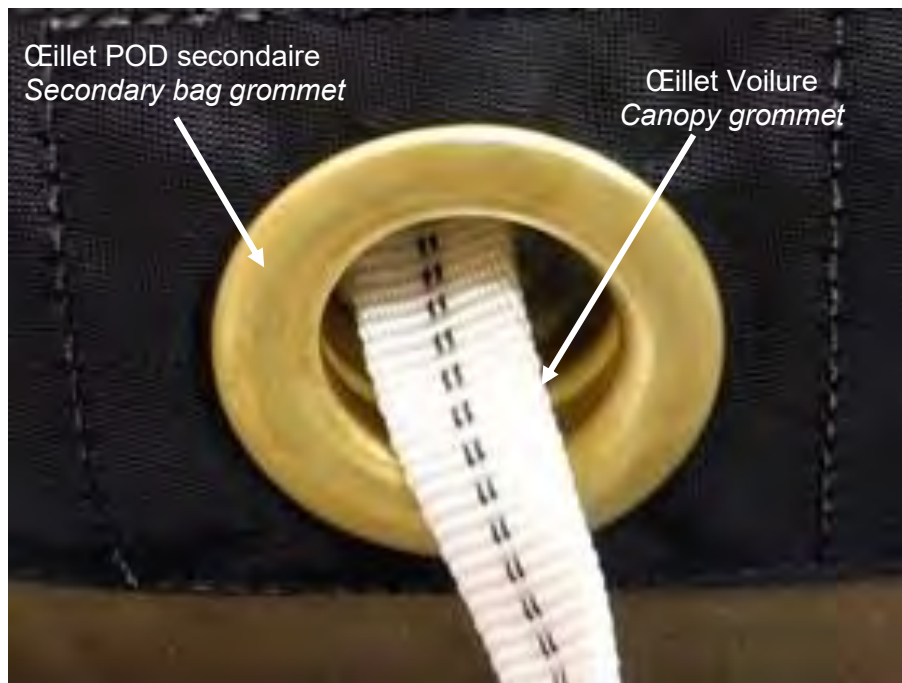

**Fig. 555**



Pour la suite de la mise en POD veiller prendre en considération les repères des photos suivantes (E= Élastique ; O = Œillet). (Fig.556 et 557)

*For securing the secondary deployment bag consider all the mark on the pictures below (E= Elastic; O = Grommet). (Fig.556 and 557)*

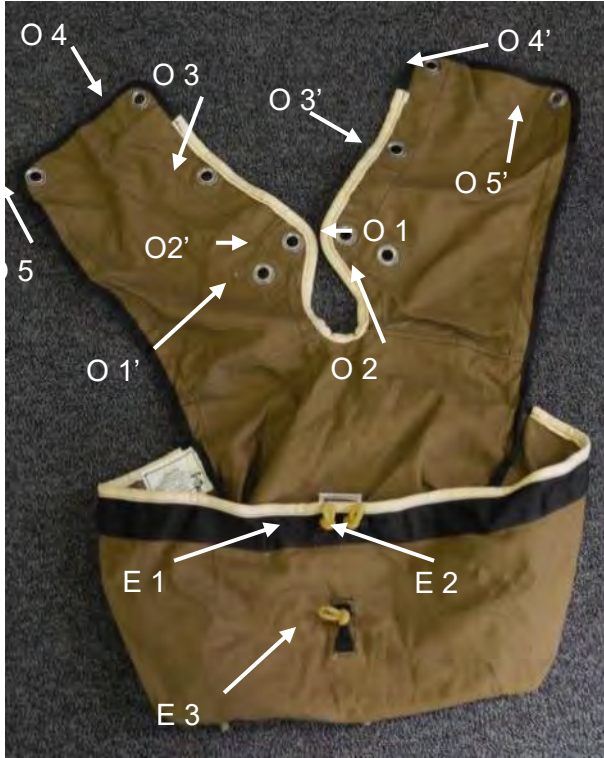

Fig. 556



Fig. 557

Passer l'élastique E1 dans les deux œillets O1 puis O1' du POD secondaire en utilisant une drisse temporaire. (Fig.558)

*Route Elastic E1 through grommet O1 then O1' of the secondary deployment bag using a temporary bridle.(Fig.558)*



Fig. 558

Vérouiller en faisant un love avec la drisse de temporisation.(Fig.559)

*Secure with a bight of reefing bridle. (Fig.559)*



Fig. 559

Passer l'élastique E 2 dans les deux œillets O2 puis O2' et vérouiller en faisant un love avec la drisse de temporisation. (Fig.560)

*Route Elastic E2 through grommet O2 then O2' and secure with a bight of reefing bridle.(Fig.560)*



Fig. 560

Passer l'élastique E 3 dans les deux œillets O 3' puis O 3 et vérouiller en faisant un love avec la drisse de temporisation. (Fig. 561)

*Route Elastic E 3 through grommet O 3' then O 3 and secure with a bight of reefing bridle. (Fig.561)*



Fig. 561

Passer l'élastique E 4 dans les deux œillets O 4' puis O 4 et verrouiller en faisant un love avec la drisse de temporisation. (Fig.562)

*Route Elastic E 4 through grommet O 4' then O 4 and secure with a bight of reefing bridle. (Fig.562)*



Fig. 562

Passer l'élastique E 5 dans l'œillet O 5 et verrouiller en faisant un love avec la drisse de temporisation.

*Route Elastic E 5 through grommet O 5 and secure with a bight of reefing bridle.*

Passer l'élastique E 6 dans l'œillet O 6 et verrouiller en faisant un love avec la drisse de temporisation.

*Route Elastic E 6 through grommet O 6 and secure with a bight of reefing bridle.*

Continuer de lover la drisse de temporisation avec le reste des élastiques situés en fond de POD secondaire en laissant environ 30 à 50 cm de drisse de temporisation libre. (Fig.563)

*Continue stowing the reefing bridle using tube on the outboard bottom of the secondary deployment bag leaving 30 to 50 cm of the reefing bridle free (Fig.563)*

**NE PAS LOVER LA BUTÉE DE POD SECONDAIRE A L'EXTÉRIEUR DES BOUCLES DE LOVAGES**

**ENSURE DEPLOYMENT BAG STOP IS POSITIONED BETWEEN THE LEFT AND RIGHT HAND SETS OF STOWS/BIGHTS**



Fig. 563

- Mise en POD primaire et lovage  
Mettre l'extracteur souple à plat. (Fig.564)

*Primary bag setting and stowing  
Put flat the soft pilot chute. (Fig.564)*



**Fig. 564**

- Replier l'extracteur souple en lui donnant la largeur du POD primaire. (Fig.565)

*Fold the soft pilot chute no longer than the primary deployment bag width. (Fig.565)*



**Fig. 565**

- Replier à nouveau l'extracteur souple en faisant ressortir la patte d'attache. (Fig.566)

*Fold again the soft pilot chute ensuring that the yellow webbing attachment loop is cleared outside. (Fig.566)*



**Fig. 566**

Replier le tissu coton à l'intérieur du POD Nylon.  
Placer l'extracteur souple au fond du POD Primaire puis maintenir avec les deux élastiques. (Fig.567)

*Fold the extra cotton fabric inside the nylon main bag.  
Place the soft pilot chute folded inside the primary deployment bag bottom the stow it with the inner tube stoes. (Fig.567)*



Fig. 567

Sortir la patte textile haute de l'extracteur souple à travers l'œillet fond du POD secondaire. (Fig.568)

*Thread the pilot chute yellow webbing attachment loop through the bottom grommet of primary deployment bag.(Fig.568)*



Fig. 568

Passer de la drisse à casser 10 DaN dans la patte textile haute d'extracteur souple. (fig.569)

*Route 10 Dan break card through the pilot chute yellow webbing attachment loop. (Fig.569)*

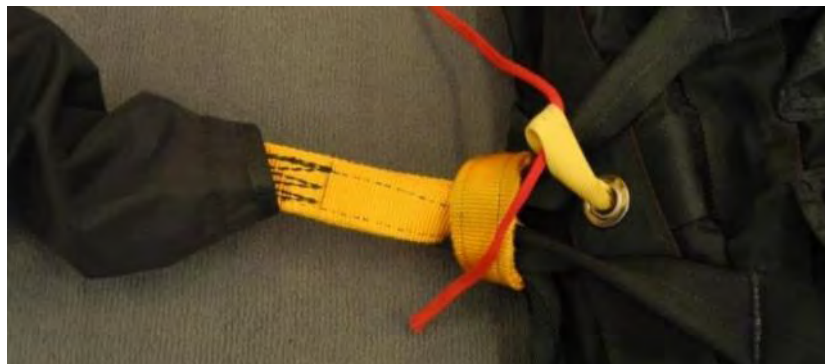

Fig. 569

Réaliser un nœud de plein point.  
(Fig.570 et 571)

Make a overhand loop. (Fig.570 and 571)



Fig. 570

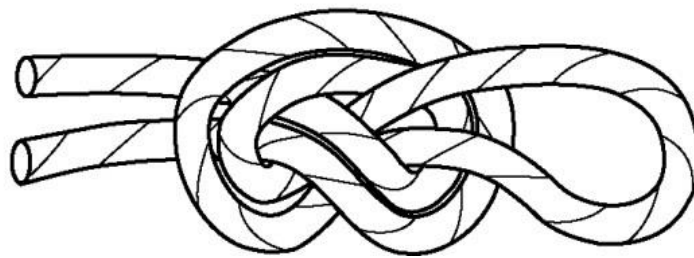

Fig. 571

Passer l'autre extrémité de la drisse à casser dans la boucle de la SOA au niveau de la connexion avec le POD secondaire. (Fig.572)

Route the other extremity of the breaking cord through the static line loop at the secondary deployment bag level. (Fig.572)

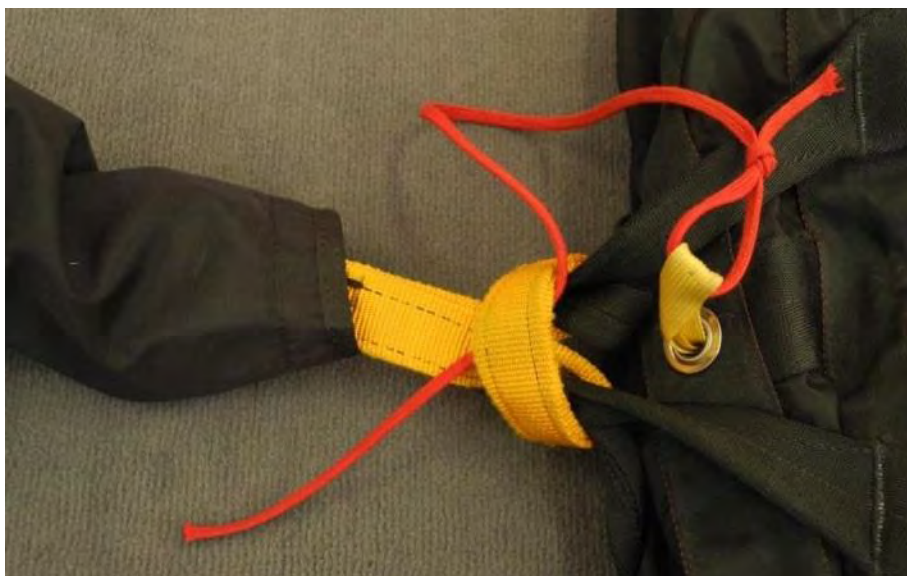

Fig. 572

Réaliser un nœud de chirurgien.  
(Fig. 573 à 579)

Make a surgeon's knot. (Fig. 573 to 579)



Fig. 573



Fig. 574



Fig. 575



Fig. 576



Fig. 577

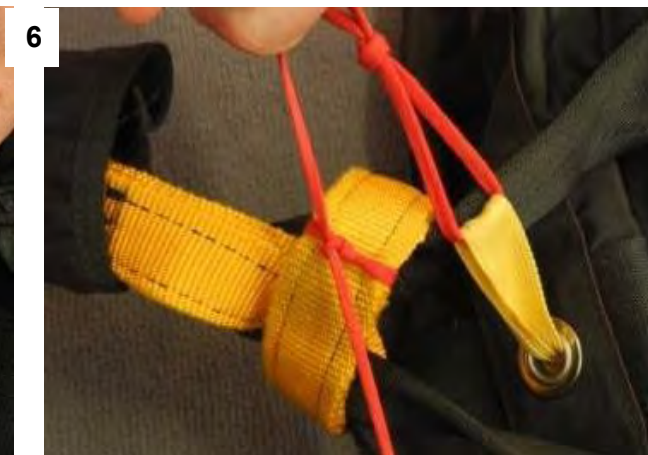

Fig. 578

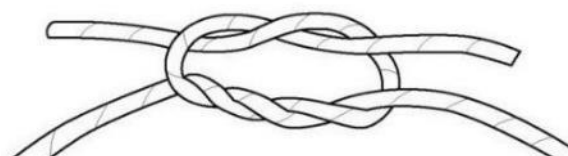
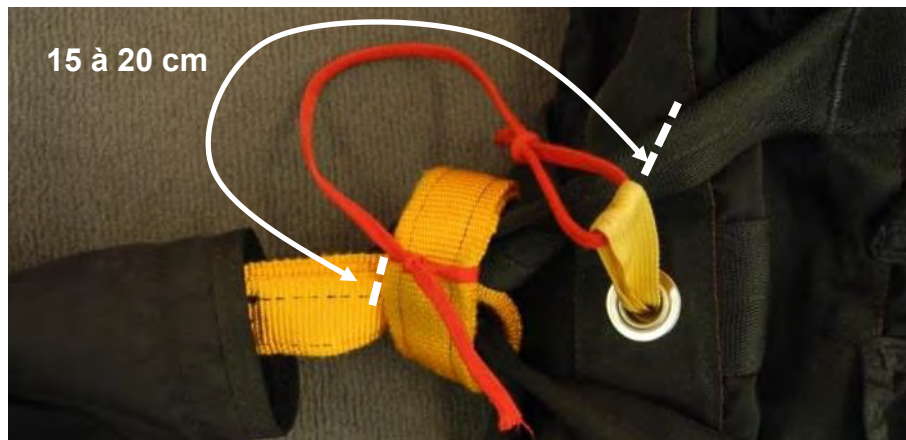

Fig. 579

Couper l'extrémité de la ficelle à casser et vérifier la longueur.(Fig.580)

*Cut the breaking cord extremity and control the length.(Fig.580)*



**Fig. 580**

Controler lors de la mise en tension, en tirant sur le POD et la SOA, que la ficelle à casser ne soit pas en tension.(Fig.581)

*Check when Static line and primary deployment bag are in tension, the breaking cord must not be tensed.(Fig.581)*



**Fig. 581**

Ranger la jupe au fond du POD primaire puis introduire le POD secondaire dans le POD primaire.(Fig.582)

*Put extra material inside the the the primary bag bottom then insert the secondary deployment bag into the primary deployment bag.(Fig.582)*



**Fig. 582**



Fermer le rabat du POD primaire à l'aide des deux premiers lovages en passant les tubes stoes dans les pontets textiles (Fig.583) puis continuer le lovage en laissant une longueur de suspente libre pour réaliser les deux derniers lovages.(Fig.584 et 585)

*Close the primary deployment mouth lock flap with the two first stowing lines routing tube stoes through outboard primary deployment bag textil loop (Fig.583) then continue the stowing leaving lines unstowed to realize the two last stow. (Fig.584 and 585)*

**NE PAS EFFECTUER DE DOUBLE LOVAGE DO NOT DOUBLE STOW THE RIGGING LINES**



Fig. 583



Fig. 584



Fig. 585

Séparer les groupes de suspentes droite et gauche.

*Split the left and right hand rigging line.*

Lover le groupe des suspentes droit vers le centre puis vers l'extérieur droit et lover le groupe de suspentes gauche vers l'extérieur gauche.(Fig.586)

*Stow the remaining right hand rigging lines to the center then to the right outboard and stow the remaining left hand rigging lines to the left outboard.(Fig. 586)*



**Fig. 586**

- Fermeture du conteneur principal *Main container closing*

Placer le POD primaire au niveau du conteneur principal.

*Place the primary deployment bag at main container level.*

Ne pas vriller les suspentes.

*Mind to not twist the rigging lines.*

Placer à plat l'élévateur principal contre le conteneur secours. (Fig.587)

*Route the main risers against the reserve container.(Fig.587)*



**Fig. 587**

Refermer le rabat au-dessus de l'élévateur puis ranger la partie haute dans son logement.

*Recover the lateral flap over the main risers then close the riser covers upper part.*

Réaliser les mêmes opérations de l'autre côté. (Fig.588)

*Realize same procedures for the other side. (Fig.588)*



**Fig. 588**

Effectuer une love libre, au fond du conteneur principal, avec l'excédent de suspentes. (Fig. 589)

*Realize a free stow inside the main container. (Fig.589)*



**Fig. 589**

Disposer le POD primaire dans le conteneur principal. (Fig. 590)

*Put the primary deployment bag inside the main container.(Fig.590)*

Mettre une drisse provisoire dans la bouclette de fermeture principale.

*Route a temporary bridle through the main loop.*



**Fig. 590**

Pivoter le POD primaire d'un quart de tour de manière à positionner les suspentes vers le bas du conteneur principal en plaçant la SOA vers la gauche .(Fig. 591)

*Half flip the primary deployment bag to have the line stows at the bottom routing the static line to the left side .(Fig.591)*



**Fig. 591**

Mettre une drisse provisoire dans la bouclette de fermeture principale puis passer la bouclette de fermeture dans l'œillet du rabat inférieur.(Fig.592 et 593)

*Route a temporary bridle through the main loop then pull the main closure loop through the grommet on the lower flap.(Fig.592 and 593)*



**Fig. 592**



**Fig. 593**

Passer la bouclette de fermeture dans l'œillet du rabat latéral gauche.

*Pull the main closure loop through the grommet on the left flap.*

Placer la SOA à plat de manière à la faire ressortir vers le bas droit du conteneur principal.(Fig.594)

*Orientate the static line to the outboard bottom right side.(Fig.594)*



Fig. 594

Passer la bouclette de fermeture dans l'œillet du rabat latéral droit.(Fig.595)

*Pull the main closure loop through the grommet on the right flap.(Fig.595)*



Fig. 595

Passer la bouclette de fermeture dans l'œillet du rabat haut.

*Pull the main closure loop through the grommet on the upper flap.*

Verrouiller avec les deux joncs de la SOA puis retirer la drisse provisoire.(Fig.596)

*Secure the main closure loop with the static line locking cables and remove pull-up cor.(Fig.596)*

Ranger les joncs dans le tunnel textile prévu à cet effet.(Fig.597)

*Route the bridle cable inside the dedicated textile sleeve.(Fig.597)*



**Fig. 596**



**Fig. 597**

Fermer le rabat cache aiguille de protection. (Fig.598)

*Close the main protector pin flap.(Fig.598)*



**Fig. 598**

- Lovage de la SOA

Lover la SOA avec les tube stoes situé sur les rabats latéraux en commençant en bas à droite. (Fig.599)

*Static line stowing*

*Stow the static line using the lateral flap tube stoes and starting on the bottom right side. (Fig.599)*



Fig. 599

Continuer le lovage de la SOA en laissant une longueur libre pour ranger le mousqueton. (Fig.600)

*Continue stowing the static line leaving a free length to slide the static hook. (Fig.600)*



Fig. 600



Ranger le mousqueton dans la poche prévue à cet effet sur le flanc gauche du sac harnais. (Fig.601 et 602)

*Slide the static line hook inside the dedicated pocket on container left side. (Fig.601 and 602)*



**Fig. 601**



**Fig. 602**

**6.6. Kit version E**

*E Version*

**6.6.1. Montage des composants**

*Accessories assembly*

- Installation du Jonc provisoire

*Temporary closing cable setting*

Passer les loops à travers les œillets de la pochette RSE puis passer le jonc provisoire dans l'ouverture de la pochette RSE puis dans chacun des loops. (Fig.603 et 604)

*Secure the drogue compartment with temporary closing cable routing loop through each dedicated grommet. (Fig.603 and 604)*

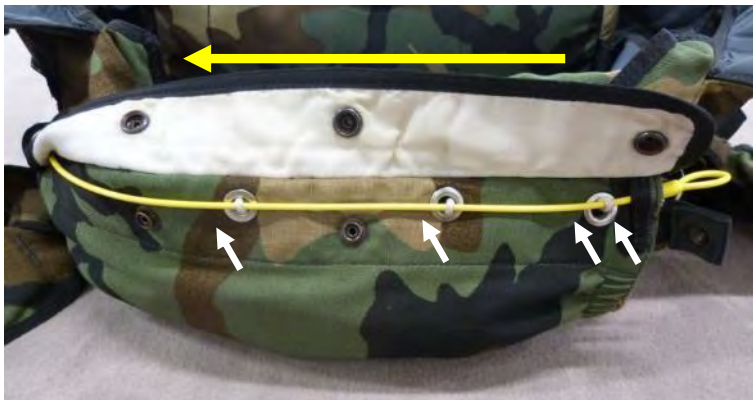

**Fig. 603**



**Fig. 604**

Passer la pattelette avec pression à travers la boucle jonc provisoire puis fermer le volet à l'aide de la dernière pression. (Fig.605 à 607)

*Route the textile tongue through the temporary closing cable loop then close the protector flap with snap fasteners. (Fig. 605 to 607)*



**Fig. 605**

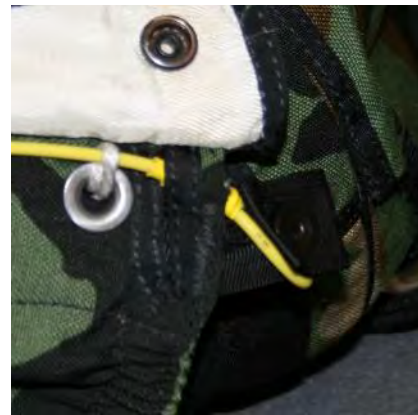

**Fig. 606**



**Fig. 607**

- Bouclette principale

Utiliser uniquement la bouclette de fermeture principale ref 305364-0 et ajuster sa longueur.

Il appartient au rigger ou au plieur de l'ajuster. (Fig.608)

*Main loop*

*Use only the main closing loop PN: 305364-0 and adjust the length.*

*It is up to the rigger or packer to adjust them. (Fig.608)*



**Fig. 608**

Passer la bouclette de fermeture principale dans l'œillet au niveau du rabat central.

Ranger le surplus dans la languette.. (Fig.609 à 611)

*Route the main loop through the central flap grommet.*

*Put the surplus inside the tongue. (Fig. 609 to 611)*



**Fig. 609**



**Fig. 610**



**Fig. 611**

- Poignée principale

Passer le jonc de la poignée principale dans le tunnel bas du rabat latéral droit prévu à cet effet puis velcroter dans son logement. (Fig.612 à 614)

*Main opening handle setting*

*Route the bottom main right hand handle cable through the lateral flap right bottom sleeve dedicated. (Fig.612 to 614)*



Fig. 612



Fig. 613



Fig. 614

- Grande Drisse de temporisation

Passer la grande drisse de temporisation au travers de la voilure par l'œillet situé à l'intrados, et la ressortir par l'œillet de l'extrados. (Fig.615)

*Longest reefing bridle*

*Route the longest reefing bridle through the main canopy top skin and bottom skin grommet.(Fig.615)*

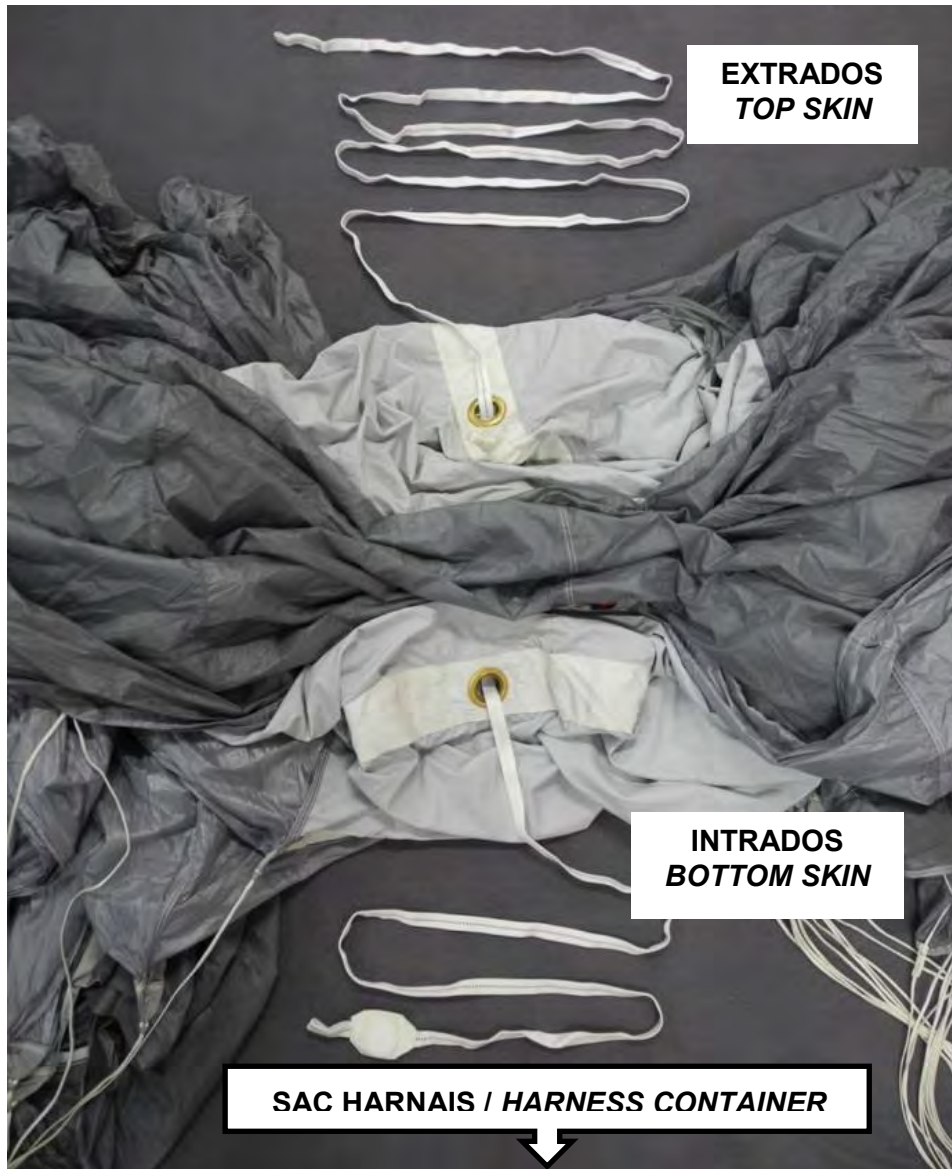

Fig. 615

- **POD Œillet n°8**

Installer deux élastiques Tube stoes noir au niveau des pontets centraux du POD principal puis des tubes stoes naturel sur les autres pontets. (Fig.616)

*N°8 grommet deployment bag*

*Install 2 black tubes stoes on the main deployment bag central sleeve and natural tubes stoes on the other sleeve. (Fig.616)*

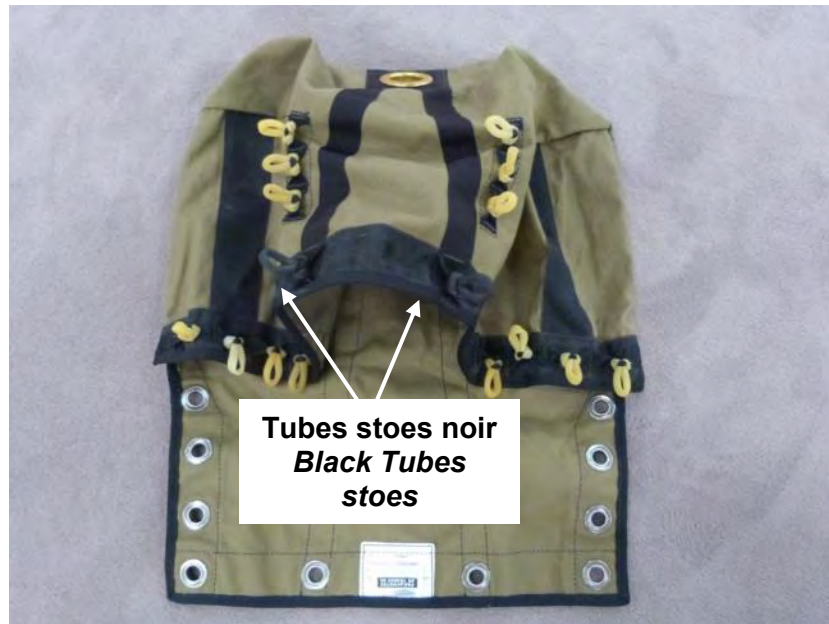

Fig. 616

Passer la grande drisse de temporisation au travers de l'œillet du POD. (Fig.617)

*Route the longest reefing bridle through the deployment bag grommet. (Fig.617)*



Fig. 617

- Petite drisse de Temporisation

Réaliser un nœud en tête d'alouette entre la grande et petite drisse de temporisation. (Fig.618 à 620)

*Smallest Temporary bridle*

*Using a larks head knot, connect the smallest and largest reefing bridle. (Fig. 618 to 620)*

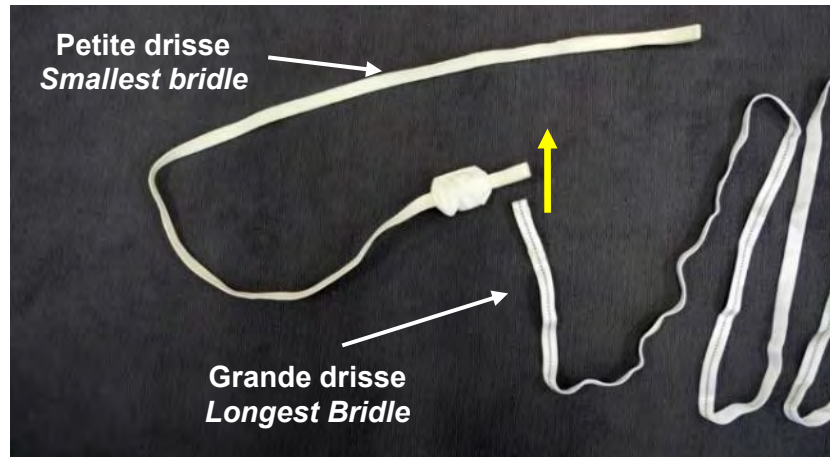

Fig. 618

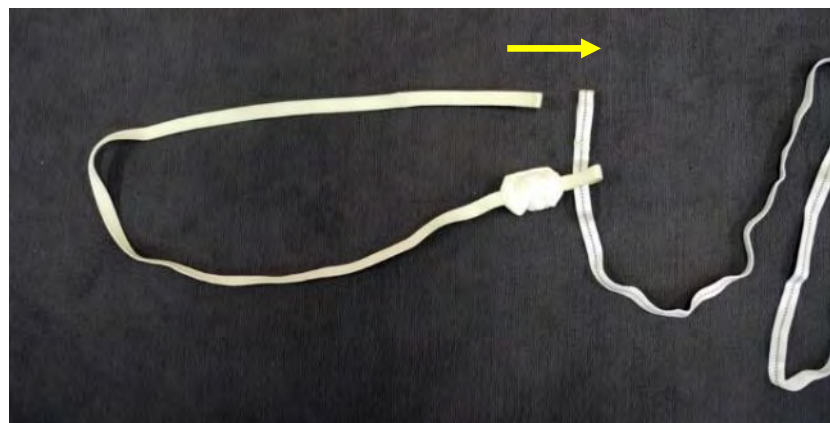

Fig. 619



Fig. 620

- Extracteur type QUICK

Réaliser un nœud en tête d'alouette entre la petite drisse de temporisation et la base du Quick en passant la petite drisse de temporisation dans la boucle basse. (Fig. 621 à 623)

Spring *pilot chute*

*Using a larks head knot, connect the smallest reefing bridle and the spring pilot chute routing the smallest bridle through the bottom loop. (Fig.621 to 623)*



Fig. 621



Fig. 622



Fig. 623



- Croisillon

Effectuer la liaison entre le système croisillon et la grande drisse de temporisation (côte Sac Harnais) en réalisant un nœud tête d'alouette. (Fig.624 à 626)

*Spider bridle*

*Using a larks head knot, connect the longest reefing bridle (harness side) and the spider. (Fig.624 to 626)*

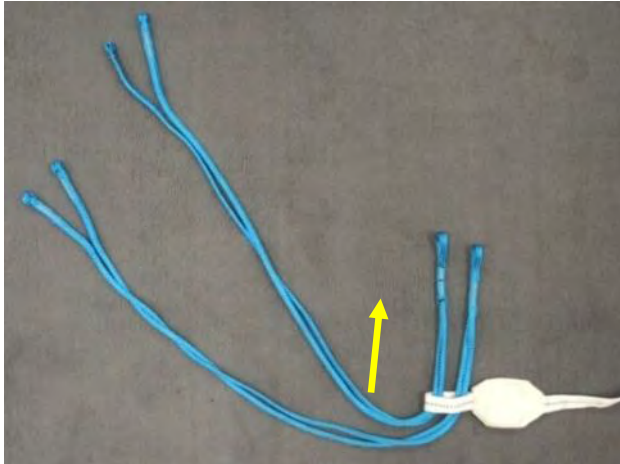

Fig. 624

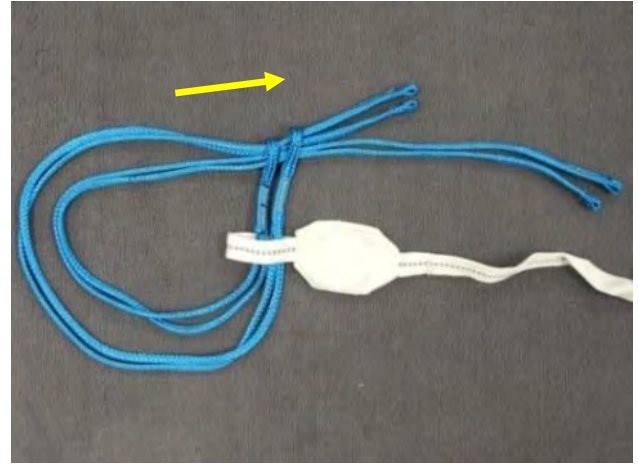

Fig. 625

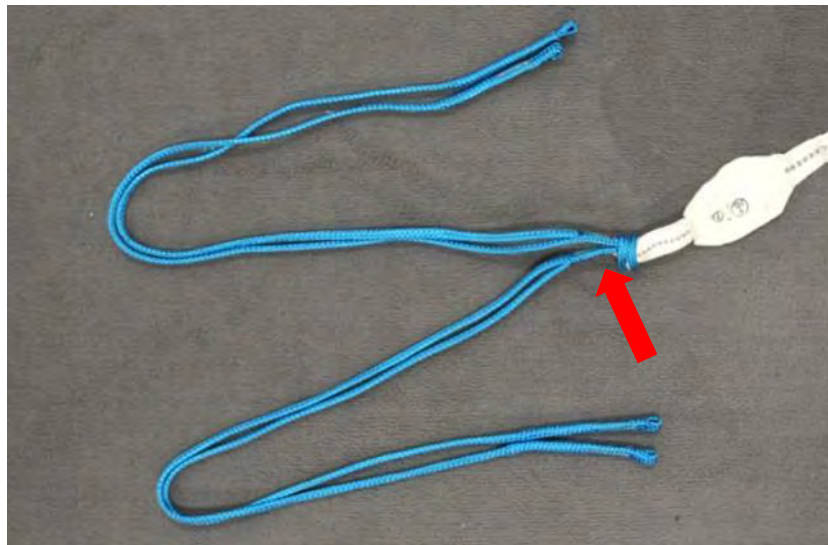

Fig. 626

Passer un maillon rapide 3,5N Inox aux extrémités de chacune des branches du croisillon. (Fig.627)

*Put a 3,5N Inox metallic link at the ending loops of each spider lines. (Fig.627)*



Fig. 627

Passer un maillon à travers le pontet de la partie supérieure du glisseur.

*Route metallic link through the slider top textile sleeve.*

Passer la branche du croisillon dans le maillon rapide et serrer le maillon.

*Route the spider line through the metallic link and tighten the metallic link.*

Placer le maillon rapide dans le tunnel textiel du glisseur. (Fig. 628 à 630)

*Slide the metallic link inside the slider top textile sleeve. (Fig. 628 to 630)*



Fig. 628



Fig. 629



Fig. 630

Réaliser les mêmes opérations pour les autres branches du croisillon. (Fig. 631)

*Realize same procedures for the other spider lines. (Fig. 631)*

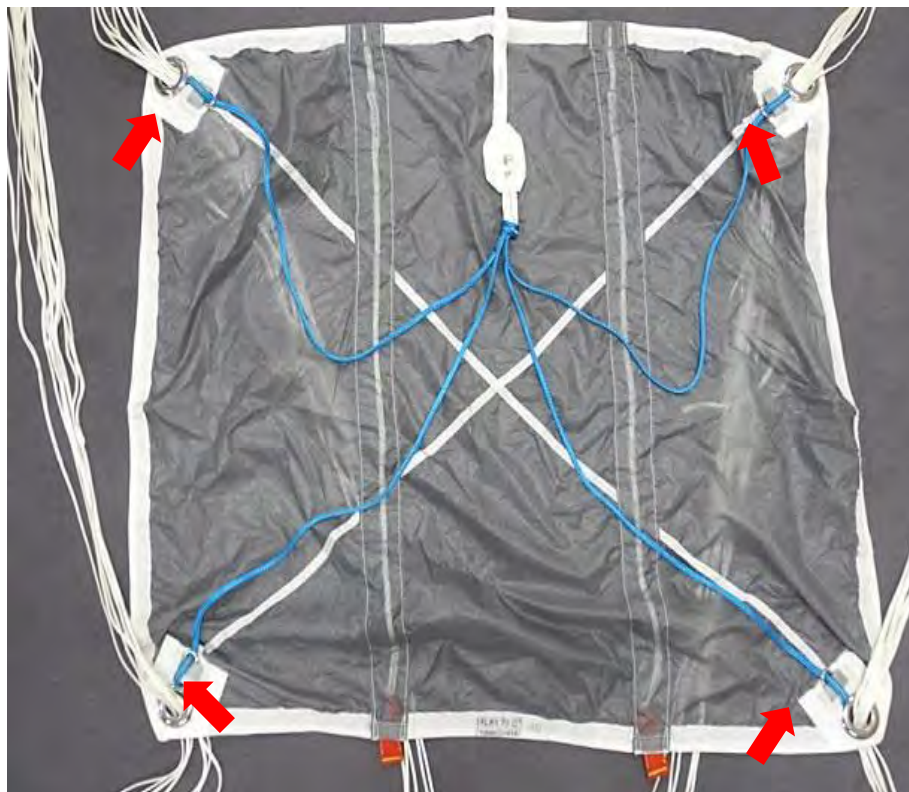

Fig. 631

**6.6.2. Pliage de la voile principale**

*Main Canopy packing*

- Verrouillage commande principale

*Setting the main deployment brakes*

Tirer la commande principale afin de faire passer le point de freinage au niveau de l'anneau métallique. (Fig.632)

*Pull down on the double steering line until the half brake setting loop in the line is adjacent to the metal ring and the nylon loop sewn to the risers. (Fig.632)*

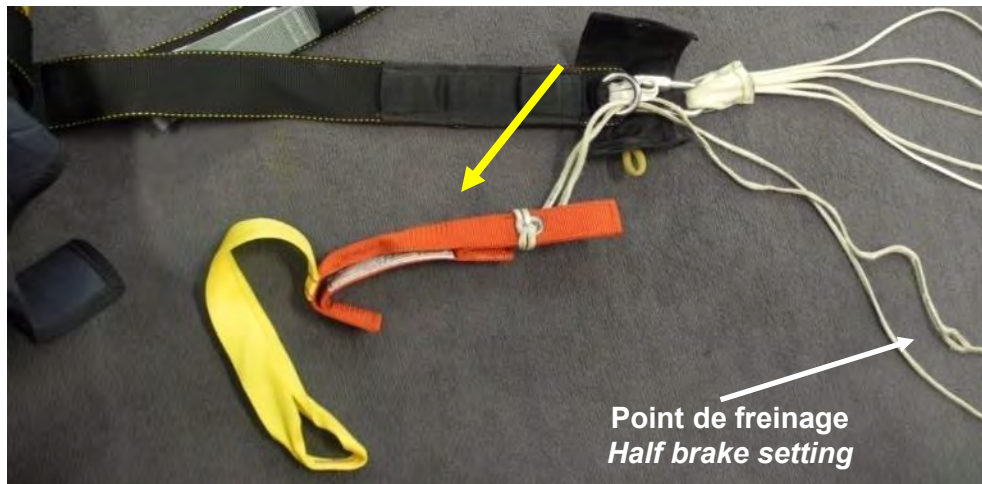

**Fig. 632**

Passer le loop de l'élévateur dans la boucle du point de freinage de la commande principale puis dans l'anneau métallique.

*Then pass the riser nylon locking loop up through the ring and through the half brake setting loop in the steering line*

Passer le mou du brin de commande au-delà de l'anneau. (Fig.633 et 634)

*Tighten the slack of secondary steering lines to the trailing edge. (Fig.633 et 634)*



**Fig. 633**

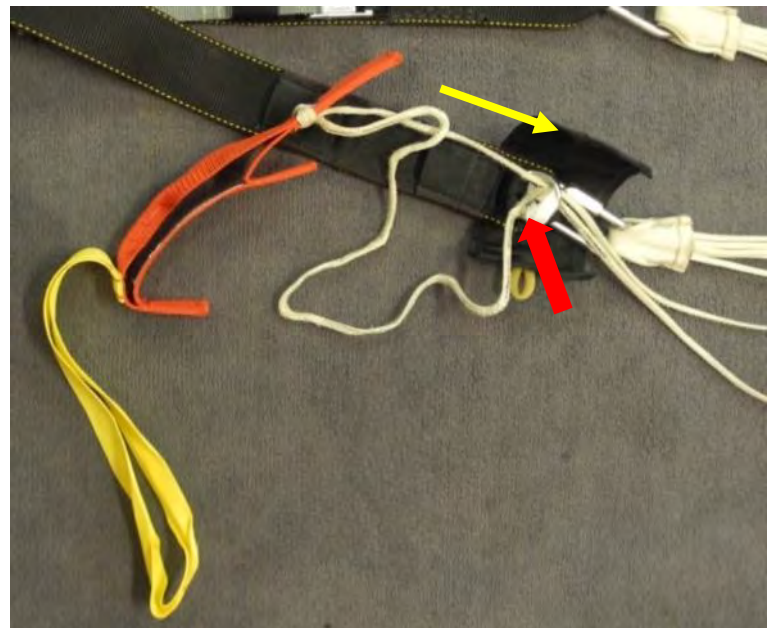

**Fig. 634**

Passer la partie haute de la commande dans le loop de l'élèveur.

*Secure with the main toggle upper part.*

Introduire les patelettes de la commande principale dans les logements de l'élèveur prévus à cet effet. (Fig. 635)

*Introduce toggle tongues inside the riser sleeves. (Fig.635)*

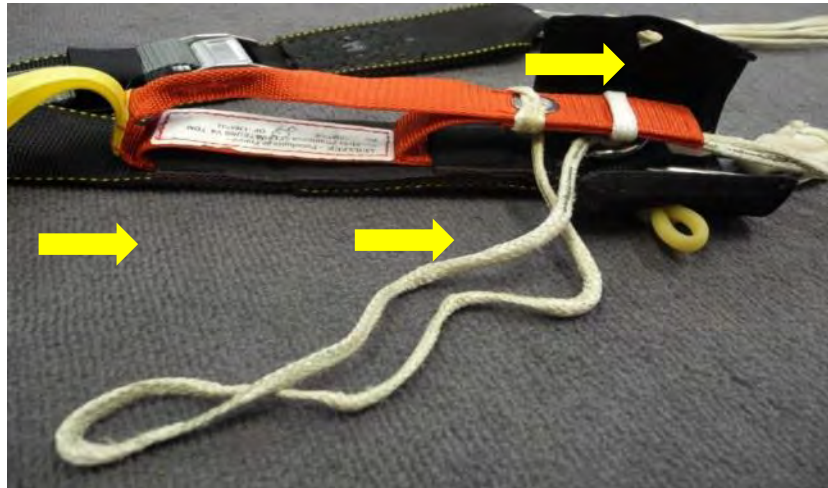

Fig. 635

Lover le supplément de commande sur la protection textile de l'élèveur. (Fig.636)

*S-fold the slack of primary steering line under toggle protective flap.(Fig.636)*



Fig. 636

Refermer la ceinture textile autour de la commande en passant l'élastique au niveau de l'ouverture de la partie textile. (Fig.637)

*Thread the tube stow of toggle protective flap through the opening. (Fig.637)*



Fig. 637

Verrouiller l'ensemble avec le prolongateur de commande principale. (Fig.638)

*Secure the protective flap with the slack of toggle. (Fig.638)*



**Fig. 638**

Répéter les mêmes opérations pour le verrouillage de l'autre commande et vérifier que les trims soient à plat. (Fig. 639)

*Realize same procedures for the other main deployment brakes and ensure that the trimming cleats are flat. (Fig.639)*

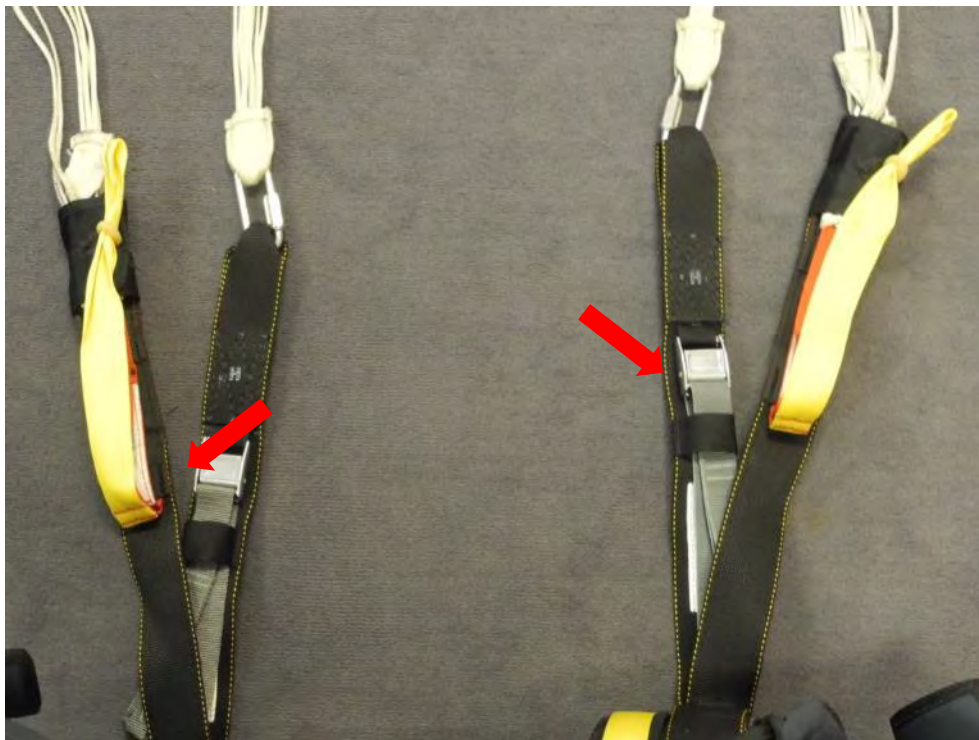

**Fig. 639**

- Préparation de la voileure principale

Suspendre la voileure principale en fixant ou maintenant le sac-harnais au sol.

Dégager les neuf caissons du bord d'attaque de la voileure principale.

Suspendre le glisseur hors de la voileure principale.

Regrouper les entrées d'air des quatre caissons de gauche, les rouler vers l'intérieur puis les ranger dans le caisson central.

Procéder de manière identique pour les quatre caissons de droite. (Fig. 640 et 641)

### *Main canopy hanging preparation*

*Hang the main canopy ensuring the groups of rigging and steering lines lie in the correct sequence.*

*Clear the nine nose inlets toward outboard.*

*Hang the slider out of the main canopy .*

*Grasp four cells at left side, tightly roll and insert them into the bottom left portion of the central cell.*

*Proceed with right cells as for the left side. (Fig.640 and 641)*



**Fig. 640**



**Fig. 641**

Tendre le tissu de chaque caisson situé entre les groupes de suspentes A et B en le ramenant vers l'extérieur. (Fig. 642)

*Grasp five "A" lines to fold fabric between left "A" and "B" lines toward outboard. (Fig.642)*

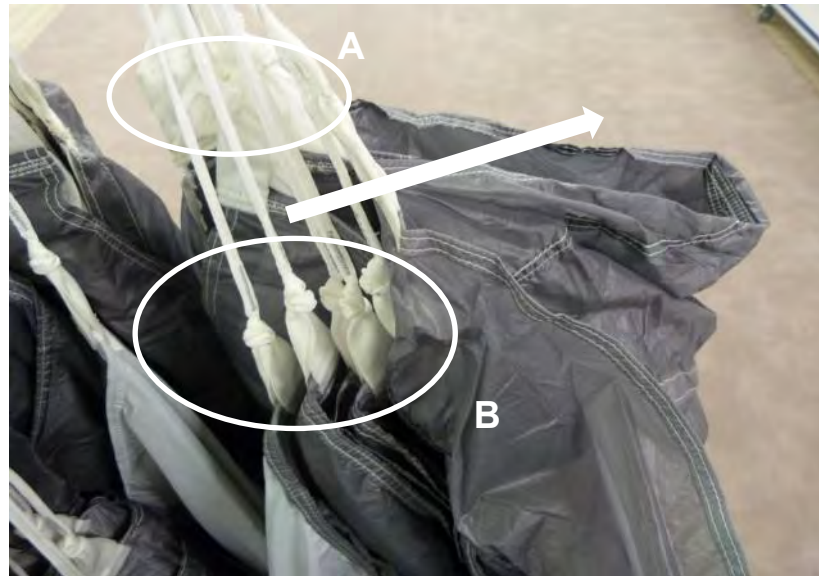

Fig. 642

Tendre le tissu de chaque caisson situé entre les groupes de suspentes B et C en le ramenant vers l'extérieur. (Fig. 643)

*Grasp five "B" lines to fold fabric between left "B" and "C" lines toward outboard. (Fig. 643)*

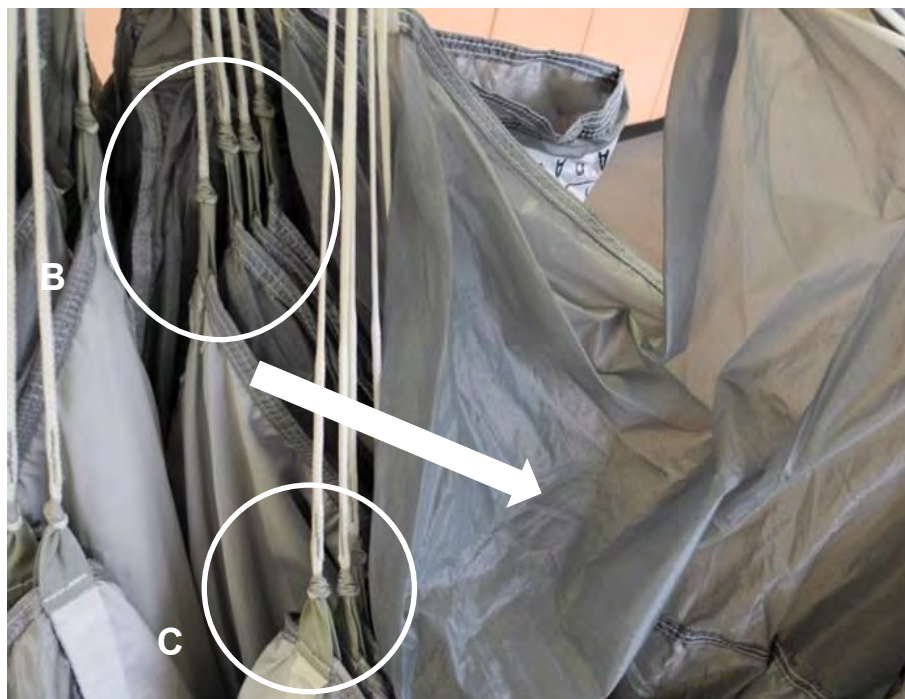

Fig. 643

Tendre le tissu de chaque caisson situé entre les groupes de suspentes C et D en le ramenant vers l'extérieur. (Fig.644)

*Grasp five "C" lines to fold fabric between left "C" and "D" lines toward outboard.(Fig. 644)*

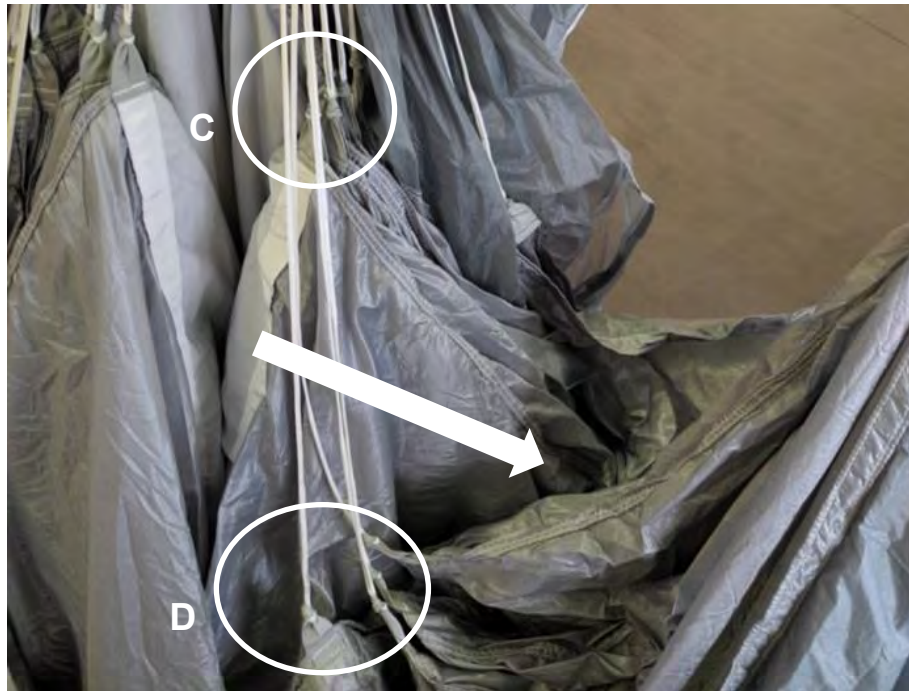

Fig. 644

Aligner les suspentes commandes de manœuvre avec les autres groupes en laissant le tissu du bord de fuite vers l'extérieur et monter un élastique de lovage. (Fig. 645)

*Align the steering on the other rigging and fold left stabilizer free from lines toward outboard then put a rubber at the tape level. (Fig. 645)*



Fig. 645



Lover la partie haute de commande afin que toutes les pattes d'attaches soient alignées. (Fig. 646)

*Stow Upper steering lines to have all tapes aligned. (Fig. 646)*



**Fig. 646**

Plier l'autre moitié de voile comme la première. Veiller à laisser le croisillon de reefing libre. (Fig.647).

*Fold the other half of canopy as the first one. Ensure the spider is free.(Fig.647)*



**Fig. 647**

Tirer la drisse de temporisation de manière à amener la butée au niveau de l'œillet central de l'intrados la voilure principale. (Fig. 648)

*Pull the temporary bridle to place the bridle stop at the bottom skin grommet level of the main canopy. (Fig.648)*



Fig. 648

Recouvrir les suspentes avec l'extrados.  
(Fig. 649)

*Use the top skin to recover the lines. (Fig.649)*



**Fig. 649**

Placer le glisseur en croix entre le bord d'attaque et le bord de fuite puis entre les groupes de suspentes avant et arrière en s'assurant que les œilletons du glisseur soient en contact avec les anneaux de butée. (Fig.650)

*Set the dome slider in a "cross" shape between leading and trailing edge and between front and rear rigging ensuring slider grommets are close to stabilizer stops. (Fig.650)*

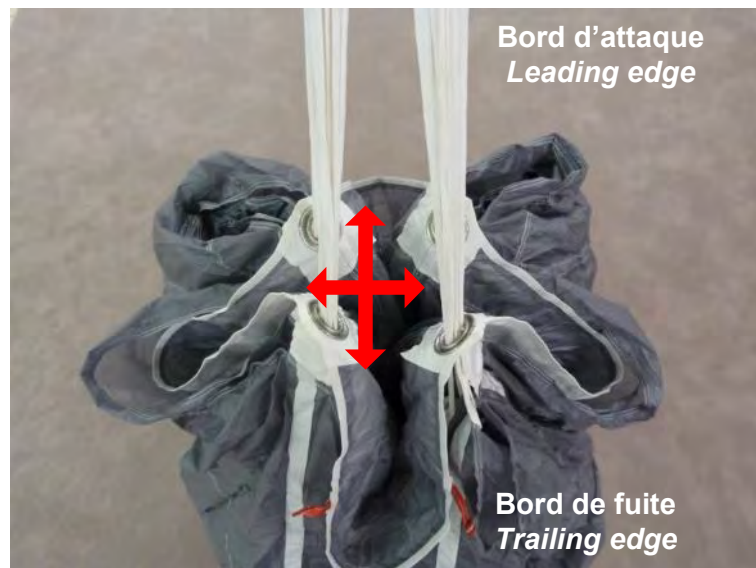

**Fig. 650**

Recouvrir la voilure pliée avec le bord de fuite en plaçant le warning autour du glisseur et des groupes de suspentes.

*Recover all the canopy with the trailing edge of the canopy placing the warning label over the slider and line groups.*

Rouler le bord de fuite. (Fig. 651 et 652)

*Tightly roll the trailing edge of the canopy. (Fig.651 and 652)*

**S'assurer que le bord d'attaque ne soit pas pris dans le roulé.**

***Ensuring no nose sections are inadvertently rolled within the trailing edge.***



**Fig. 651**



**Fig. 652**

Étendre la voilure ainsi pliée en maintenant le bord de fuite roulé précédemment ainsi que les suspentes en tension. (Fig.653)

*Remove the canopy from the packing frame and lay the canopy flat on to the packing area floor maintaining the trailing edge rolled and tension on the rigging lines. (Fig.653)*



**Fig. 653**

- Mise en POD et verrouillage

Replier la voilure principale afin de lui donner la largeur du POD secondaire. (Fig. 654)

*Main canopy into the main bag and secure*

*Back fold the previous main canopy prepared to match the width of the secondary bag. (Fig.654)*



**Fig. 654**

Réaliser un premier S au niveau du warning. (Fig.655)

*Make a S-fold at the warning panel level. (Fig.655)*



**Fig. 655**

Réaliser un demi S sur le pli réalisé précédemment puis ramener le POD proche du sommet de la voilure principale. (Fig.656)

*Make a half S-fold on the preview fold then place the deployment bag close to the top skin. (Fig.656)*



**Fig. 656**

Introduire la voileure principale dans le POD.  
(Fig. 657)

*Slide the main canopy inside the deployment bag.*  
(Fig.657)



**Fig. 657**

Extraire totalement la drisse de temporisation.

*Pull the reefing bridle out of the secondary deployment bag.*

Superposer l'œillet de la voileure principale avec celui du POD. (Fig.658)  
Contrôler que le tissu n'est pas coincé entre les deux œillets.

*Ensure the top skin canopy grommet and the deployment bag are superimposed. (Fig.658)*  
*No fabric is locked between the 2 grommets.*

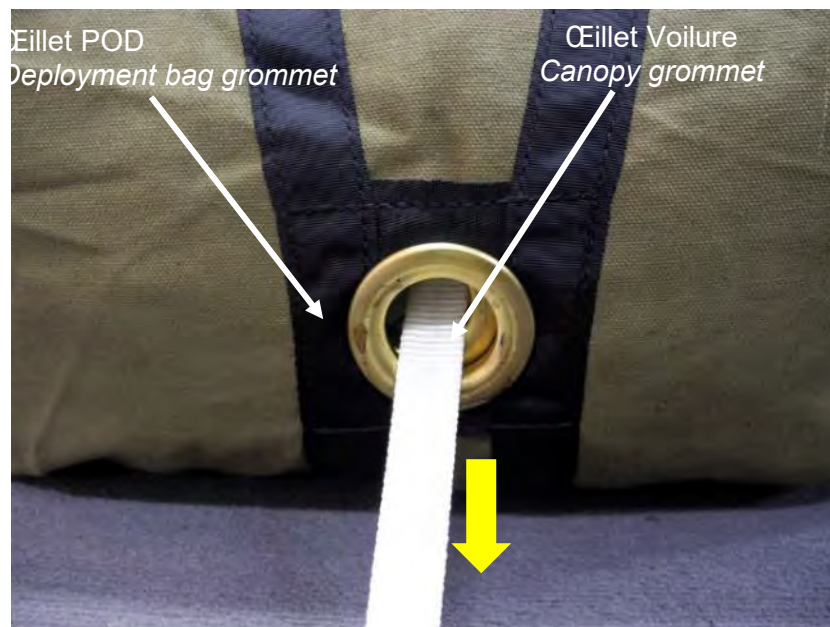

**Fig. 658**

Fermer le rabat du POD principal à l'aide des deux premiers lovages puis continuer le lovage. (Fig.659 et 660)

*Close the main deployment mouth lock flap with the two first stowing lines then continue the stowing. (Fig. 659 and 660)*

**NE PAS EFFECTUER DE DOUBLE LOVAGE**

**DO NOT DOUBLE STOW THE RIGGING LINES**



Fig. 659



Fig. 660

Laisser une longueur d' environ 50 cm de suspente libre. (Fig. 661)

*Leave approximately 50 cm of lines unstowed. (Fig.661)*



Fig. 661



- Fermeture du conteneur principal *Main container closing*

Placer le POD au niveau du conteneur principal.

*Place the deployment bag at main container level.*

Ne pas vriller les suspentes.

*Mind to not twist the rigging lines.*

Placer à plat l'élévateur principal contre le conteneur secours. (Fig.662)

*Route the main risers against the reserve container. (Fig. 662)*



Fig. 662

Refermer le rabat au-dessus de l'élévateur puis ranger la partie haute dans son logement.

*Recover the lateral flap over the main risers then close the riser covers upper part.*

Réaliser les mêmes opérations de l'autre côté. (Fig. 663)

*Realize same procedures for the other side. (Fig. 663)*



Fig. 663

Effectuer une love libre, au fond du conteneur principal, avec l'excédent de suspentes.  
(Fig.664)

*Realize a free stow inside the main container.  
(Fig.664)*



**Fig. 664**

Disposer le POD dans le conteneur principal puis le faire pivoter d'un quart de tour de manière à positionner les suspentes vers le bas du conteneur principal.

*Put the deployment bag inside the main container then Half flip to have the line stows at the bottom.*

Lover la drisse de temporisation sur les pontets du POD en laissant 1,30 m à 1,50 m de drisse de temporisation libre.

*Stow the reefing bridle on the POD loop leaving 1,30 to 1,50 m of reefing bridle unstowed.*

Mettre une drisse provisoire dans la bouclette de fermeture principale. (Fig.665 et 666)

*Route a temporary bridle through the main loop. (Fig.665 and 666)*



**Fig. 665**



**Fig. 666**

Lover la drisse de temporisation libre sur les lovages précédent. (Fig.667)

*Stow the free reefing bridle on the previews stowing. (Fig.667)*



**Fig. 667**

Disposer l'embase de l'extracteur sur la drisse et compresser l'extracteur spire par spire en plaçant le tissu entre les spires. (Fig.668)

*Place the base of the spring pilot chute on top and compress the spring coil by coil with fabric between coil. (Fig.668)*



**Fig. 668**

Passer la bouclette de fermeture dans l'œillet du rabat inférieur. (Fig.669)

*Pull the main closure loop through the grommet on the lower flap. (Fig.669)*



Fig. 669

Passer la bouclette de fermeture dans l'œillet du rabat latéral gauche. (Fig.670)

*Pull the main closure loop through the grommet on the left flap. (Fig.670)*



Fig. 670

Passer la bouclette de fermeture dans l'œillet du rabat latéral droit. (Fig.671)

*Pull the main closure loop through the grommet on the right flap. (Fig.671)*



Fig. 671

Passer la bouclette de fermeture dans l'œillet du rabat haut.

*Pull the main closure loop through the grommet on the upper flap.*

Verrouiller avec les deux joncs de la SOA puis retirer la drisse provisoire. (Fig.672)

*Secure the main closure loop with the static line locking cables and remove pull-up cord. (Fig.672)*

Ranger les joncs dans le tunnel textil prévu à cet effet.(Fig.673)

*Route the bridle cable inside the dedicated textile sleeve.(Fig.673)*



Fig. 672



Fig. 673

Fermer le rabat cache aiguille de protection.  
(Fig.674)

*Close the main protector pin flap.(Fig.674)*



**Fig. 674**

## 6.7. Kit version E1

## E1 Version

### 6.7.1. Montage des composants

### Accessories assembly

- Installation du Jonc provisoire

Passer les loops à travers les œillets de la pochette RSE puis passer le jonc provisoire dans l'ouverture de la pochette RSE puis dans chacun des loops. (Fig.675 et 676)

### Temporary closing cable setting

Secure the drogue compartment with temporary closing cable routing loop through each dedicated grommet. (Fig.675 and 676)

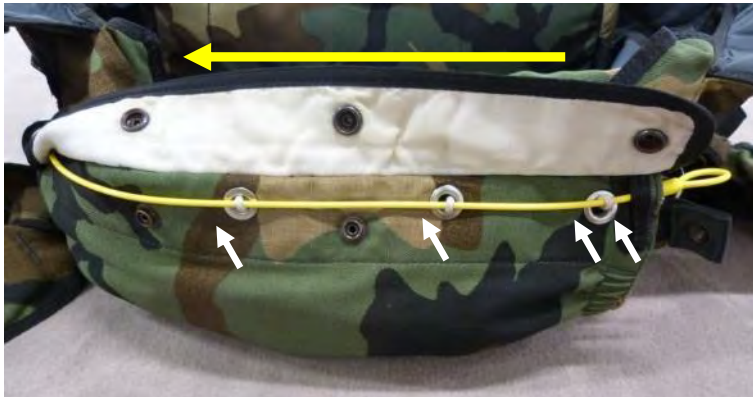

Fig. 675



Fig. 676

Passer la pattelette avec pression à travers la boucle jonc provisoire puis fermer le volet à l'aide de la dernière pression. (Fig. 677 à 679)

Route the textile tongue through the temporary closing cable loop then close the protector flap with snap fasteners. (Fig. 677 to 679)



Fig. 677

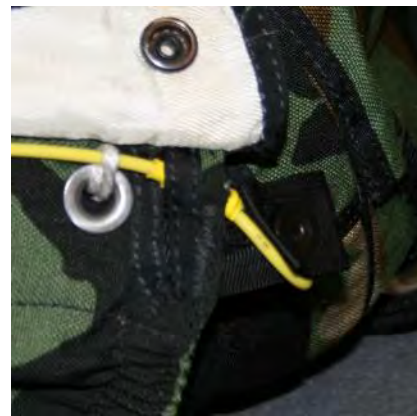

Fig. 678



Fig. 679

- Bouclette principale

Utiliser uniquement la bouclette de fermeture principale ref 305364-0 et ajuster sa longueur. (Fig.680)

*Main loop*

*Use only the main closing loop PN: 305364-0 and adjust the length.(Fig. 680)*

Il appartient au rigger ou au plieur de l'ajuster.

*It is up to the rigger or packer to adjust them.*



Fig. 680

Passer la bouclette de fermeture principale dans l'œillet au niveau du rabat central.

*Route the main loop through the central flap grommet.*

Ranger le surplus dans la languette.. (Fig.681 à 683)

*Put the surplus inside the tongue. (Fig. 681 to 683)*



Fig. 681



Fig. 682



Fig. 683



- Poignée principale

Passer le jonc de la poignée principale dans le tunnel bas du rabat latéral droit prévu à cet effet puis velcroter dans son logement. (Fig.684 à 686)

*Main opening handle setting*

*Route the bottom main right hand handle cable through the lateral flap right bottom sleeve dedicated. (Fig.684 to 686)*



Fig. 684



Fig. 685



Fig. 686

- **POD principal / Voilure**

Installer deux élastiques Tube stoes noirs au niveau des pontets centraux du POD principal puis des tubes stoes naturel sur les autres pontets (Fig. 687 et 688) et des bouclettes élastiques au niveau des œillets sur le volet de fermeture.(Fig.689)

*Main deployment bag / main canopy*

*Install 2 black tubes stoes on the main deployment bag central sleeve then natural tubes stoes on the other sleeve (Fig.687 and 688) and elastic loop on the mouth flap at the grommet level. (Fig.689)*



**Fig. 687**



**Fig. 688**



**Fig. 689**

Réaliser un nœud tête d'alouette pour connecter le POD principal à la patte d'attache supérieure de la voilure principale.  
(Fig.690 et 691)

*Using a larks head knot, connect the main deployment bag to main canopy webbing localized on the central cell top skin.  
(Fig.690 and 691)*



Fig. 690



Fig. 691

- Extracteur type QUICK/ Drisse

Réaliser un nœud en tête d'alouette entre la petite boucle de la drisse 185 cm et la base du Quick en passant la drisse dans la boucle basse. (Fig.692 à 694)

*Spring pilot chute / Bridle*

*Using a larks head knot, connect the 185 cm bridle smallest loop and the spring pilot chute routing the bridle through the bottom loop. (Fig.692 to 694)*

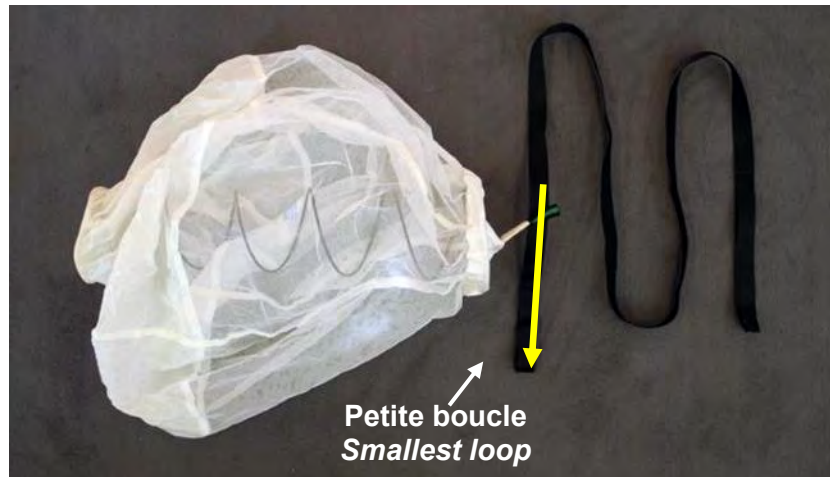

Fig. 692



Fig. 693



Fig. 694

- **POD principal / Drisse**

Réaliser un nœud en tête d'alouette en passant la drisse d'ouverture dans la boucle de la patte extérieure du POD principal. (Fig.695 et 696)

*Main deployment bag / Bridle*

*Using a larks head knot, connect the other ending loop of drogue bridle to main deployment bag outside yellow webbing. (Fig.695 and 696)*



Fig. 695



Fig. 696

**6.7.2. Pliage de la voile principale**

*Main Canopy packing*

- Verrouillage commande principale

*Setting the main deployment brakes*

Tirer la commande principale afin de faire passer le point de freinage au niveau de l'anneau métallique. (Fig. 697)

*Pull down on the double steering line until the half brake setting loop in the line is adjacent to the metal ring and the nylon loop sewn to the risers. (Fig.697)*

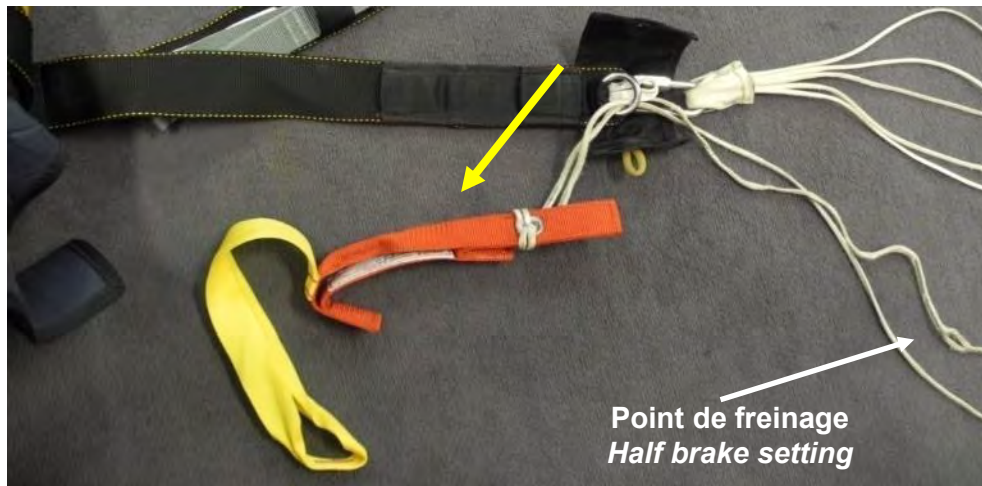

**Fig. 697**

Passer le loop de l'élévateur dans la boucle du point de freinage de la commande principale puis dans l'anneau métallique. (Fig.698)

*Then pass the riser nylon locking loop up through the ring and through the half brake setting loop in the steering line. (Fig.698)*

Passer le mou du brin de commande au-delà de l'anneau. (Fig.699)

*Tighten the slack of secondary steering lines to the trailing edge. (Fig.699)*



**Fig. 698**

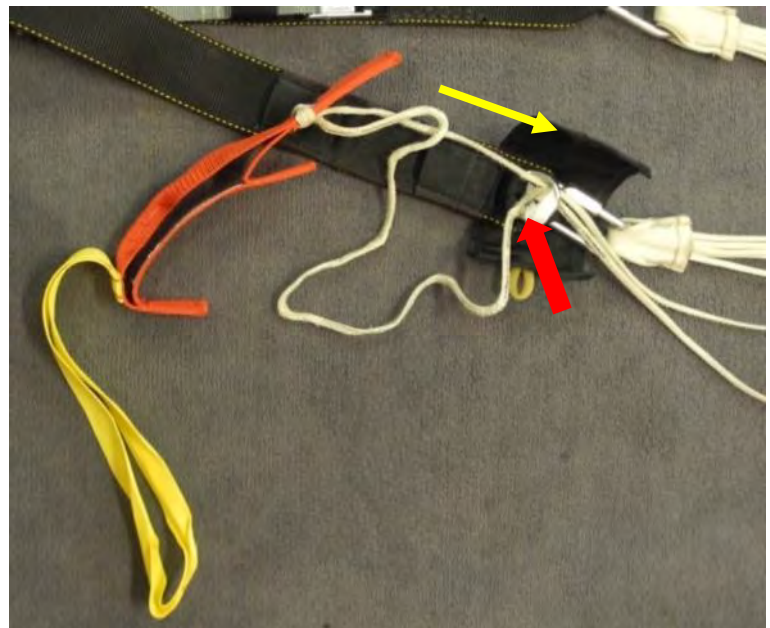

**Fig. 699**

Passer la partie haute de la commande dans le loop de l'élèveur.

*Secure with the main toggle upper part.*

Introduire les patelettes de la commande principale dans les logements de l'élèveur prévus à cet effet. (Fig.700)

*Introduce toggle tongues inside the riser sleeves. (Fig.700)*



Fig. 700

Lover le supplément de commande sur la protection textile de l'élèveur.(Fig.701)

*S-fold the slack of primary steering line under toggle protective flap.(Fig.701)*



Fig. 701

Refermer la ceinture textile autour de la commande en passant l'élastique au niveau de l'ouverture de la partie textile.(Fig.702)

*Thread the tube stow of toggle protective flap through the opening.(Fig.702)*



Fig. 702

Verrouiller l'ensemble avec le prolongateur de commande principale.(Fig.703)

*Secure the protective flap with the slack of toggle. (Fig.588)*



**Fig. 703**

Répéter les mêmes opérations pour le verrouillage de l'autre commande et vérifier que les trims soient à plat.(Fig.704)

*Realize same procedures for the other main deployment brakes and ensure that the trimming cleats are flat.(Fig.704)*

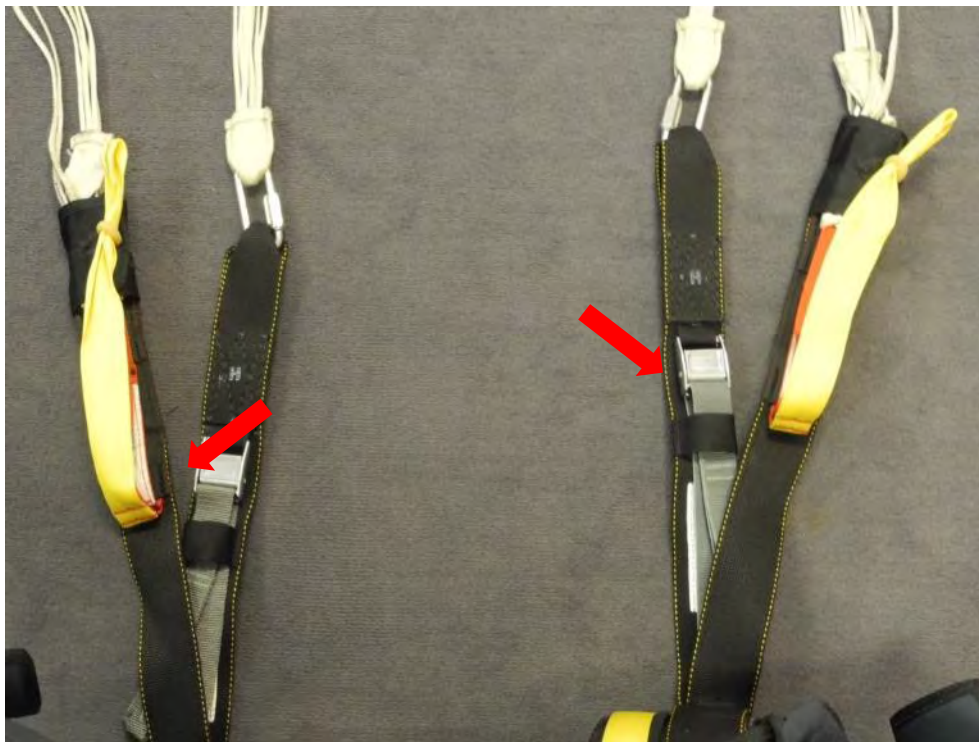

**Fig. 704**



- Préparation de la voileure principale

Suspendre la voileure principale en fixant ou maintenant le sac-harnais au sol.

Dégager les neuf caissons du bord d'attaque de la voileure principale.

Suspendre le glisseur hors de la voileure principale.(Fig.705)

Regrouper les entrées d'air des quatre caissons de gauche, les rouler vers l'intérieur puis les ranger dans le caisson central.

Procéder de manière identique pour les quatre caissons de droite.(Fig.706)

### *Main canopy hanging preparation*

*Hang the main canopy ensuring the groups of rigging and steering lines lie in the correct sequence.*

*Clear the nine nose inlets toward outboard.*

*Hang the slider out of the main canopy.(Fig.705)*

*Grasp four cells at left side, tightly roll and insert them into the bottom left portion of the central cell.*

*Proceed with right cells as for the left side.(Fig.706)*



**Fig. 705**



**Fig. 706**

Tendre le tissu de chaque caisson situé entre les groupes de suspentes A et B en le ramenant vers l'extérieur. (Fig. 707)

*Grasp five "A" lines to fold fabric between left "A" and "B" lines toward outboard. (Fig. 707)*

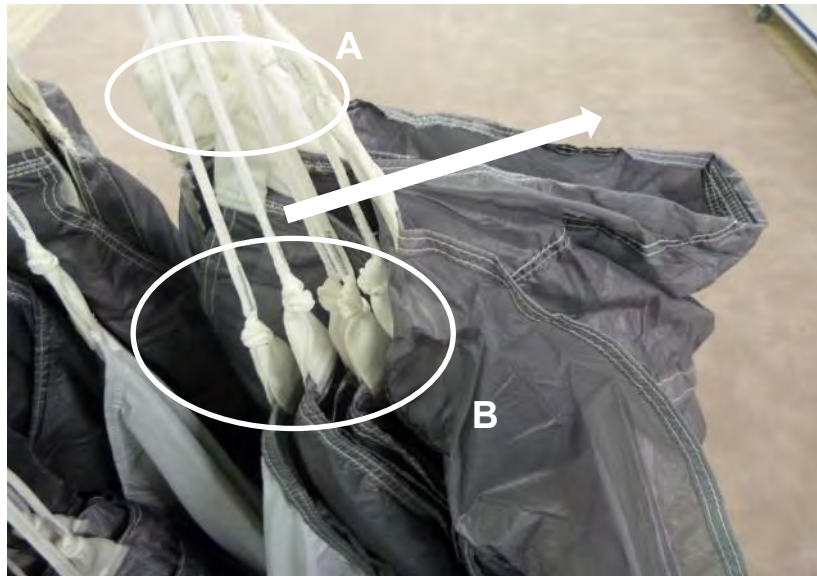

**Fig. 707**

Tendre le tissu de chaque caisson situé entre les groupes de suspentes B et C en le ramenant vers l'extérieur. (Fig. 708)

*Grasp five "B" lines to fold fabric between left "B" and "C" lines toward outboard. (Fig. 708)*

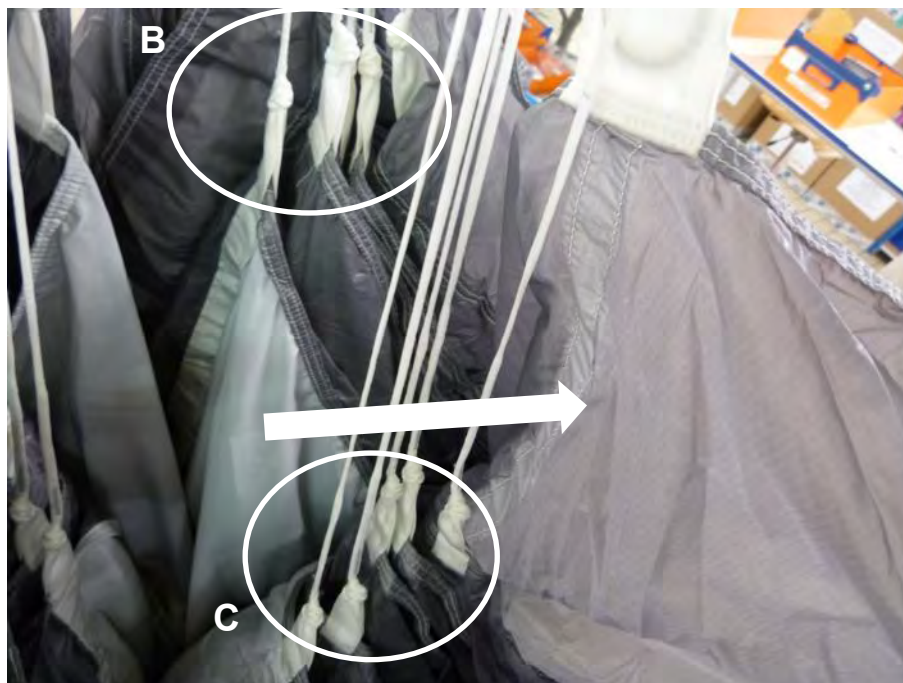

**Fig. 708**

Tendre le tissu de chaque caisson situé entre les groupes de suspentes C et D en le ramenant vers l'extérieur. (Fig.709)

*Grasp five "C" lines to fold fabric between left "C" and "D" lines toward outboard.(Fig. 709)*

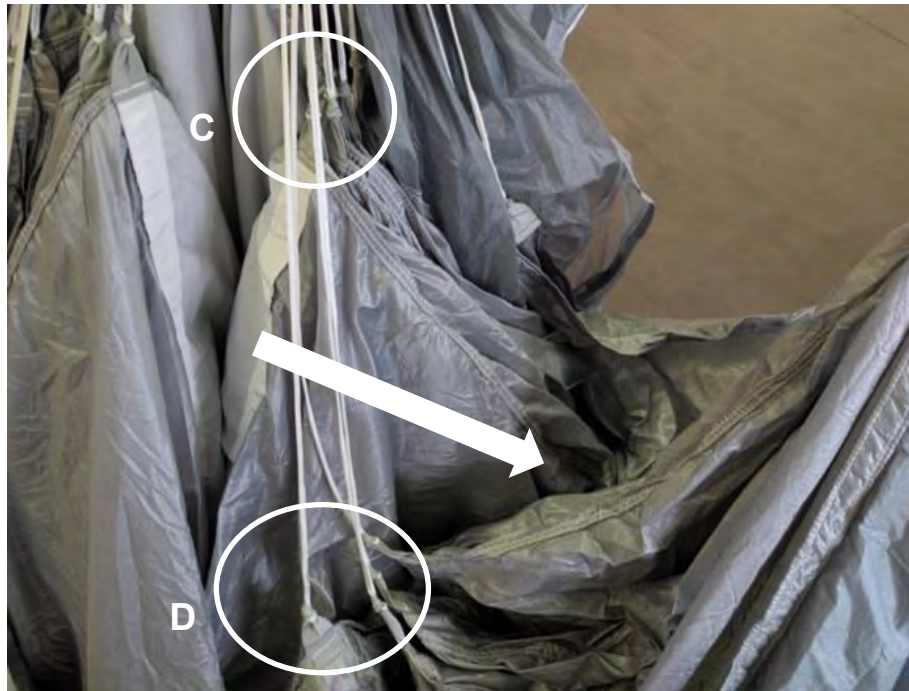

Fig. 709

Aligner les suspentes commandes de manœuvre avec les autres groupes en laissant le tissu du bord de fuite vers l'extérieur et monter un élastique de loyage. (Fig.710)

*Align the steering on the other rigging and fold left stabilizer free from lines toward outboard then put a rubber at the tape level. (Fig. 710)*



Fig. 710

Lover la partie haute de commande afin que toutes les pattes d'attaches soient alignées. (Fig. 711)

*Stow Upper steering lines to have all tapes aligned. (Fig. 711)*



**Fig. 711**

Plier l'autre moitié de voile comme la première. (Fig.712).

*Fold the other half of canopy as the first one. (Fig.712)*



**Fig. 712**

Recouvrir les suspentes avec l'extrados.  
(Fig. 713)

*Use the top skin to recover the lines. (Fig.713)*



**Fig. 713**

Placer le glisseur en croix entre le bord d'attaque et le bord de fuite puis entre les groupes de suspentes avant et arrière en s'assurant que les œilletons du glisseur soient en contact avec les anneaux de butée. (Fig.714)

*Set the dome slider in a "cross" shape between leading and trailing edge and between front and rear rigging ensuring slider grommets are close to stabilizer stops. (Fig.714)*

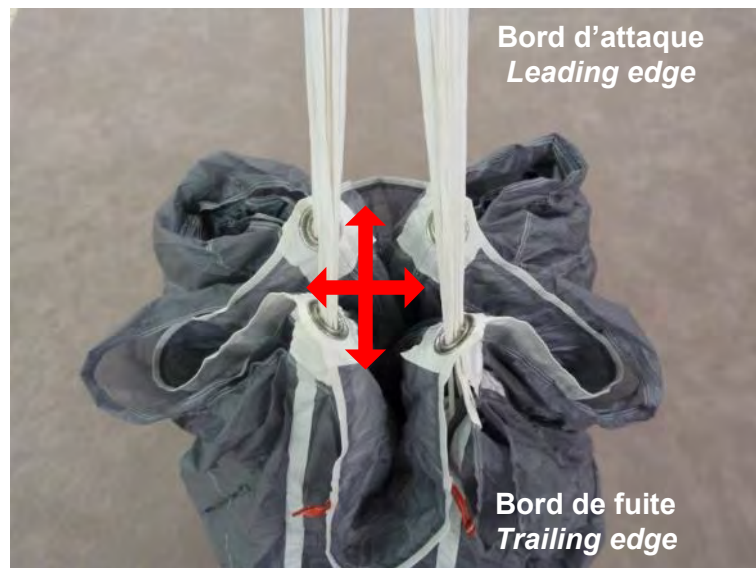

**Fig. 714**

Recouvrir la voilure pliée avec le bord de fuite en plaçant le warning autour du glisseur et des groupes de suspentes.(Fig.715)

*Recover all the canopy with the trailing edge of the canopy placing the warning label over the slider and line groups.(Fig.715)*

Rouler le bord de fuite.(Fig.716)

*Tightly roll the trailing edge of the canopy.(Fig.716)*

**S'assurer que le bord d'attaque ne soit pas pris dans le roulé.**

***Ensuring no nose sections are inadvertently rolled within the trailing edge.***



**Fig. 715**



**Fig. 716**

Étendre la voilure ainsi pliée en maintenant le bord de fuite roulé précédemment ainsi que les suspentes en tension. (Fig.717)

*Remove the canopy from the packing frame and lay the canopy flat on to the packing area floor maintaining the trailing edge rolled and tension on the rigging lines. (Fig.717)*



**Fig. 717**

- Mise en POD et Lovage

Replier la voilure principale afin de lui donner la largeur du POD principal. (Fig.718)

*Main canopy into the main bag and stowing*

*Back fold the previous main canopy prepared to match the width of the main deployment bag. (Fig.718)*

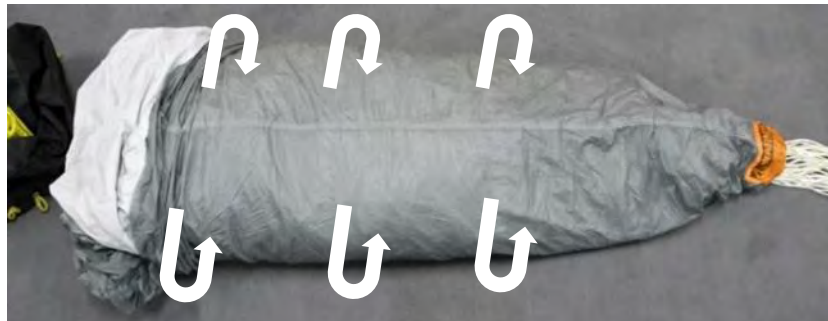

**Fig. 718**

Réaliser un premier S au niveau du warning. (Fig.719)

*Make a S-fold at the warning panel level. (Fig.719)*



**Fig. 719**

Réaliser un demi S sur le pli réalisé précédemment.(Fig.720)

*Make a half S-fold on the preview fold.(Fig.720)*

Introduire la voilure principale dans le POD principal.(Fig.721)

*Slide the main canopy inside the main deployment bag.(Fig.721)*



**Fig. 720**



**Fig. 721**



Fermer le rabat du POD principal à l'aide des deux premiers lovages puis continuer le lovage. (Fig.722 et 723)

*Close the main deployment mouth lock flap with the two first stowing lines then continue the stowing. (Fig.722 and 723)*

**NE PAS EFFECTUER DE DOUBLE LOVAGE**

**DO NOT DOUBLE STOW THE RIGGING LINES**



Fig. 722



Fig. 723

Rabattre le volet du POD principal au dessus du lovage, puis passer l'élastique dans l'œillet latéral du volet de POD principal et verrouiller avec un lovage. (Fig.724 et 725)

*Recover the stowing with the protector flap over then route the locking elastic through the protector flap grommet and secure with rigging stowing. (Fig.724 and 725)*



Fig. 724



Fig. 725

Verrouiller de même en réalisant un lovage au niveau de l'autre œillet lateral puis l'œillet central. (Fig. 726 et 727)

*Secure using same procedure for the other lateral grommet and the central grommet. (Fig.726 and 727)*



Fig. 726



Fig. 727

Laisser une longueur d' environ  
50 cm de suspenste libre. (Fig.728)

*Leave approximately 50 cm of lines unstowed.  
(Fig.728)*



**Fig. 728**

- Fermeture du conteneur principal *Main container closing*

Placer le POD au niveau du conteneur principal.

*Place the main deployment bag at main container level.*

Ne pas vriller les suspentes.

*Mind to not twist the rigging lines.*

Placer à plat l'élévateur principal contre le conteneur secours. (Fig.729)

*Route the main risers against the reserve container. (Fig.729)*



Fig. 729

Refermer le rabat au-dessus de l'élévateur puis ranger la partie haute dans son logement.

*Recover the lateral flap over the main risers then close the riser covers upper part.*

Réaliser les mêmes opérations de l'autre côté. (Fig.730)

*Realize same procedures for the other side. (Fig.730)*



Fig. 730

Effectuer une love libre, au fond du conteneur principal, avec l'excédent de suspentes. (Fig.731)

*Realize a free stow inside the main container. (Fig.731)*



**Fig. 731**

Disposer le POD principal dans le conteneur principal. (Fig.732)

*Put the main deployment bag inside the main container. (Fig.732)*



**Fig. 732**

Pivoter le POD principal d'un quart de tour de manière à positionner les suspentes vers le bas du conteneur principal.

*Half flip the deployment bag to have the line stows at the bottom.*

Replier la patte d'attache extérieure du POD principal au niveau de la cloison du conteneur secours. (Fig.733)

*Fold the external main deployment webbing at the reserve container separation level. (Fig.733)*



**Fig. 733**

Lover la drisse sur la platine du POD principal jusqu'au nœud tête d'alouette. (Fig.734)

*Stow the bridle on main deployment bag plate until the larks head knot. (Fig.734)*



**Fig. 734**

Disposer l'embase de l'extracteur sur la drisse repliée et centrée sur la platine du POD puis compresser l'extracteur spire par spire en plaçant le tissu entre les spires. (Fig.735)

*Place the base of the spring pilot chute on the folded bridle and centred on the main deployment bag plate top and compress the spring coil by coil with fabric between the coil. (Fig.735)*



Fig. 735

Passer la bouclette de fermeture dans l'œillet du rabat inférieur. (Fig.736)

*Pull the main closure loop through the grommet on the lower flap.(Fig.736)*



Fig. 736

Passer la bouclette de fermeture dans l'œillet du rabat latéral gauche. (Fig.737)

*Pull the main closure loop through the grommet on the left flap. (Fig.737)*



**Fig. 737**

Passer la bouclette de fermeture dans l'œillet du rabat latéral droit. (Fig.738)

*Pull the main closure loop through the grommet on the right flap. (Fig.738)*



**Fig. 738**

Passer la bouclette de fermeture dans l'œillet du rabat haut.

*Pull the main closure loop through the grommet on the upper flap.*

Verrouiller avec le deux jonc de la commade d'ouverture puis retirer la drisse provisoire. (Fig.739)

*Secure the main closure loop with the main handle cables and remove pull-up cord. (Fig.739)*

Ranger le jonc dans le tunnel textil prévu à cet effet.(Fig.740)

*Route the bridle cable inside the dedicated textile sleeve.(Fig.740)*



**Fig. 739**



**Fig. 740**

Fermer le rabat cache aiguille de protection. (Fig.741)

*Close the main protector pin flap.(Fig.741)*



**Fig. 741**



**6.8. Kit version E2**

*E2 Version*

**6.8.1. Montage des composants**

*Accessories assembly*

- Installation du Jonc provisoire

Passer les loops à travers les œillets de la pochette RSE puis passer le jonc provisoire dans l'ouverture de la pochette RSE puis dans chacun des loops. (Fig.742 et 743)

*Temporary closing cable setting*

*Secure the drogue compartment with temporary closing cable routing loop through each dedicated grommet. (Fig.742 and 743)*

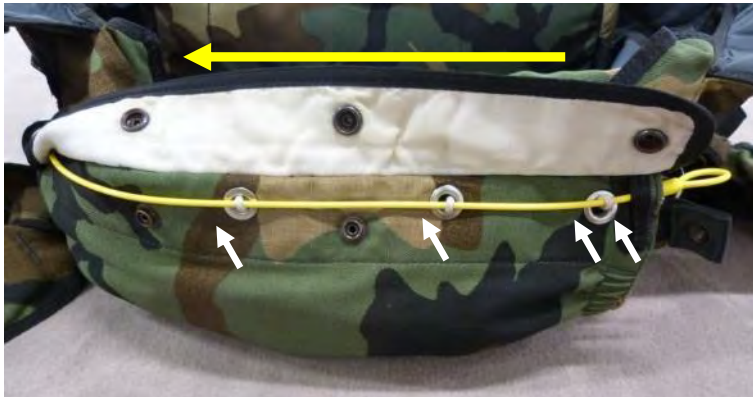

**Fig. 742**



**Fig. 743**

Passer la pattelette avec pression à travers la boucle jonc provisoire puis fermer le volet à l'aide de la dernière pression. (Fig.744 à 746)

*Route the textile tongue through the temporary closing cable loop then close the protector flap with snap fasteners. (Fig. 744 to 746)*



**Fig. 744**

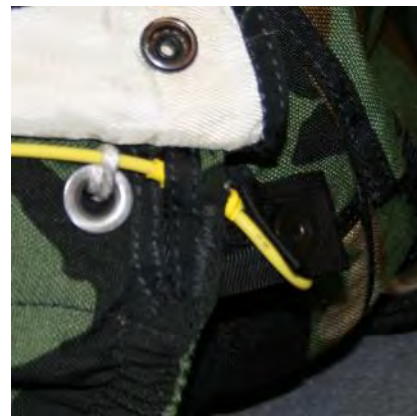

**Fig. 745**



**Fig. 746**

- Bouclette principale

Utiliser uniquement la bouclette de fermeture principale ref 305364-0 et ajuster sa longueur. (Fig.747)

*Main loop*

*Use only the main closing loop PN: 305364-0 and adjust the length.(Fig.747)*

Il appartient au rigger ou au plieur de l'ajuster.

*It is up to the rigger or packer to adjust them.*



Fig. 747

Passer la bouclette de fermeture principale dans l'œillet au niveau du rabat central.

*Route the main loop through the central flap grommet.*

Ranger le surplus dans la languette.. (Fig.748 à 750)

*Put the surplus inside the tongue. (Fig. 748 to 750)*



Fig. 748



Fig. 749



Fig. 750

- Poignée principale

Passer le jonc de la poignée principale dans le tunnel bas du rabat latéral droit prévu à cet effet puis velcroter dans son logement. (Fig.751 à 753)

*Main opening handle setting*

*Route the bottom main right hand handle cable through the lateral flap right bottom sleeve dedicated. (Fig.751 to 753)*

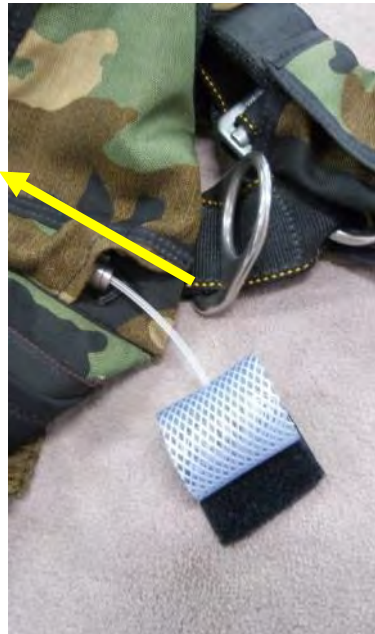

Fig. 751



Fig. 752



Fig. 753

- **POD principal / Voilure**

Installer deux élastiques Tube stoes noir au niveau des pontets centraux du POD principal puis des tubes stoes naturel sur les autres pontets (Fig. 754 et 755) et des bouclettes élastiques au niveau des œillets sur le volet de fermeture.(Fig.756)

*Main deployment bag / main canopy*

*Install 2 black tubes stoes on the main deployment bag central sleeve then natural tubes stoes on the other sleeve (Fig.754 and 755) and elastic loop on the mouth flap at the grommet level. (Fig.756)*



**Fig. 754**



**Fig. 755**



**Fig. 756**

Réaliser un nœud tête d'alouette pour connecter le POD principal à la patte d'attache supérieure de la voilure principale.  
(Fig.757 et 758)

*Using a larks head knot, connect the main deployment bag to main canopy webbing localized on the central cell top skin.  
(Fig.757 and 758)*



Fig. 757



Fig. 758

- Extracteur souple / Drisse

Réaliser un nœud en tête d'alouette entre la drisse 185 cm et la base de l'extracteur souple en passant la petite boucle de la petite drisse 185 cm entre les galons et dans la boucle interne basse de l'extracteur souple. (Fig.759 à 762)

*Soft pilot chute/ Bridle*

*Using a larks head knot, connect the 185 cm bridle and the soft pilot chute routing the smallest loop of the bridle through the bottom tapes and the yellow inner tape. (Fig.759 to 762)*



Fig. 759



Fig. 760



Fig. 761



Fig. 762

- Catapulte / Drisse

Réaliser un nœud en tête d'alouette entre la drisse 185 cm et la boucle supérieure de la catapulte. (Fig.763 à 765)

*Catapult / Bridle*

*Using a larks head knot, connect the 185 cm bridle and the catapult upper loop.*  
*(Fig.763 to 765)*



Fig. 763



Fig. 764



Fig. 765

- **POD principal / Drisse**

Réaliser un nœud en tête d'alouette en passant la drisse d'ouverture dans la boucle de la patte extérieure du POD principal. (Fig.766 et 767)

*Main deployment bag / Bridle*

*Using a larks head knot, connect the other ending loop of drogue bridle to main deployment bag outside yellow webbing. (Fig.766 and 767)*



**Fig. 766**



**Fig. 767**



**6.8.2. Pliage de la voile principale Main Canopy packing**

- **Vérouillage commande principale Setting the main deployment brakes**

Tirer la commande principale afin de faire passer le point de freinage au niveau de l'anneau métallique. (Fig. 768)

*Pull down on the double steering line until the half brake setting loop in the line is adjacent to the metal ring and the nylon loop sewn to the risers. (Fig.768)*

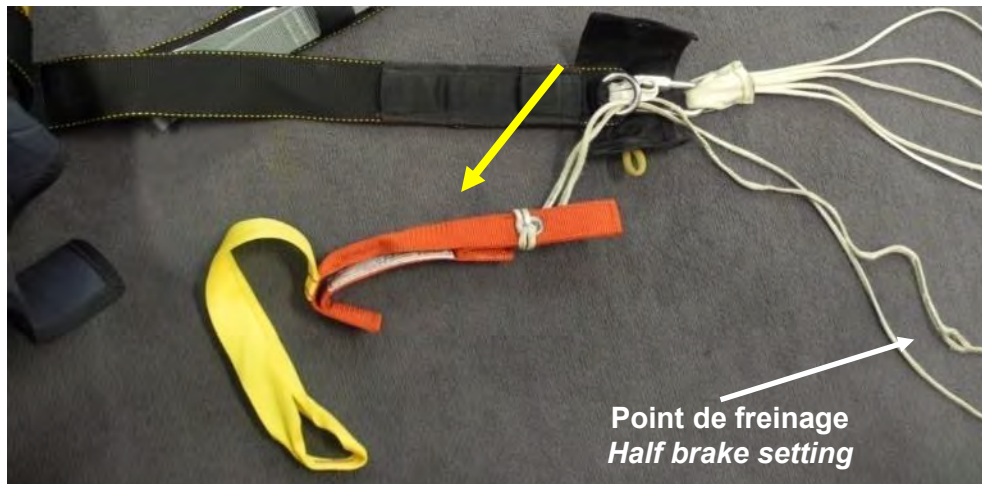

**Fig. 768**

Passer le loop de l'élévateur dans la boucle du point de freinage de la commande principale puis dans l'anneau métallique. (Fig.769)

*Then pass the riser nylon locking loop up through the ring and through the half brake setting loop in the steering line. (Fig.769)*

Passer le mou du brin de commande au-delà de l'anneau. (Fig.770)

*Tighten the slack of secondary steering lines to the trailing edge. (Fig.770)*



**Fig. 769**

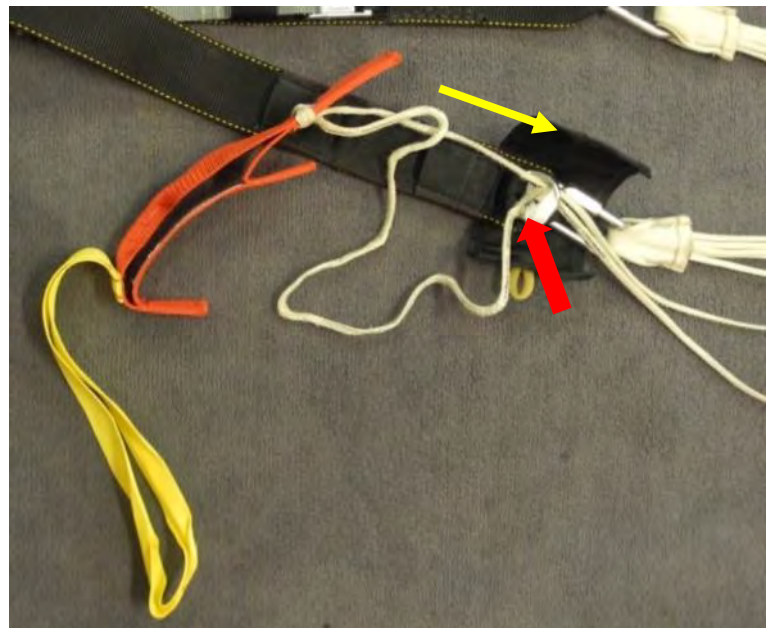

**Fig. 770**

Passer la partie haute de la commande dans le loop de l'élèveur.

*Secure with the main toggle upper part.*

Introduire les patelettes de la commande principale dans les logements de l'élèveur prévus à cet effet. (Fig.771)

*Introduce toggle tongues inside the riser sleeves. (Fig.771)*

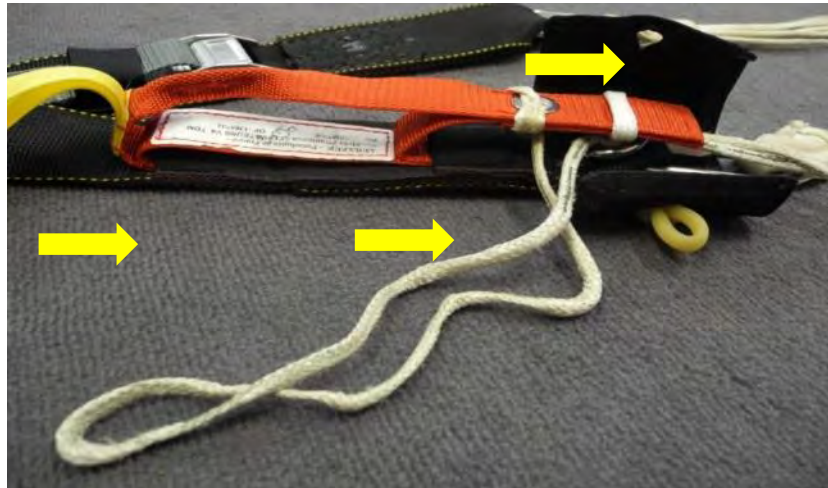

Fig. 771

Lover le supplément de commande sur la protection textile de l'élèveur.(Fig.772)

*S-fold the slack of primary steering line under toggle protective flap.(Fig.772)*



Fig. 772

Refermer la ceinture textile autour de la commande en passant l'élastique au niveau de l'ouverture de la partie textile.(Fig.773)

*Thread the tube stow of toggle protective flap through the opening.(Fig.773)*



Fig. 773

Verrouiller l'ensemble avec le prolongateur de commande principale.(Fig.774)

*Secure the protective flap with the slack of toggle. (Fig.774)*



**Fig. 774**

Répéter les mêmes opérations pour le verrouillage de l'autre commande et vérifier que les trims soient à plat.(Fig.775)

*Realize same procedures for the other main deployment brakes and ensure that the trimming cleats are flat.(Fig.775)*

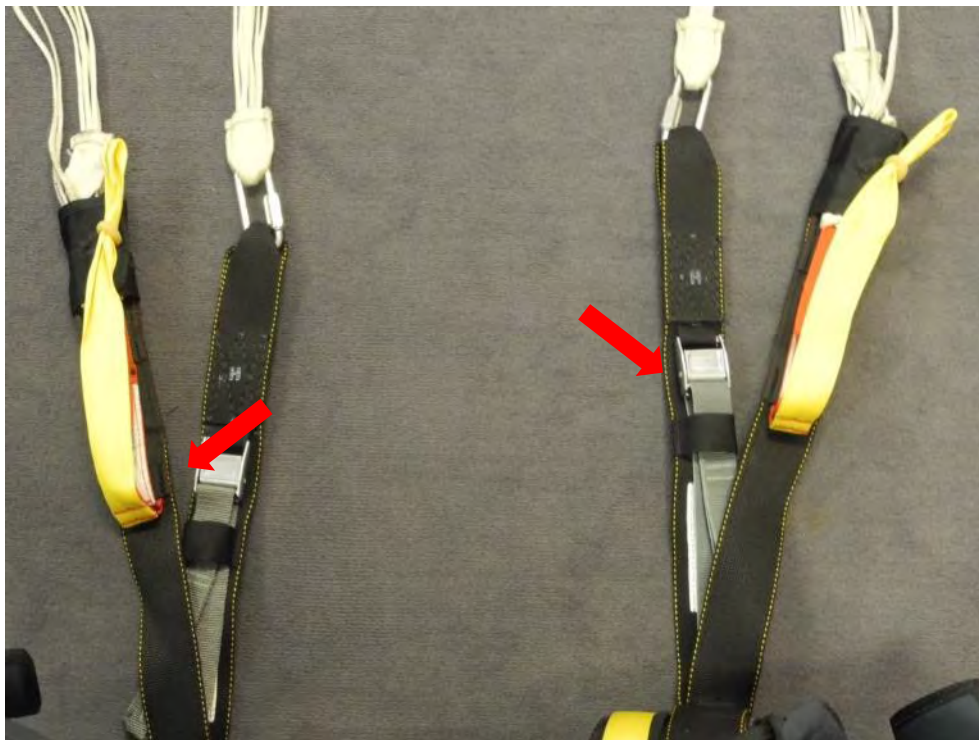

**Fig. 775**

- Préparation de la voileure principale

Suspendre la voileure principale en fixant ou maintenant le sac-harnais au sol.

Dégager les neuf caissons du bord d'attaque de la voileure principale.

Suspendre le glisseur hors de la voileure principale.(Fig.776)

Regrouper les entrées d'air des quatre caissons de gauche, les rouler vers l'intérieur puis les ranger dans le caisson central.

Procéder de manière identique pour les quatre caissons de droite.(Fig.777)

### *Main canopy hanging preparation*

*Hang the main canopy ensuring the groups of rigging and steering lines lie in the correct sequence.*

*Clear the nine nose inlets toward outboard.*

*Hang the slider out of the main canopy.(Fig.776)*

*Grasp four cells at left side, tightly roll and insert them into the bottom left portion of the central cell.*

*Proceed with right cells as for the left side.(Fig.777)*



**Fig. 776**



**Fig. 777**

Tendre le tissu de chaque caisson situé entre les groupes de suspentes A et B en le ramenant vers l'extérieur. (Fig.778)

*Grasp five "A" lines to fold fabric between left "A" and "B" lines toward outboard. (Fig.778)*

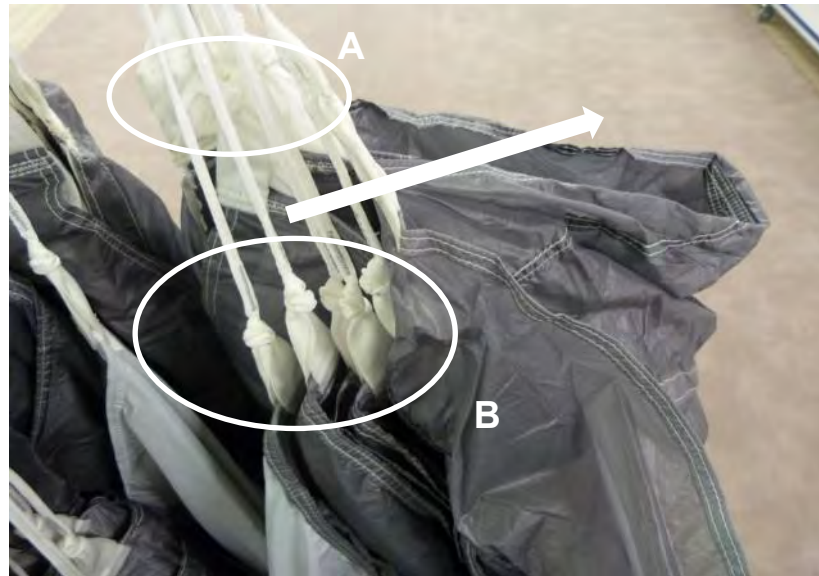

Fig. 778

Tendre le tissu de chaque caisson situé entre les groupes de suspentes B et C en le ramenant vers l'extérieur. (Fig. 779)

*Grasp five "B" lines to fold fabric between left "B" and "C" lines toward outboard. (Fig. 779)*

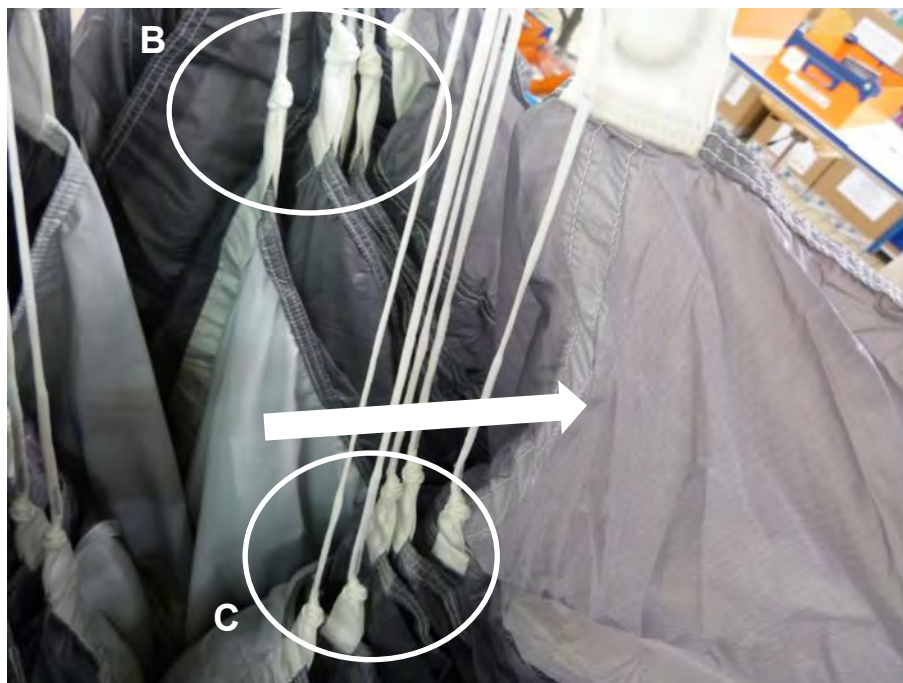

Fig. 779

Tendre le tissu de chaque caisson situé entre les groupes de suspentes C et D en le ramenant vers l'extérieur. (Fig.780)

*Grasp five "C" lines to fold fabric between left "C" and "D" lines toward outboard.(Fig. 780)*

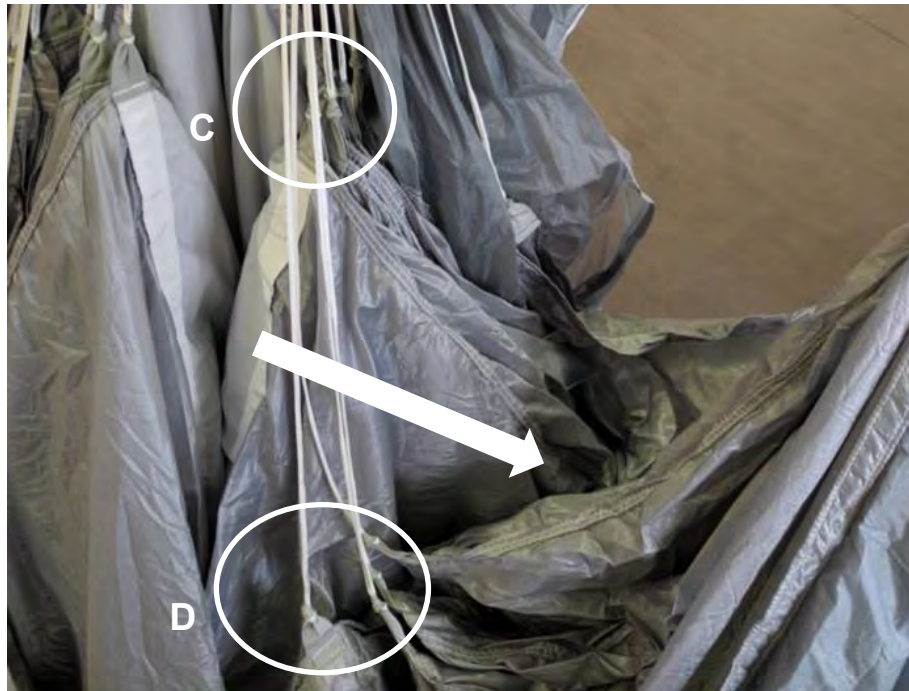

Fig. 780

Aligner les suspentes commandes de manœuvre avec les autres groupes en laissant le tissu du bord de fuite vers l'extérieur et monter un élastique de loyage. (Fig. 781)

*Align the steering on the other rigging and fold left stabilizer free from lines toward outboard then put a rubber at the tape level. (Fig. 781)*



Fig. 781

Lover la partie haute de commande afin que toutes les pattes d'attaches soient alignées. (Fig.782)

*Stow Upper steering lines to have all tapes aligned. (Fig. 782)*



**Fig. 782**

Plier l'autre moitié de voile comme la première. (Fig.783).

*Fold the other half of canopy as the first one. (Fig.783)*



**Fig. 783**

Recouvrir les suspentes avec l'extrados.  
(Fig. 784)

*Use the top skin to recover the lines. (Fig.784)*



**Fig. 784**

Placer le glisseur en croix entre le bord d'attaque et le bord de fuite puis entre les groupes de suspentes avant et arrière en s'assurant que les œilletons du glisseur soient en contact avec les anneaux de butée. (Fig.785)

*Set the dome slider in a "cross" shape between leading and trailing edge and between front and rear rigging ensuring slider grommets are close to stabilizer stops. (Fig.785)*

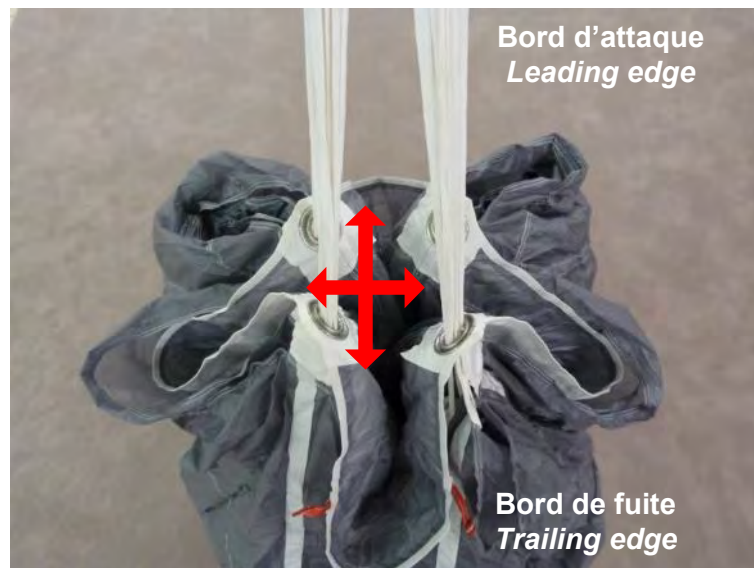

**Fig. 785**



Recouvrir la voilure pliée avec le bord de fuite en plaçant le warning autour du glisseur et des groupes de suspentes.(Fig.786)

*Recover all the canopy with the trailing edge of the canopy placing the warning label over the slider and line groups.(Fig.786)*

Rouler le bord de fuite.(Fig.787)

*Tightly roll the trailing edge of the canopy.(Fig.787)*

**S'assurer que le bord d'attaque ne soit pas pris dans le roulé.**

***Ensuring no nose sections are inadvertently rolled within the trailing edge.***



**Fig. 786**



**Fig. 787**

Étendre la voilure ainsi pliée en maintenant le bord de fuite roulé précédemment ainsi que les suspentes en tension. (Fig.788)

*Remove the canopy from the packing frame and lay the canopy flat on to the packing area floor maintaining the trailing edge rolled and tension on the rigging lines. (Fig.788)*

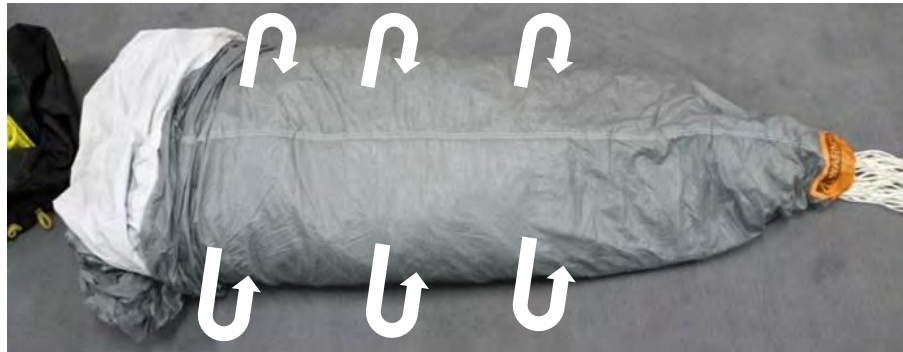

**Fig. 788**

- Mise en POD et Lovage

Replier la voile principale afin de lui donner la largeur du POD principal. (Fig.789)

*Main canopy into the main bag and stowing  
Back fold the previous main canopy prepared to match the width of the main deployment bag.  
(Fig.789)*



**Fig. 789**

Réaliser un premier S au niveau du warning. (Fig.790)

*Make a S-fold at the warning panel level.  
(Fig.790)*



**Fig. 790**

Réaliser un demi S sur le pli réalisé précédemment.(Fig.791)

*Make a half S-fold on the preview fold.(Fig.791)*

Introduire la voile principale dans le POD principal.(Fig.792)

*Slide the main canopy inside the main deployment bag.(Fig.792)*



**Fig. 791**



**Fig. 792**

Fermer le rabat du POD principal à l'aide des deux premiers lovages puis continuer le lovage. (Fig.793 et 794)

*Close the main deployment mouth lock flap with the two first stowing lines then continue the stowing. (Fig793 and 794)*

**NE PAS EFFECTUER DE DOUBLE LOVAGE**

**DO NOT DOUBLE STOW THE RIGGING LINES**



Fig. 793



Fig. 794

Rabattre le volet du POD principal au dessus du lovage, puis passer l'élastique dans l'œillet latéral du volet de POD principal et verrouiller avec un lovage. (Fig.795 et 796)

*Recover the stowing with the protector flap over then route the locking elastic through the protector flap grommet and secure with rigging stowing. (Fig.795 and 796)*



Fig. 795



Fig. 796

Verrouiller de même en réalisant un lovage au niveau de l'autre œillet latéral puis l'œillet central. (Fig. 797 et 798)

*Secure using same procedure for the other lateral grommet and the central grommet. (Fig.797 and 798)*



Fig. 797



Fig. 798

Laisser une longueur d' environ 50 cm de  
suspenste libre. (Fig.799)

*Leave approximately 50 cm of lines unstowed.  
(Fig.799)*



**Fig. 799**

- Fermeture du conteneur principal

Placer le POD au niveau du conteneur principal.

Ne pas vriller les suspentes.

Placer à plat l'élévateur principal contre le conteneur secours. (Fig.800)

*Main container closing*

*Place the main deployment bag at main container level.*

*Mind to not twist the rigging lines.*

*Route the main risers against the reserve container. (Fig.800)*



Fig. 800

Refermer le rabat au-dessus de l'élévateur puis ranger la partie haute dans son logement.

Réaliser les mêmes opérations de l'autre côté. (Fig.801)

*Recover the lateral flap over the main risers then close the riser covers upper part.*

*Realize same procedures for the other side. (Fig.801)*



Fig. 801

Effectuer une love libre, au fond du conteneur principal, avec l'excédent de suspentes. (Fig.802)

*Realize a free stow inside the main container. (Fig.802)*



**Fig. 802**

Disposer le POD principal dans le conteneur principal. (Fig.803)

*Put the main deployment bag inside the main container. (Fig.803)*



**Fig. 803**

Pivoter le POD principal d'un quart de tour de manière à positionner les suspentes vers le bas du conteneur principal.

*Half flip the deployment bag to have the line stows at the bottom.*

Replier la patte d'attache extérieure du POD principal au niveau de la cloison du conteneur secours. (Fig.804)

*Fold the extarmal main deployment webbing at the reserve container separation level. (Fig.804)*



Fig. 804

Disposer l'embase de la catapulte centrée sur la platine du POD. (Fig.805)

*Place the base of the catapult centred on the main deployment bag plate top. (Fig.805)*



Fig. 805



Lover la drisse sur la partie supérieure de la catapulte jusqu'au nœud tête d'alouette. (Fig.806)

*Stow the bridle on catapult upper par until the larks head knot. (Fig.806)*



Fig. 806

Disposer l'extracteur souple à plat sur la drisse lovée. (Fig.807)

*Place the soft pilot chute on the folded bridle. (Fig.807)*



Fig. 807

Replier l'extracteur souple afin de le faire rentrer dans la partie supérieure de la catapulte. (Fig.808 )

*Fold the soft pilot chute no bigger than the upper catapult part. (Fig.808)*



**Fig. 808**

Compresser la catapulte centrée sur la platine du POD en conservant l'extracteur souple sur le dessus. (Fig.809)

*Compress the catapult centred on the main deployment bag plate with the soft pilot chute folded on the upper part. (Fig.809)*



**Fig. 809**

Passer la bouclette de fermeture dans l'œillet du rabat inférieur. (Fig.810)

*Pull the main closure loop through the grommet on the lower flap. (Fig.810)*



**Fig. 810**

Passer la bouclette de fermeture dans l'œillet du rabat latéral gauche. (Fig.811)

*Pull the main closure loop through the grommet on the left flap. (Fig.811)*



**Fig. 811**

Passer la bouclette de fermeture dans l'œillet du rabat latéral droit. (Fig.812)

*Pull the main closure loop through the grommet on the right flap. (Fig.812)*



Fig. 812

Passer la bouclette de fermeture dans l'œillet du rabat haut.

*Pull the main closure loop through the grommet on the upper flap.*

Verrouiller avec le deux jonc de la commade. (Fig.813)

*Secure the main closure loop with the main handle cables and remove pull-up cord. (Fig.813)*

Ranger le jonc dans le tunnel textile prévu à cet effet.(Fig.814)

*Route the bridle cable inside the dedicated textile sleeve.(Fig.814)*



Fig. 813



Fig. 814

Fermer le rabat cache aiguille de protection.  
(Fig.815)

*Close the main protector pin flap.(Fig.815)*



**Fig. 815**

## 6.9. Kit version F

## F Version

### 6.9.1. Montage des composants

### Accessories assembly

- Installation du Jonc provisoire

Passer les loops à travers les œillets de la pochette RSE puis passer le jonc provisoire dans l'ouverture de la pochette RSE puis dans chacun des loops. (Fig.816 et 817)

### Temporary closing cable setting

Secure the drogue compartment with temporary closing cable routing loop through each dedicated grommet. (Fig.816 and 817)

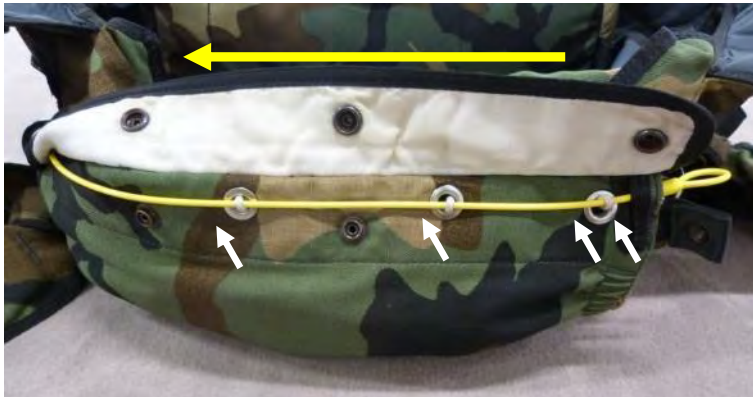

Fig. 816



Fig. 817

Passer la pattelette avec pression à travers la boucle jonc provisoire puis fermer le volet à l'aide de la dernière pression. (Fig. 818 à 820)

Route the textile tongue through the temporary closing cable loop then close the protector flap with snap fasteners. (Fig. 818 to 820)



Fig. 818

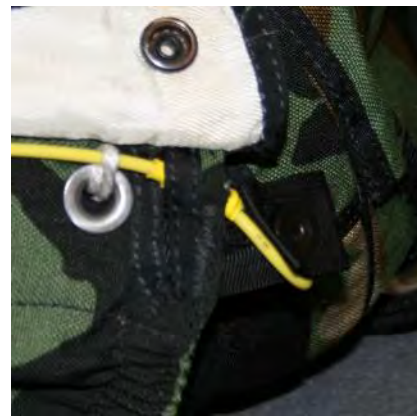

Fig. 819



Fig. 820

- Bouclette principale

Utiliser uniquement la bouclette de fermeture principale ref 305364-0 et ajuster sa longueur. (Fig. 821)

Il appartient au rigger ou au plieur de les ajuster.

*Main loop*

*Use only the main closing loop PN: 305364-0 and adjust the length. (Fig. 821)*

*It is up to the rigger or packer to adjust them.*



Fig. 821

Passer la bouclette de fermeture principale dans l'œillet au niveau du rabat central.

Ranger le surplus dans la languette. (Fig.822 à 824)

*Route the main loop through the central flap grommet.*

*Put the surplus inside the tongue. (Fig. 822 to 824)*



Fig. 822



Fig. 823



Fig. 824

- **POD principal / Voilure**

Installer deux élastiques Tube stoes noir au niveau des pontets centraux du POD principal puis des tubes stoes naturel sur les autres pontets (Fig.825) et des bouclettes élastiques au niveau des œillets sur le volet de fermeture.(Fig.826)

*Main deployment bag / main canopy*

*Install 2 black tubes stoes on the main deployment bag central sleeve then natural tubes stoes on the other sleeve (Fig.825 ) and elastic loop on the mouth flap at the grommet level. (Fig.826)*



**Fig. 825**



**Fig. 826**



Réaliser un nœud tête d'alouette pour connecter le POD principal à la patte d'attache supérieur de la voilure principale.  
(Fig.827 à 829)

*Using a larks head knot, connect the main deployment bag to main canopy webbing localized on the central cell top skin.  
(Fig. 827 to 829)*



Fig. 827



Fig. 828



Fig. 829

- Extracteur / Drisse 185 cm

Réaliser un nœud en tête d'alouette entre la drisse 185 cm et la base de l'extracteur souple en passant la petite boucle de la petite drisse 135 cm entre les galons et dans la boucle interne basse de l'extracteur souple. (Fig.830 à 833)

*Pilot chute / 185 cm Bridle*

*Using a larks head knot, connect the 185 cm bridle and the soft pilot chute routing the smallest loop of the bridle through the bottom tapes and the yellow inner tape. (Fig.830 to 833)*



Fig. 830



Fig. 831



Fig. 832



Fig. 833

- Drisse de déclenchement  
/ Drisse 185 cm

Réaliser un nœud en tête d'alouette entre la drisse 185 cm et la drisse de déclenchement. (Fig.834 à 836)

**Respecter l'orientation de la sangle de déclenchement décrite sur la photo ci-dessous.**

*Opening bridle / 185 cm Bridle*

*Using a larks head knot, connect the 185 cm bridle and the opening bridle. (Fig.834 to 836)*

***Respect the bridle orientation according the following picture.***

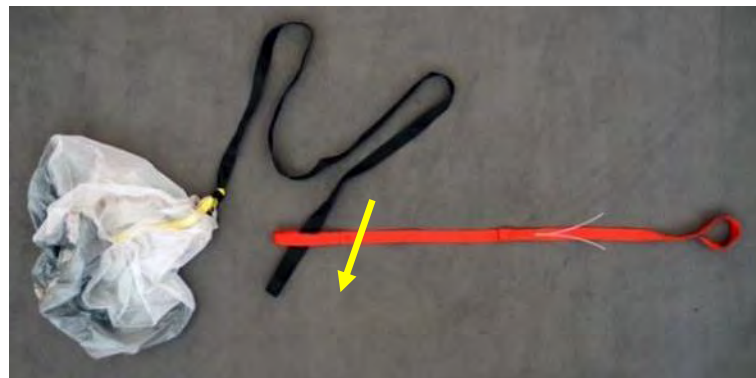

Fig. 834



Fig. 835



Fig. 836

- **POD principal / Drisse**

Réaliser un nœud en tête d'alouette en passant la drisse d'ouverture dans la boucle de la patte extérieure du POD principal. (Fig.837 et 838)

*Main deployment bag / Bridle*

*Using a larks head knot, connect the ending loop of the opening bridle to main deployment bag outside yellow webbing. (Fig.837 and 838)*



**Fig. 837**

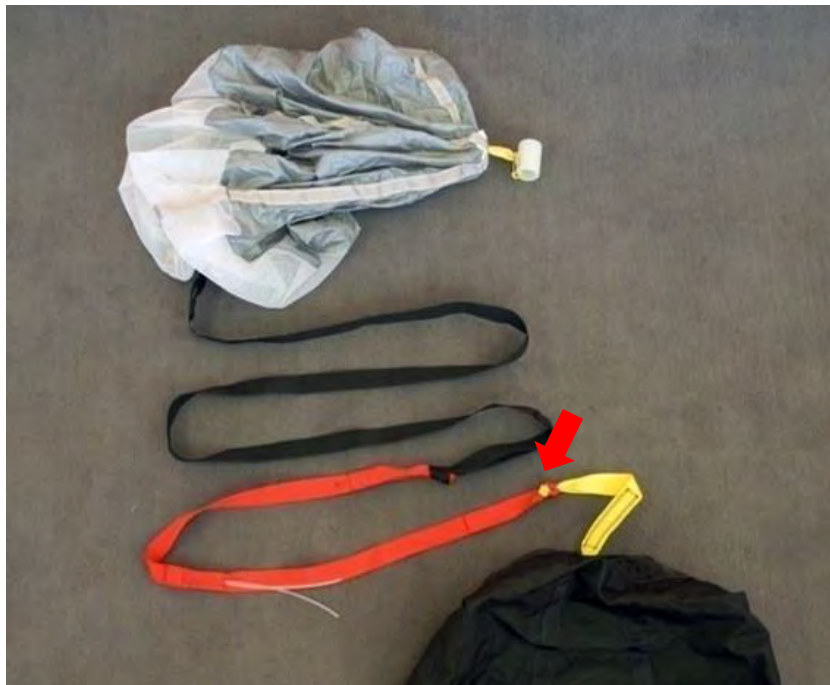

**Fig. 838**

**6.9.2. Pliage de la voile principale Main Canopy packing**

- **Vérouillage commande principale Setting the main deployment brakes**

Tirer la commande principale afin de faire passer le point de freinage au niveau de l'anneau métallique.(Fig.839)

*Pull down on the double steering line until the half brake setting loop in the line is adjacent to the metal ring and the nylon loop sewn to the risers. (Fig.839)*

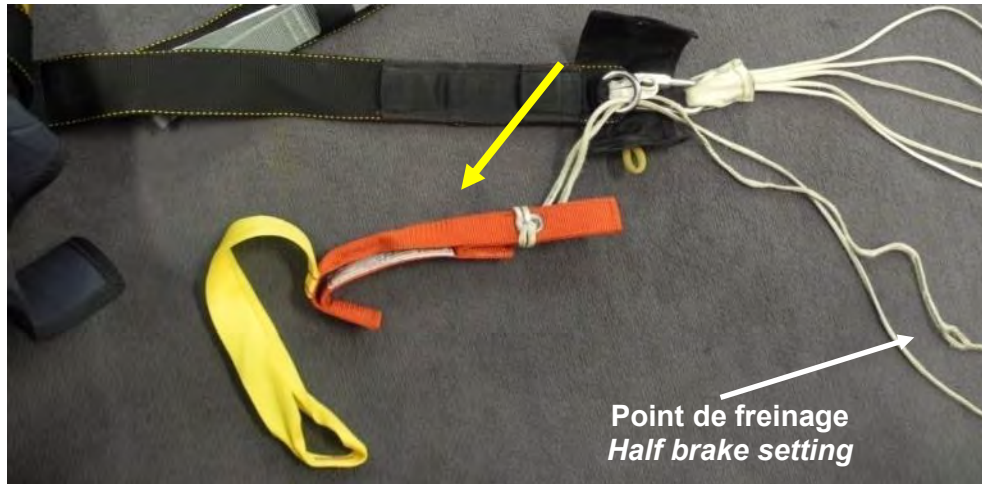

**Fig. 839**

Passer le loop de l'élévateur dans la boucle du point de freinage de la commande principale puis dans l'anneau métallique.

*Then pass the riser nylon locking loop up through the ring and through the half brake setting loop in the steering line*

Passer le mou du brin de commande au-delà de l'anneau.(Fig.840 et 841)

*Tighten the slack of secondary steering lines to the trailing edge.(Fig.840 and 841)*



**Fig. 840**

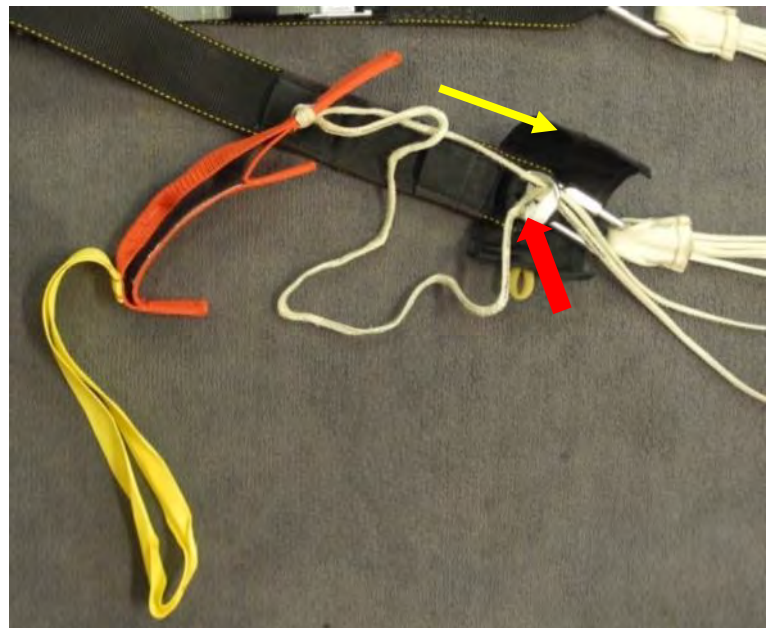

**Fig. 841**

Passer la partie haute de la commande dans le loop de l'élèveur.

*Secure with the main toggle upper part.*

Introduire les patelettes de la commande principale dans les logements de l'élèveur prévus à cet effet. (Fig.842)

*Introduce toggle tongues inside the riser sleeves. (Fig.842)*

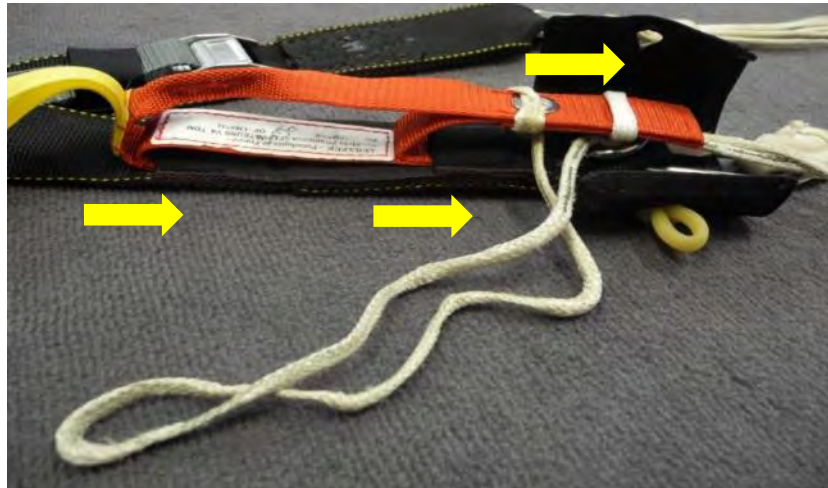

Fig. 842

Lover le supplément de commande sur la protection textile de l'élèveur.(Fig.843)

*S-fold the slack of primary steering line under toggle protective flap.(Fig.843)*



Fig. 843

Refermer la ceinture textile autour de la commande en passant l'élastique au niveau de l'ouverture de la partie textile.(Fig.844)

*Thread the tube stow of toggle protective flap through the opening.(Fig.844)*



Fig. 844

Verrouiller l'ensemble avec le prolongateur de commande principale.(Fig.845)

*Secure the protective flap with the slack of toggle.(Fig.845)*



**Fig. 845**

Répéter les mêmes opérations pour le verrouillage de l'autre commande et vérifier que les trims soient à plat.(Fig.846)

*Realize same procedures for the other main deployment brakes and ensure that the trimming cleats are flat.(Fig.846)*

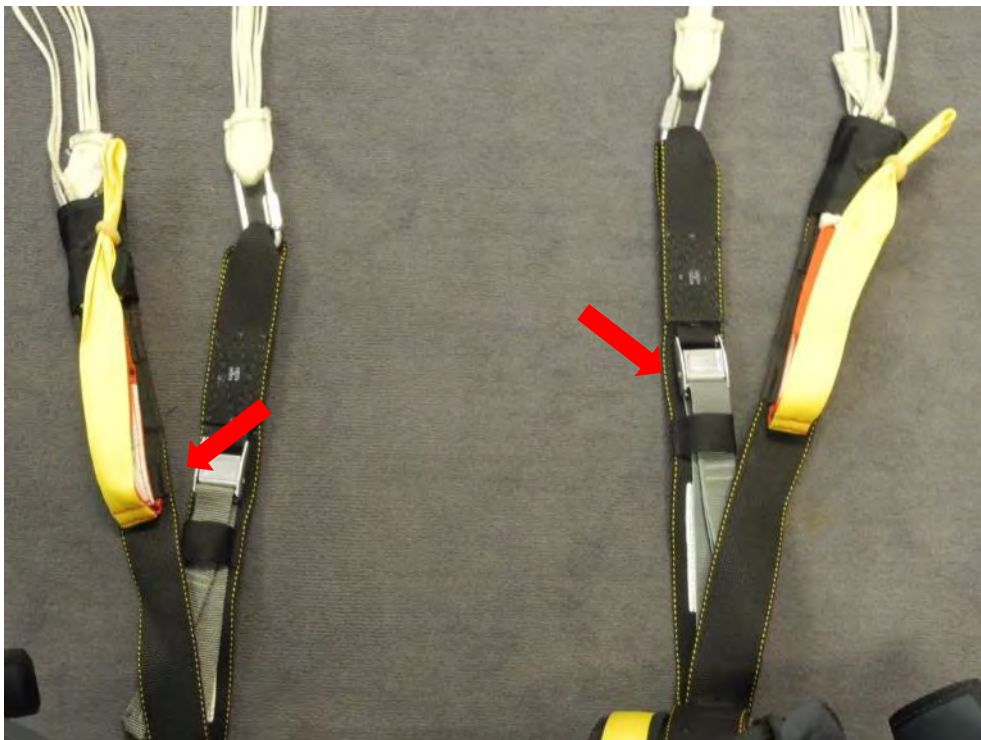

**Fig. 846**

- Préparation de la voileure principale

Suspendre la voileure principale en fixant ou maintenant le sac-harnais au sol.

Dégager les neuf caissons du bord d'attaque de la voileure principale.

Suspendre le glisseur hors de la voileure principale. (Fig.847)

Regrouper les entrées d'air des quatre caissons de gauche, les rouler vers l'intérieur puis les ranger dans le caisson central.

Procéder de manière identique pour les quatre caissons de droite.(Fig.848)

### *Main canopy hanging preparation*

*Hang the main canopy ensuring the groups of rigging and steering lines lie in the correct sequence.*

*Clear the nine nose inlets toward outboard.*

*Hang the slider out of the main canopy.(Fig.847)*

*Grasp four cells at left side, tightly roll and insert them into the bottom left portion of the central cell.*

*Proceed with right cells as for the left side. (Fig.848)*



**Fig. 847**

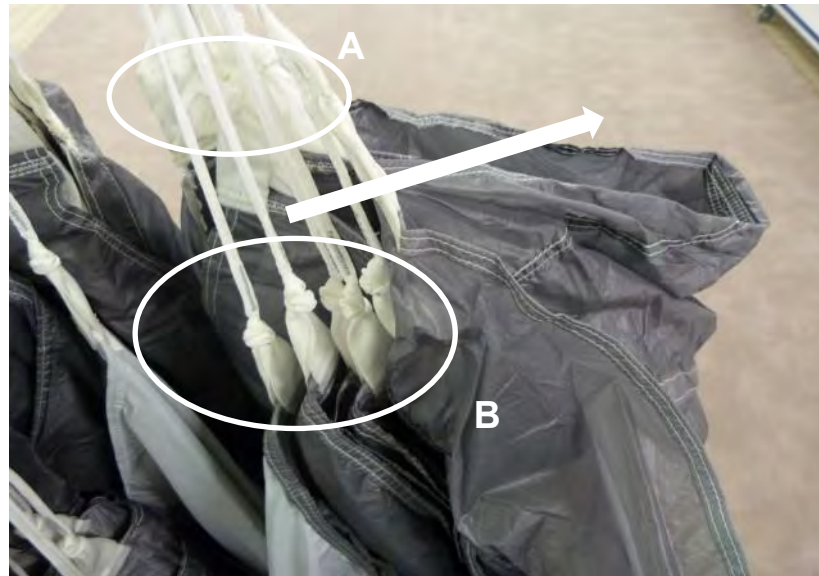

**Fig. 848**



Tendre le tissu de chaque caisson situé entre les groupes de suspentes A et B en le ramenant vers l'extérieur. (Fig. 849)

*Grasp five "A" lines to fold fabric between left "A" and "B" lines toward outboard. (Fig.849)*



**Fig. 849**

Tendre le tissu de chaque caisson situé entre les groupes de suspentes B et C en le ramenant vers l'extérieur. (Fig. 850)

*Grasp five "B" lines to fold fabric between left "B" and "C" lines toward outboard. (Fig. 850)*

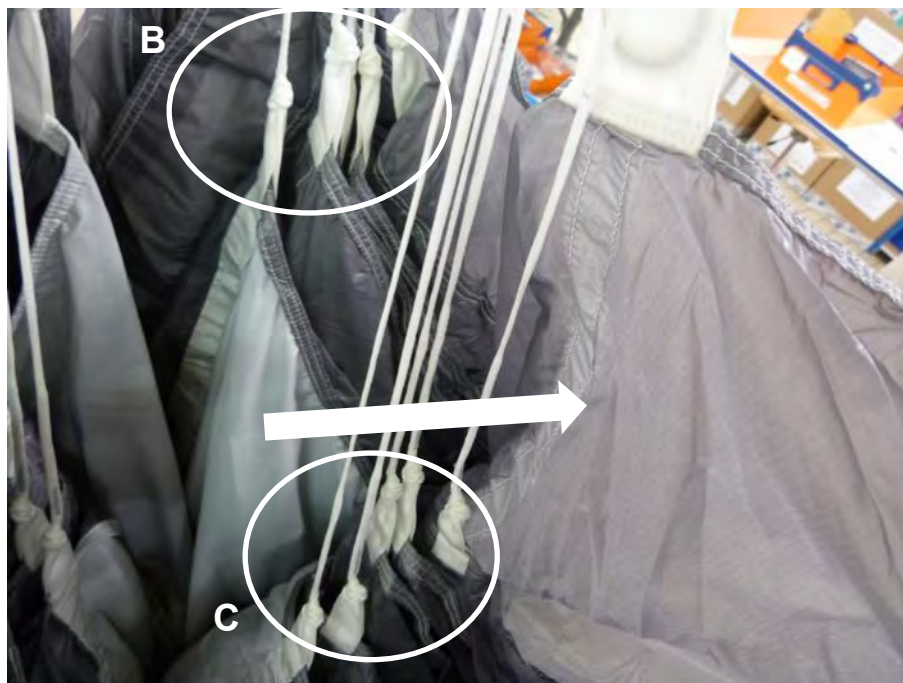

**Fig. 850**

Tendre le tissu de chaque caisson situé entre les groupes de suspentes C et D en le ramenant vers l'extérieur.(Fig. 851)

*Grasp five "C" lines to fold fabric between left "C" and "D" lines toward outboard.(Fig. 851)*

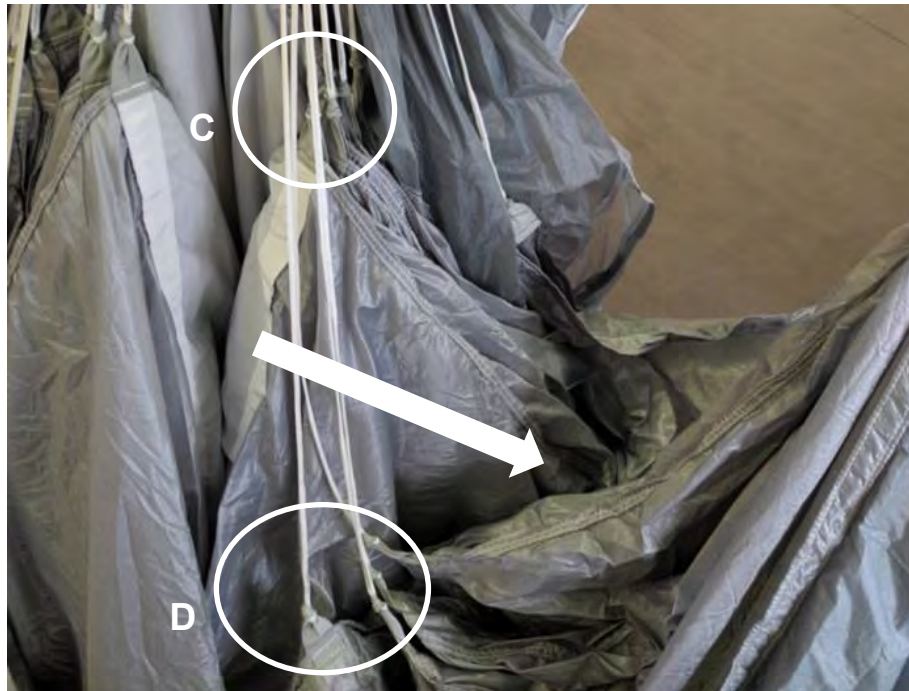

Fig. 851

Aligner les suspentes commandes de manœuvre avec les autres groupes en laissant le tissu du bord de fuite vers l'extérieur et monter un élastique de lovage. (Fig. 852)

*Align the steering on the other rigging and fold left stabilizer free from lines toward outboard then put a rubber at the tape level. (Fig. 852)*



Fig. 852

Lover la partie haute de commande afin que toutes les pattes d'attaches soient alignées. (Fig.853)

*Stow Upper steering lines to have all tapes aligned. (Fig. 853)*



**Fig. 853**

Plier l'autre moitié de voile comme la première. Veiller que le croisillon de reefing est libre.(Fig.854).

*Fold the other half of canopy as the first one. Ensure the spider is free. (Fig.854)*



**Fig. 854**

Recouvrir les suspentes avec l'extrados.  
(Fig.855)

*Use the top skin to recover the lines. (Fig.855)*



**Fig. 855**

Placer le glisseur en croix entre le bord d'attaque et le bord de fuite puis entre les groupes de suspentes avant et arrière en s'assurant que les œillets du glisseur soient en contact avec les anneaux de butée. (Fig.856)

*Set the dome slider in a "cross" shape between leading and trailing edge and between front and rear rigging ensuring slider grommets are close to stabilizer stops. (Fig.856)*

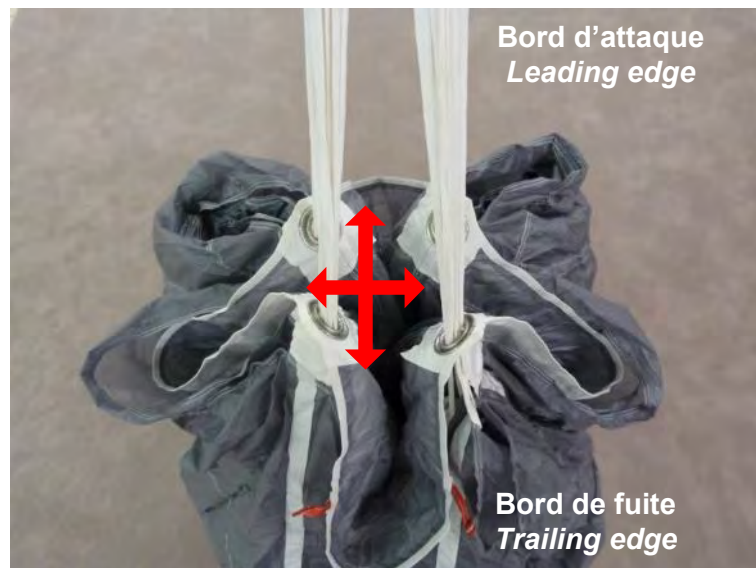

**Fig. 856**

Recouvrir la voilure pliée avec le bord de fuite en plaçant le warning autour du glisseur et des groupes de suspentes.(Fig.857)

*Recover all the canopy with the trailing edge of the canopy placing the warning label over the slider and line groups.(Fig.857)*

Rouler le bord de fuite.(Fig.858)

*Tightly roll the trailing edge of the canopy.(Fig.858)*

**S'assurer que le bord d'attaque ne soit pas pris dans le roulé.**

***Ensuring no nose sections are inadvertently rolled within the trailing edge.***



**Fig. 857**



**Fig. 858**

Étendre la voilure ainsi pliée en maintenant le bord de fuite roulé précédemment ainsi que les suspentes en tension.(Fig.859)

*Remove the canopy from the packing frame and lay the canopy flat on to the packing area floor maintaining the trailing edge rolled and tension on the rigging lines.(Fig.859)*



**Fig. 859**

- Mise en POD et Lovage

Replier la voile principale afin de lui donner la largeur du POD principal.(Fig. 860)

*Main canopy into the main bag and stowing*

*Back fold the previous main canopy prepared to match the width of the main deployment bag. (Fig.860)*

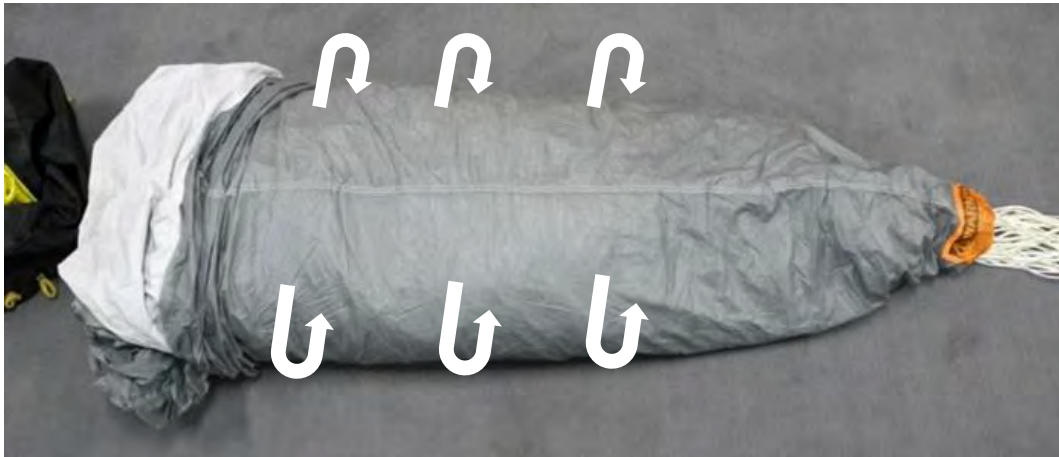

Fig. 860

Réaliser un premier S au niveau du warning. (Fig.861)

*Make a S-fold at the warning panel level.(Fig.861)*



Fig. 861

Réaliser un demi S sur le pli réalisé précédemment puis introduire la voilure principale dans le POD principal. (Fig.862 et 863)

*Make a half S-fold on the preview fold then slide the main canopy inside the main deployment bag. (Fig.862 and 863)*



Fig. 862



Fig. 863

Fermer le rabat du POD principal à l'aide des deux premiers lovages puis continuer le lovage.(Fig.864 865)

*Close the main deployment mouth lock flap with the two first stowing lines then continue the stowing.(Fig.864 and 865)*

**NE PAS EFFECTUER DE DOUBLE LOVAGE**

**DO NOT DOUBLE STOW THE RIGGING LINES**



Fig. 864



Fig. 865



Rabattre le volet du POD principal au dessus du lovage, puis passer l'élastique dans l'œillet latéral du volet de POD principal et verrouiller avec un lovage. (Fig.866 et 867)

*Recover the stowing with the protector flap over then route the locking elastic through the protector flap grommet and secure with rigging stowing. (Fig.866 and 867)*



Fig. 866



Fig. 867

Verrouiller de même en réalisant un lovage au niveau de l'autre œillet latéral puis l'œillet central. (Fig. 868 et 869)

*Secure using same procedure for the other lateral grommet and the central grommet. (Fig.868 and 869)*



Fig. 868



Fig. 869

Laisser une longueur d'environ 50 cm de suspente libre.(Fig.870)

*Leave approximately 50 cm of lines unstowed. (Fig.870)*



Fig. 870

- Fermeture du conteneur principal *Main container closing*

Placer le POD au niveau du conteneur principal.

*Place the main deployment bag at main container level.*

Ne pas vriller les suspentes.

*Mind to not twist the rigging lines.*

Placer à plat l'élévateur principal contre le conteneur secours. (Fig.871)

*Route the main risers against the reserve container. (Fig.871)*



**Fig. 871**

Effectuer une love libre, au fond du conteneur principal, avec l'excédent de suspentes.  
(Fig.872)

*Realize a free stow inside the main container.  
(Fig.872)*



**Fig. 872**

Disposer le POD principal dans le conteneur principal.(Fig.873)

*Put the main deployment bag inside the main container.(Fig.873)*



**Fig. 873**

Pivoter le POD principal d'un quart de tour de manière à positionner les suspentes vers le bas du conteneur principal.

*Half flip the deployment bag to have the line stows at the bottom.*

Replier la patte d'attache extérieure du POD principal au niveau de la cloison du conteneur secours.(Fig.874)

*Fold the external main deployment webbing at the reserve container separation level.(Fig.874)*



Fig. 874

Mettre une drisse provisoire dans la bouclette de fermeture principale puis passer la bouclette de fermeture dans l'œillet du rabat inférieur. (Fig. 875 et 876)

*Route a temporary bridle through the main loop then pull the main closure loop through the grommet on the lower flap. (Fig.875 and 876)*



Fig. 875



Fig. 876

Passer la bouclette de fermeture dans l'œillet du rabat latéral gauche.

*Pull the main closure loop through the grommet on the left flap.*

Positionner la drisse de déclenchement vers le bas droit du contenur principal. (Fig.877)

*Route the bridle to right lower level of the main container.(Fig.877)*



Fig. 877

Passer la bouclette de fermeture dans l'œillet du rabat latéral droit. (Fig.878)

*Pull the main closure loop through the grommet on the right flap. (Fig.878)*



Fig. 878

Passer la bouclette de fermeture dans l'œillet du rabat haut.

*Pull the main closure loop through the grommet on the upper flap.*

Verrouiller avec les deux joncs de la commande d'ouverture puis retirer la drisse provisoire. (Fig.879)

*Secure the main closure loop with the main handle cables and remove pull-up cord. (Fig.879)*

Ranger les joncs dans le tunnel textile prévu à cet effet. (Fig.880)

*Route the bridle cable inside the dedicated textile sleeve. (Fig.880)*



Fig. 879



Fig. 880

Fermer le rabat cache aiguille de protection (Fig.881)

*Close the main protector pin flap. (Fig.881)*

Passer la drisse de déclenchement sous la languette du rabat latéral droit. (Fig.882)

*Route the bridle under the right flap yellow tongue. (Fig.882)*



Fig. 881



Fig. 882

- Pliage de l'extracteur

Disposer l'extracteur à plat. (Fig.883)

*Pilot chute folding*

*Place the hand deploy flat on the floor. (Fig.883)*



Fig. 883

Replier l'extracteur vers le centre et lover la drisse puis replier l'extracteur en deux afin de lui donner la profondeur de la pochette élastique dédiée. (Fig.884 à 886)

*Fold flat the hand deploy then "S" fold the bridle then fold the hand deploy over the folded bridle no longer than the dedicated elastic pocket depth. (Fig.884 to 886)*



Fig. 884



Fig. 885



Fig. 886

Replier et rouler l'extracteur vers le centre afin de lui donner la largeur de la pochette élastique du sac harnais. (Fig.887 et 888)

*Fold and roll the hand deploy no longer than the main container dedicated elastic pocket width. (Fig.887 and 888)*



**Fig. 887**



**Fig. 888**

Glisser le hand deploy dans la poche élastique en laissant la poignée de l'extracteur à l'extérieur. (Fig.889 à 891)

*Slide the hand deploy rolled inside the elastic pocket leaving the hand deploy handle outside. (Fig.889 to 891)*



**Fig. 889**



**Fig. 890**



**Fig. 891**



## 7. ACCESSOIRES

## ACCESORIES

### 7.1. Harnais passager

### Passenger Harness

#### 7.1.1. Présentation du harnais passager *Passenger Harness introduction*

Le harnais passager permet l'emport de passager lors de saut type « tandem » dans la limitations du systèmes . (Fig.892 et 893)

*The passenger harness is use for "tandem jump" according systems limitations. (Fig.892 et 893)*



Fig. 892



Fig. 893

**7.1.2. Régalge du harnais passager**

*Passenger Harness setting*

Détendre les sangles du harnais passager puis équiper le passager.

*Loosen all harness straps before the passenger steps into the harness.*

L'ordre de réglages des différentes sangles est donné à titre indicatif.

*Webbing adjustment order is approximative and depend of the tandem jump master.*

Positionner le haut du plastron dorsal à environ 5 à 10 cm de l'encolure . (Fig.894)

*Position the upper side of the backpad about 5-10 cm (2-4 inches) below the jumpsuit collar. (Fig.894)*



**Fig. 894**

Passer la sangle de poitrine dans la boucleries puis ajuster la sangle de poitrine et maintenir avec le passant elastique. (Fig.895 et 896)

*Run the chest strap through the buckles then adjust chest lift webbing and maintain with elastic band. (Fig.895 et 896)*



Fig. 895



Fig. 896

Ajuster les longueurs de sangles principales de chaque coté puis replier et maintenir avec le passant elastique.

*Adjust main lift webbing on both sides then fold and maintain with elastic band. (Fig. 897 et 898)*



Fig. 897



Fig. 898

Ajuster les sangles de cuissardes en veillant au confort du passager puis replier dans les coussins cuissardes et maintenir avec le passant elastique. (Fig.899 et 900)

*Adjust the legstraps ensuring good comfort to the passenger then fold inside the leg padding and maintain with elastic band. (Fig.899 et 900)*



**Fig. 899**



**Fig. 900**

Ajuster les sangles diagonales et maintenir avec le passant elastique. (Fig.901)

*Adjust the diagonal straps and maintain with elastic band. (Fig.901)*



Fig. 901

**VÉRIFIER LA PARFAITE SYMÉTRIE DE  
SERRAGE DU HARNAIS PASSAGER.**

**VERIFY THAT THE HARNESS ADJUSTMENT  
IS PERFECTLY SYMMETRICAL.**

### 7.1.3. Arrimage du passager au pilote *Docking the passenger to the pilot*

Arrimer les mousquetons hauts puis les mousquetons latéraux bas. (Fig.902)

*Connect upper snaps first, then the lateral ones below. (Fig.902)*

**Vérifier :**

- la bonne fermeture des gachettes des mousquetons
- l'accessibilité aux poignées
- le bon serrage et leur symétrie.

**Check:**

- *the good locking of snaps catch springs,*
- *handles accibility*
- *good and symetrical tightening.*



Fig. 902

## 7.2. Pochette Oxygène

## Oxygen Pocket

### 7.2.1. Présentation de la pochette oxygène

### Oxygen Pocket introduction

La pochette oxygène (Fig.903) est compatible avec les bouteilles d'oxygène de volume et dimensions suivants :

*This Oxygen pocket (Fig.903) is compatible with the following capacity and dimensions oxygen bottle :*

- Volume : 2000 cm<sup>3</sup> / 122 cu.in
- Diamètre : 102 mm / 4 inch
- Longueur totale avec régulateur de pression : 429 mm / 16"9 inch

- *Capacity: 2000 cm<sup>3</sup> / 122 cu.in*
- *Diameter : 102 mm / 4 inch*
- *Total length with pressure regulator : 429 mm / 16"9 inch*



Fig. 903

### 7.2.2. Installation de la pochette

Utiliser la fermeture type glissière présente sur le flanc du sac harnais pour fixer la pochette oxygène. (Fig.904)

### *Oxygen Pocket setting*

*Use the harness container lateral zip to fix the oxygen pocket.(Fig.904)*



**Fig. 904**



### 7.3. Gaine de Formation et d'entrainement

### *MMS Training load bag*

#### 7.3.1. Présentation de la gaine

#### *Training load bag introduction*

La gaine est destinée à la formation et d'entrainement pour une charge de 30 kg / 67 Lbs maximum. (Fig.905)

*This load bag is dedicated to training can accept a 30 kg / 67 Lbs maximum load. (Fig.905)*



**Fig. 905**

### 7.3.2. Installation de la gaine

Fixer la gaine d'entrainement au harnais au niveau des points d'arrimage haut et bas (Fig.906) ou sur les points d'arrimage milieu et bas (Fig.907)

### Load bag setting

Fix the load bag to the harness at the upper and lower attachment points (Fig.906) or at the middle and lower attachment points level. (Fig.907)



Fig. 906



Fig. 907

## 7.4. Sellette

## *Long Ride seat*

### 7.4.1. Présentation de la sellette

### *Long ride seat introduction*

La sellette permet une position assise lors de la dérive sous voile (Fig.908)

*This long ride seat allowed a seat position for dedicated long navigation. (Fig.908)*



**Fig. 908**

#### 7.4.2. Installation de la sellette

Fixer les mousquetons de la sellette au niveau des 4 anneaux situés sur la partie basse du conteneur principal. ( Fig. 909 et 901)

#### *Long ride seat setting*

*Fix the long ride seat to the harness container small rings localised at the inner bottom (Fig.909 and 901)*



Fig. 909



Fig. 910

Passer les sangles de la sellette dans les boucleries situées sur le dessous des coussins cuissardes. ( Fig. 911)

Ajuster en tirant sur les sangles puis replier le mou de sangles et maintenir avec le passant élastique (Fig.912 et 913)

*Route the long ride seat straps through the outside leg padding buckles. (Fig.911)*

*Adjust pulling on the strapps then fold and maintain the straps with the elastics keepers. (Fig.912 and 913)*



Fig. 911



Fig. 912



Fig. 913

## 8. Maintenance inspection réparations

## *Maintain, inspections and repair*

### 8.1. Limite de vie

### *Systems service life*

**15 ans après la première mise en service.**

***15 years after the first system use.***

### 8.1. Conditions de stockage

### *Storage Conditions*

Les matériaux textiles et autres composants entrant dans la constitution des parachutes sont sensibles à divers éléments pouvant leur occasionner dommages et dégradations.

*Textile and other materials used in the construction of this parachute may be affected or damaged by natural elements.*

Pendant les périodes de non-utilisation, ils doivent être stockés dans un local dont la température est entre 15° et 35°C avec une humidité relative de 15 à 70%.

*During periods when the equipment is not used, the parachute must be stored in a room where the temperature is kept between 15° and 35°C, while the relative humidity must be kept between 15% and 72%.*

En outre ils doivent être protégés de:

*Furthermore the parachute must be protected from:*

- La lumière et des rayons ultra-violets.
- D'une chaleur excessive +90°,
- Des agents acides et corrosifs ,
- Des fumées (dégagement de chlore ou autre matière agressive),
- Des rongeurs.

- *Ultra-violet light and beams*
- *Excessive heat (90°C and more)*
- *Acid and corrosive agents ,*
- *Smoke (chlore),*
  
- *Gnawing animals (mice etc..).*

En période d'activité, il suffit de mettre le parachute dans son sac de protection dans un lieu abrité de l'humidité et des rongeurs.

*During periods of regular use, it is acceptable to store the parachute in the carrying bag in a room free of humidity and gnawing animals.*

## 8.2. Entretien periodique

Il convient de différencier la date de fabrication des matériels et la date de mise service. La date de mise en service correspond à la première utilisation des matériels.

Les visites d'entretien périodique d'un équipement incluent les tâches suivantes :

- Contrôle complet de l'équipement incluant les accessoires.
- Remplacement des pièces dites consommables, (bouclettes, élastiques etc...).
- Repliage de l'équipement (à l'aide du manuel à la bonne édition).
- Mise à jour de la carte de pliage à l'issue de cette opération avec date et nom du plieur.

## Periodicity of maintain

*Date of manufacturing and date of activation should be differentiated.*

*Date of activation correspond at the first utilization of the system.*

*The periodical maintenance control include the following checks:*

- *Complete check of the equipment including the accessories:*
- *Replacement of "consumable parts" (loops, rubber bands, etc...)*
- *Equipment packing with help of manual with last issue.*
- *Filling the Data card with mention of date and packers name.*

	<b>MATÉRIEL EN STOCK SYSTEMS IN STOCK</b>	
	Tous les ans <i>Every Years</i>	Avant 1 <sup>e</sup> utilisation <i>Before first utilisation</i>
Sac harnais <i>Harness container</i>	<b>X</b>	<b>X</b>
Voilure Secours <i>Reserve Canopy</i>	<b>X</b>	<b>X</b>
Voilures Principale <i>Main Canopy</i>	<b>X</b>	<b>X</b>
Systèmes de mise œuvre <i>Opening systems</i>	<b>X</b>	<b>X</b>

	<b>MATÉRIEL EN SERVICE SYSTEMS IN SERVICE</b>			
	Tous les 6 mois <i>Every 6 monts</i>	Tous les 50 sauts <i>Every 50 jumps</i>	Avant chaque utilisation <i>Before each utilisation</i>	Après chaque utilisation <i>After each utilisations</i>
Sac harnais <i>Harness container</i>	<b>X</b>		<b>X</b>	<b>X</b>
Voilure Secours <i>Reserve Canopy</i>	<b>X</b>		<b>X</b>	<b>X</b>
Voilures Principale <i>Main Canopy</i>	<b>X</b>			<b>X</b>
Systèmes de mise œuvre <i>Opening systems</i>	<b>X</b>	<b>X</b>	<b>X</b>	<b>X</b>

**Si à la suite du contrôle effectué au départ de l'opération d'entretien des réparations doivent être effectuées, elles doivent être mentionnées sur le livret de réparation contenu dans le manuel avec le nom du réparateur.**

***If following checking, some repairs have to be done, they must be mentioned into the record book with packer's name.***

Inspecter les composants ou éléments suivants afin de détecter tout état anormal tel qu'usure, accroc, bavure, bris de coutures, corrosion, déformation et plus généralement toute marque d'une perte d'intégrité:

- Tissu.
- Velcros.
- Sangles (passage dans les boucleries).
- Bouclettes de verrouillage.
- OEillets.
- Elastiques de lovage.
- Boucleries.
- Gains de câbles.
- Sertissage des gains de câbles.
- Platines métal et plastique.
- Sangles LOR2.
- Poignées.
- Câbles forme et torons.
- Broches de verrouillage marques, forme et sertissage.
- Câbles plastiques (marques).

▪ **Elévateurs et libérateur RSE:**

- Système 3 anneaux.
- Sangles.
- Bouclette de freinage.

▪ **Extracteur:**

- Calotte tissu et résille.
- OEillets.
- Platine (non déformée).
- Patte d'attache.
- Ressort et sertissages.
- Coutures (état général).
- Force du ressort (mini 12 DaN).

▪ **Drisses:**

- Textile et coutures.

▪ **Extracteur à main et RSE:**

- Vérifier tissu et résille.
- Poignée.
- Attache.
- Coutures (état général).
- Drisse ou élastique de rétraction

*Inspect the following components or elements in view to detect any abnormal condition like wearing, tearing, burring, broken stitching, corrosion, deformation and generally speaking all marks of an integrity loss:*

- *Fabric.*
- *Velcro.*
- *Webbing (hardware routing points).*
- *Locking loops.*
- *Grommets.*
- *Stowage rubber bands.*
- *Hardware.*
- *Cable housings.*
- *Cable housing swagings.*
- *Plastic and metal plates.*
- *LOR lanyards.*
- *Handles.*
- *Cables (shape and strands).*
- *Pins, marks, shape and swagings.*
- *Plastic cables (marks).*

▪ **Risers & drogue release system:**

- *Ring system.*
- *Webbing.*
- *breaking loop.*

▪ **Pilot-chute:**

- *Top (fabric & mesh).*
- *Grommets.*
- *Plate (not out of shape).*
- *Attachment strap.*
- *Spring and swagings.*
- *Stitching (general conditions).*
- *Spring strength 12 DaN minimum.*

▪ **Bridles:**

- *Fabric & stitching condition.*

▪ **Throw-away pilot chute and Drogue:**

- *Fabric & stitching condition.*
- *Handle.*
- *Attachment.*
- *Stitching (general condition).*
- *Pilot chute retractable bridle.*



### 8.3. Maintenance fonctionnelle

Tous les 50 sauts

#### ▪ **Poignées de libérateur voile principale et RSE:**

- Si des marques ou des pliures apparaissent sur les câbles changer la poignée.
- Vérifier l'état du Velcro.
- Câbles au silicone (jaune): nettoyer câble et gaines, ne pas utiliser de solvant pouvant attaquer le plastique recouvrant les câbles. Lubrifier uniquement à l'aide de Teflon (spray ou liquide).

#### ▪ **Libérateurs 3 anneaux: élévateurs principaux et libérateur RSE**

- Contrôler l'état des gaines de câble ainsi que les sertissages et fixations.
- Vérifier le bon cheminement des gaines de câble.
- Nettoyer les gaines à l'aide de l'écouvillon.
- Vérifier l'état des élévateurs et de la boucle de verrouillage.

Lorsque ceux-ci sont démontés, malaxer la sangle des enchapures afin de l'assouplir.

- Contrôler l'état des anneaux du sac-harnais.

#### ▪ **Poignées d'ouverture voile principale (version A,B E ,E1 et E2):**

- Si des marques ou des pliures apparaissent sur les câbles changer la poignée.
- Vérifier l'état du Velcro.
- Câbles au silicone (jaune): nettoyer câble et gaines, n'utiliser pas de solvant pouvant attaquer le plastique recouvrant les câbles. Lubrifier uniquement à l'aide de Téflon (spray ou liquide).

#### ▪ **POD:**

- Contrôler l'état du tissu.
- Contrôler l'état des coutures.
- Contrôler l'état des oeilletons.
- Remplacer les élastiques.

#### ▪ **Réparations:**

Le sac-harnais doit être réparé dans un atelier agréé par un personnel possédant les qualifications requises.

### *Functionnal maintenance*

*Every 50 Jumps*

#### ▪ **Canopy and Drogue release system handles:**

- Change the handle if marks or bends are shown on cables.
- Verify velcro condition.
- Yellow silicone cables: clean the cables and housings, do not use any solvent wich could affect the plastic cover. Lubricate exclusively using Teflon (spray or liquid).

#### ▪ **3-ring release system: main risers and drogue release system**

- Inspect the cable housings condition like swagings and fixings.
- Verify the correct routing of cable housing.
- Clean housing with our cleaning brush.
- Verify the risers and locking loop condition.

After disassembling knead the webbing to get it supple.

- Check the container rings condition.

#### ▪ **Main canopy ripcord handles(A, B,E, E1 & E 2 versions):**

- Change the handle if marks or bends are shown on cables.
- Verify velcro condition.
- Yellow silicone cables: clean the cables and housings,do not use any solvent wich could affect the plastic cover. Lubricate exclusively using Teflon (spray or liquid).

#### ▪ **Deployment bag(s):**

- Inspect condition of fabric.
- Inspect condition of stitching.
- Inspect condition of grommets.
- Replace the rubber bands.

#### ▪ **Repairs:**

The Harness must be repaired in a certified loft by qualified personnel.

## 8.4. Réparations

## *Repair*

### 8.4.1. Généralités

### *Generals*

Les réparations peuvent être classées en deux catégories :

*Repairs are classified in two categories :*

- **Réparations mineures :** effectuées par un réparateur qualifié.
- **Réparations majeures :** effectuées par SAFRAN ELECTRONICS AND DEFENSE.

- **Minors Repairs :** realize by a qualified rigger
- **Majors Repairs :** realize by SAFRAN ELECTRONICS AND DEFENSE

### 8.4.2. Conditions de réparations

### *Repair conditons*

Pour l'ensemble des réparations admissible, les tolérances de toutes les dimensions sont de +/- 6 mm.

*Precise dimensions are listed for all the permissible repairs detailed, but, unless otherwise specified, tolerance of +/- 6 mm are permissible on all dimensions.*

En raison de la conception complexe de la voilure, une attention particulière doit être portée sur le marquage et le respect des réparations des matériaux, et suivie d'une inspection détaillée de la réparation ou du changement de panneau.

*Because of the intricate design of the canopy it is essential that more than usual care be given to the marking and application of repair materials, followed by a detailed inspection of the completed repair or part panel replacement.*

En cas de doute sur la faisabilité ou les méthodes de réparation des dommages mineurs, suivre les recommandations du constructeur  
Si nécessaires le constructeur réalisera la réparation des dommages majeurs non traités dans ce chapitre.

*The advice of the manufacturer should be sought in the event of doubt regarding advisability or method of repairing serious damage.  
If required the manufacturer will carry out major repairs not covered in this section.*

Utiliser des matériaux identiques lors des réparations.

*Identical fabrics must be used when making repairs.*

Toutes nouvelles coutures doivent commencer et terminer par un aller/retour de minimum 25 mm.  
Les coutures doivent avoir une longueur minimum 75 mm sur la voilure.

*All new stitching must be locked by over running or back sewing for a minimum of 25 mm on pack.*

*News stitching must be a minimum length of 75 mm on canopy.*

Les réparations de "terrain " avec du nylon rip stop autocollant peuvent être réalisées mais doivent être considéré comme temporaire.

*Field repairs using ripstop nylon tape may be carried out, but is to be regarded as only a temporary repair.*

Une réparation complète doit être réalisée dès que possible en atelier.

*Full repair must be carried out as soon as possible on return to the parent unit.*

La liste des matières nécessaires pour les réparations est décrite dans le tableau ci-après.

*The equipment required and a list of repair materials are detailed the following table.*

<b>Voilure secours</b> <b>Reserve Canopy</b>		
<b>Désignation</b> <b>Designation</b>	<b>Référence</b> <b>Part Number</b>	<b>Situation</b> <b>Situation</b>
● ANNEAU SOUDE D32 <i>D32 RING</i>	954148	Butée de glisseur sur stabilisateur <i>Slider stops on stabilisers</i>
● RUBAN S312 A665 <i>S312 A665 TAPE</i>	21749	Butée de glisseur sur stabilisateur <i>Slider stops on stabilisers</i>
● RUBAN S326 A665 <i>S326 A665 TAPE</i>	P9002102010	Bord de fuite <i>Trailing edge</i>
● RUBAN S320 A665 <i>S320 A665 TAPE</i>	P9002103010	Envergure, stabilisateurs et nervures <i>Span wise, stabilisers and ribs</i>
● RUBAN S320 A630 <i>S320 A630 TAPE</i>	P9002103040	Partie supérieur du bord d'attaque, patte d'attache des suspentes <i>Leading edge upper surface, lines attachment loops</i>
● RUBAN S319 A665 <i>S319 A630 TAPE</i>	P9002107400	Nervures bord d'attaque, partie inférieur et périphérique des stabilisateurs <i>Leading edge rib, lower surface and peripheral stabilisers</i>
● RUBAN T.C 1 INCH 450 daN BLANC <i>SQUARE WEAVE 1 INCH TYPE IV</i>	P9002105010	Patte d'attache supérieure (voilure principale uniquement) <i>Deployment attachment loops (main)</i>
● TISSU PF 2500 GRIS <i>PF 2500 fabric, grey</i>	P9002377040	Nervures et intrados voilure principale uniquement <i>Rib &amp; lower surface fabric (main)</i>
● TISSU PF 2500 BLEU CIEL <i>PF 2500 FABRIC, LIGHT BLUE</i>	P9002377210	Voilures secours complète <i>Resserve canopy</i>
● TISSU ZP-00A ARGENT ou TISSU PN4 A625 <i>ZERO POROSITY FABRIC, SILVER</i>	P9002385040 ou P9002386040	Extrados voilure principale <i>Upper surface fabric (main)</i>
● TISSU T052 A610 <i>T052 A610 FABRIC</i>	912032	Intrados et extrados caisson central voilure principale <i>Lower and upper surface center panel (main)</i>
● FIL (40/3) BLANC <i>40/3 WHITE THREAD</i>	P9002398010	Couture de voilure principale et secours <i>Reserve and main Canopy</i>
● FIL F006 A630 <i>F006 A630 THREAD</i>	P9002398300	Bartack sur suspentes <i>Bartacks on lines</i>
● DRISSE G16 1500 LBS A665 G16 1500 LBS A 665 <i>LINE</i>	P9002303650	Suspentes <i>Lines</i>

<b>Voilure principale Main Canopy</b>		
<b>Désignation Designation</b>	<b>Référence Part Number</b>	<b>Situation Situation</b>
● ANNEAU SOUDE D32 D32 RING	954148	Butée de glisseur sur stabilisateur <i>Slider stops on stabilisers</i>
● RUBAN S312 A665 S312 A665 TAPE	21749	Butée de glisseur sur stabilisateur <i>Slider stops on stabilisers</i>
● RUBAN S326 A665 S326 A665 TAPE	P9002102010	Bord de fuite <i>Trailing edge</i>
● RUBAN S320 A665 S320 A665 TAPE	P9002103010	Envergure, stabilisateurs et nervures <i>Span wise, stabilisers and ribs</i>
● RUBAN S320 A630 S320 A630 TAPE	P9002103040	Partie supérieur du bord d'attaque, patte d'attache des suspentes <i>Leading edge upper surface, lines attachment loops</i>
● RUBAN S319 A665 S319 A630 TAPE	P9002107400	Nervures bord d'attaque, partie inférieur et périphérique des stabilisateurs <i>Leading edge rib, lower surface and peripheral stabilisers</i>
● RUBAN T.C 1 INCH 450 daN BLANC SQUARE WEAVE 1 INCH TYPE IV	P9002105010	Patte d'attache supérieure (voilure principale uniquement) <i>Deployment attachment loops (main)</i>
● TISSU PF 2500 GRIS PF 2500 fabric, grey	P9002377040	Nervures et intrados voilure principale uniquement <i>Rib &amp; lower surface fabric (main)</i>
● TISSU PF 2500 BLEU CIEL PF 2500 FABRIC, LIGHT BLUE	P9002377210	Voilures secours complète <i>Resserve canopy</i>
● TISSU ZP-00A ARGENT ou TISSU PN4 A625 ZERO POROSITY FABRIC, SILVER	P9002385040 ou P9002386040	Extrados voilure principale <i>Upper surface fabric (main)</i>
● TISSU T052 A610 T052 A610 FABRIC	912032	Intrados et extrados caisson central voilure principale <i>Lower and upper surface center panel (main)</i>
● FIL (40/3) BLANC 40/3 WHITE THREAD	P9002398010	Couture de voilure principale et secours <i>Reserve and main Canopy</i>
● FIL F006 A630 F006 A630 THREAD	P9002398300	Bartack sur suspentes <i>Bartacks on lines</i>
● DRISSE G16 1500 LBS A665 G16 1500 LBS A 665 LINE	P9002303650	Suspentes <i>Lines</i>

<b>Conteneur Container</b>		
<b>Désignation Designation</b>	<b>Référence Part Number</b>	<b>Situation Situation</b>
<ul style="list-style-type: none"> <li>● TISSU ENDUIT TE137 A603 <i>TE237 A603 COATED FABRIC</i></li> </ul>	P9002350020	Conteneur <i>Container</i>
	P9002357020	Conteneur <i>Container</i>
<ul style="list-style-type: none"> <li>● TISSU ENDUIT T302 A603 <i>T302 A603 COATED FABRIC</i></li> </ul>	P9002356000	Conteneur <i>Container</i>
<ul style="list-style-type: none"> <li>● RAIDISSEUR NYLON <i>Stiffening nylon cloth</i></li> </ul>	P9002359000	Conteneur <i>Container</i>
<ul style="list-style-type: none"> <li>● NYLON ANTHRAC.+ MOUS.4MM BLANC <i>Grey nylon fabric+4 mm foam</i></li> </ul>	P9003183000	Coussin Cuissarde <i>Leg padding</i>
<ul style="list-style-type: none"> <li>● MOUSSE CAOUTCHOUC CELLUL. 10MM <i>Foam rubber 10 mm</i></li> </ul>	P9002103020	Galon conteneur <i>Container binding</i>
<ul style="list-style-type: none"> <li>● RUBAN S320 A603 <i>S320 A603 Tape</i></li> </ul>	P9002402020	Coutures conteneur <i>Container Stitching</i>
<ul style="list-style-type: none"> <li>● FIL (30/3) NOIR <i>30/3 BLACK THREAD</i></li> </ul>	999808	Coussin Epaule et Coussin cuissardes <i>Leg and Shoulder padding</i>
<ul style="list-style-type: none"> <li>● FILET MOUSSE NOIR 680 G/M2 <i>BLACK FOAM</i></li> </ul>	999599	Collier de sertissage pour gaine secours <i>Reserve ripcord housing seat</i>
<ul style="list-style-type: none"> <li>● COLLIER INOX 16 RER <i>Oetiker cable housing clamp R16,0</i></li> </ul>	999600	Collier de sertissage pour gaine libération <i>Cutaway housing seat</i>
<ul style="list-style-type: none"> <li>● COLLIER INOX 11.8 RER <i>Oetiker cable housing clamp R11,8</i></li> </ul>	P2010500364	Jeux de gaines libération <i>Cutaway Housing</i>
<ul style="list-style-type: none"> <li>● JEUX DE GAINES.18/86/111 <i>Housing set 18/86/111</i></li> </ul>	P2010500010	Gaine secours <i>Reserve Housing</i>
<ul style="list-style-type: none"> <li>● GAINE 37 CM DIAM.13MM <i>Reserve housing</i></li> </ul>		

**8.4.3. Réparations de voilure**
**Canopy Repair**

- Voilure Principale (Fig.914)

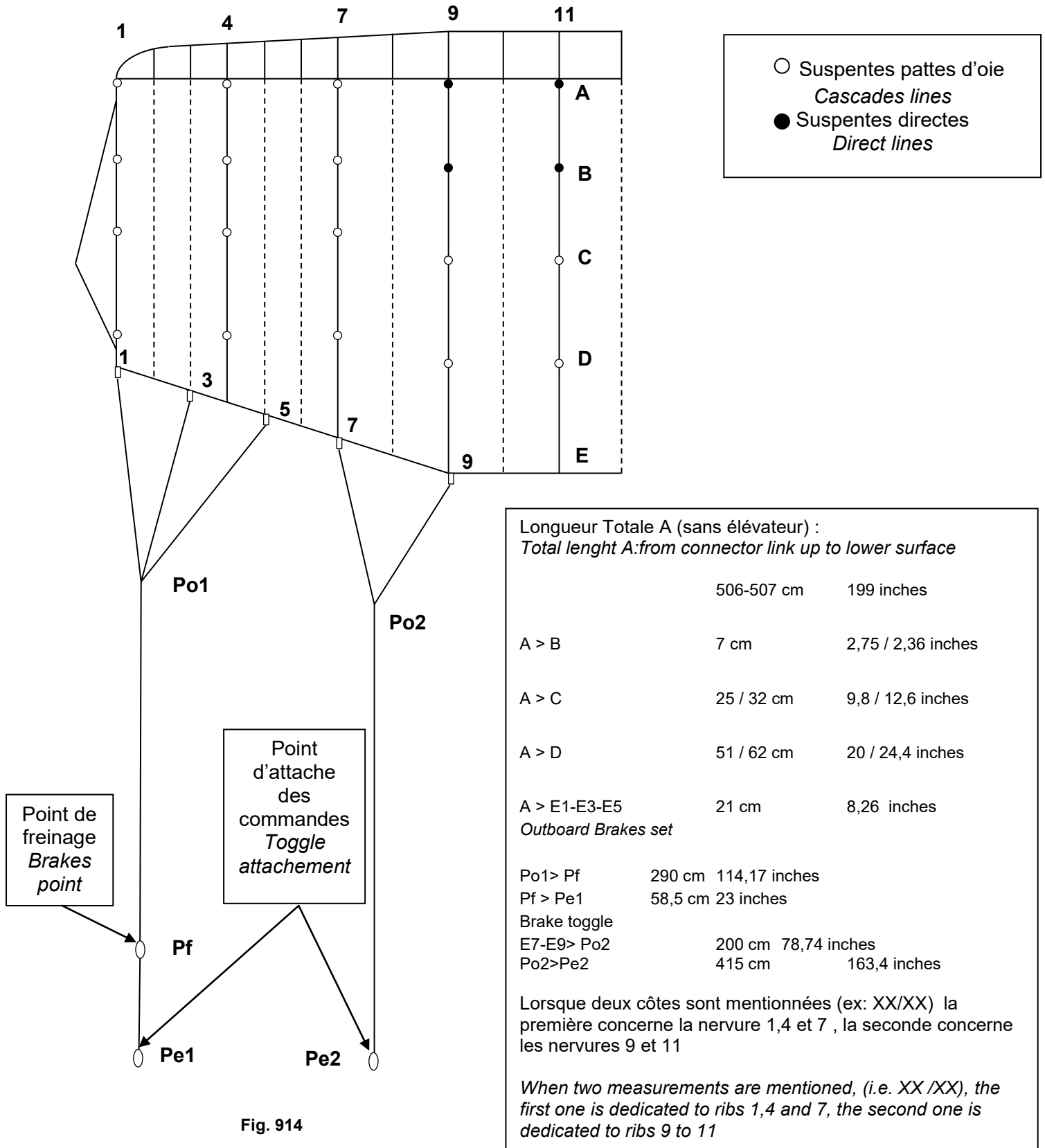
**Main Canopy (Fig.914)**

**Fig. 914**

• Voilure secours (Fig.915)

Reserve Canopy (Fig.915)

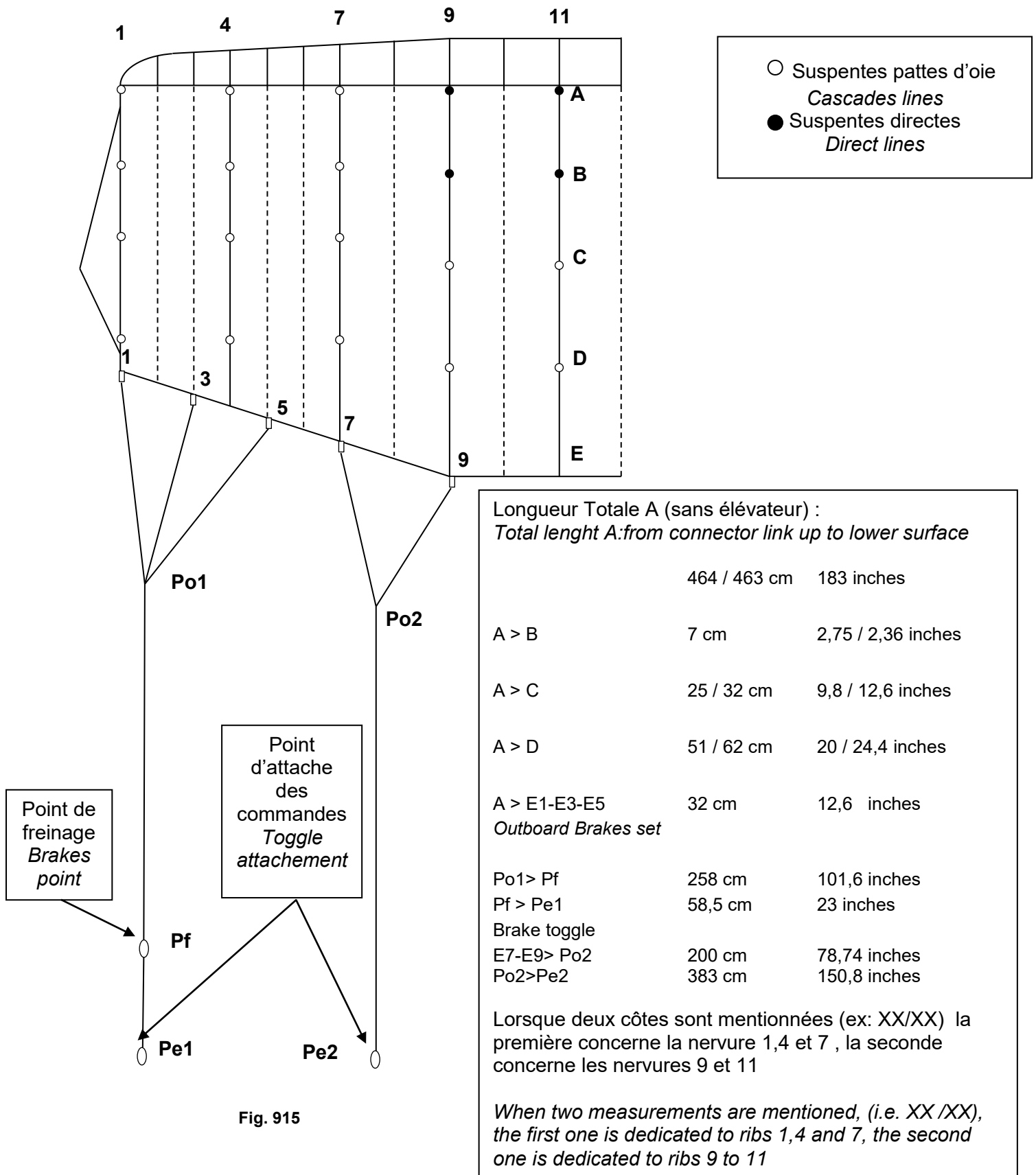

Fig. 915

- Détériorations acceptables

Les trous, jusqu'à de 5 mm de diamètre, ne rendront pas la voilure principal hors service ou ne nécessiteront pas d'empêchement.

Cependant, un maximum de trois trous seulement sur une surface de 200 mm x 200 mm ou cinq trous sur une surface de 300 mm x 300 mm est autorisé.

Les trous en dehors des domaines cités ci-dessus doivent être réparés suivant les procédures normales d'empêchement.

### **LA VOILURE SECOURS EST INUTILISABLE QUELQUES SOIENT LES DÉGRADATIONS DÉTECTÉES.**

- Réparations de « terrains »

Les réparations de "terrain " avec du nylon ripstop autocollant peuvent être réalisées. Ces réparations sont limitées aux consignes qui suivent :

Les dommages sur les panneaux, stabilisateurs, intercaissons et nervures de 5 mm à 50 mm doivent être réparés par un empêchement en nylon ripstop. Le chevauchant du nylon ripstop de l'empêchement et du tissu de voilure doit être d'au moins 25 mm.

Les réparations doivent être réalisées suivant les procédures normales d'empêchement.

### **Aucune réparation n'est autorisées sur la voilure secours.**

- Procédure d'empêchement

L'empêchement, hors des réparations « terrain », est autorisé et doit être conformes aux méthodes « d'états de l'art ».

L'empêchement peut être incorporé dans une couture, cependant si les dégradations traversent les coutures, avant d'entreprendre la réparation une inspection de ces coutures doit être réalisée minutieusement.

### **Acceptable Damage**

*Holes up to 5 mm diameter, will not render the main canopy unserviceable or not necessitate any form of patching.*

*However, a limitation of three holes only are permitted in an area 200 x 200 mm or five holes in an area 300 x 300 mm.*

*Groups of holes outside the areas listed are to be rectified using the normal patching procedure.*

### **WHATEVER DAMAGE OCCUR, RESERVE CANOPY IS UNSERVICEABLE.**

#### *Field repair*

*Field repairs may be carried out, using ripstop nylon tape.*

*Field repair limitations are restricted to the following:*

*Damage to canopy panels, stabilisers and non-loaded rib, from 5 mm up to 50 mm, are to be repaired by applying ripstop nylon tape, ensuring that the patch overlaps the damage by 25 mm all round.*

*An identical length of tape is also to be applied to the inside surface.*

*Damage to loaded rib are to be rectified using the normal patching procedure.*

### **Repairs on reserve canopy are not permitted.**

#### *Patching procedures*

*Where patching other than field repairs using adhesive ripstop nylon fabric, is permitted, the patches are to conform to the "state of the art" method.*

*Patches may be incorporated into a seam, however, should the damage cross two or more seams, before undertaking a patch repair, the seams and ribs should be closely inspected for signs of strained and broken stitching.*



- Dimensions de l'empîement

L'empîement sur une voile principale doit être dimensionné de telle sorte que les bords du patch recouvrent l'ensemble de la dégradation.

L'empîement peut être de taille importante.

Un remplacement partiel ou complet d'un panneau peut être réalisé sur la voile si cette dernière contient plus de 3 empîements par panneau avec une limite globale de 12 patches par voile.

L'intrados et l'extrados peuvent être empîés : le nombre de patch maximum ne doit pas dépasser 50% de la surface d'un panneau.

L'empîement sur les stabilisateurs ne doit pas dépasser 50 % de la surface.

L'empîement sur les nervures et intercaisson ne doit pas dépasser 30 % de la surface.

- Remplacement des suspentes

Les suspentes et commandes endommagées doivent être remplacées symétriquement par paire.

Les suspentes de commandes doivent être remplacées entièrement.

### *Patch sizing*

*When applying a patch on the main canopy, the outside edge of the patch must be sufficiently sized so as to remove all the damaged area from the panel.*

*Patches may be any workable size.*

*A full or part panel replacement may be carried out on any part of the canopy that is outside the patching limits maximum of three patches per panel with an overall limit of twelve patches per canopy assembly.*

*Upper and lower surface panels may be patched. The maximum number of patches to one panel is not to exceed 50% of surface area of the panel.*

*The patched area must not exceed 50% of the surface area.*

*Repairs to ribs must not exceed 30% of total rib area.*

### *Rigging lines and steering lines replacement*

*Under no circumstances are rigging or steering lines to be repaired, damaged lines must be replaced symmetrically by pair.*

*Steering lines must be replaced by a complete new set.*

- Remplacement des rubans

Les rubans de renfort, pattes d'attache et les panneaux en polycoton doivent être remplacés par des matières premières décrites ci avant (voir tableaux « Conditions de réparations») puis recousues suivant le même schéma qu'initialement.

Le ruban de remplacement doit chevaucher de 150 mm de chaque côté de la zone endommagée du ruban abimé.

Si la dégradation est trop importante ou la réparation non possible, remplacer le ruban sur toute sa longueur.

- Remplacement des coutures

Les coutures endommagées peuvent être remplacées par des coutures dont la nature du fils est identique.

Cependant, lorsqu'une couture est endommagée, la zone doit être inspectée minutieusement afin de déterminer si le tissu ou le ruban n'a pas également été endommagé.

Le chevauchement de couture de réparations doit être 75 mm minimum.

*Tapes replacement*

*Reinforcement tapes, attachment tapes and polycotton reinforcement panels may be replaced by identical items ( see tables "conditions of repair"), then restitched to the same stitching pattern.*

*Replacement tape is to overlap the damage by 150 mm on either side.*

*Where this is not possible, the complete length of tape must be replaced.*

*Tapes replacement*

*Broken stitching on seams or tapes, may be renewed using identical thread.*

*However, where stitching is broken the area must be scrutinised to ascertain if the fabric or tape has suffered any damage.*

*Stitching overlap must be 75 mm length mini.*

#### 8.4.4. Réparations conteneur et harnais

- Harnais et boucleries

Les réparations sur les sangles harnais et les boucleries ne sont pas autorisées.

- Conteneur

Les coutures cassées, les trous et autres dommages peuvent être réparés de plusieurs manières en fonction de la localisation, de la taille et des matériaux. Parfois, les sangles de renforcement, rubans et galonnage doivent être remplacés. Il est préférable de réparer les dommages divers

Chaque détail doit être soigneusement et exactement reproduit.

Les coutures peuvent être réalisées directement sur les anciennes coutures en utilisant du fil de même nature et de même couleur.

Les trous et déchirures du tissu conteneur peuvent être empiécés quelque soit la taille.

Un remplacement complet d'une pièce peut également être effectué si la taille de l'empiècement est trop importante.

L'empiècement ne doit pas dépasser 50% de la surface de la pièce dans la limite d'un seul empiècement maximum par pièce.

- Oeillet

Les œillets peuvent être remplacés.

Les trous élargis doivent être réduits afin de fixer un nouvel œillet.

La zone pour la pose de l'œillet doit également être renforcée avec de la sangle afin d'assurer son maintien.

- Gaines

Les gaines ne peuvent être remplacées partiellement : un changement de gaine complet doit être opéré.

Nettoyer les gaines lors des entretiens périodiques.

#### *Container and Harness Repair*

##### *Harness and buckles*

*Repairs to harness webbing or metal components are not permitted.*

##### *Container*

*Broken stitches, tears and holes can be repaired in a variety of ways, depending upon the size, location and type of fabric.*

*Often, webbing reinforcement, tapes and biding have to be replaced*

*Remanufacture of a damaged area is preferable.*

*Each detail must be carefully and exactly reproduced.*

*Restitch directly over the old stitching using thread of the same color and type.*

*Holes and tears in the pack fabric may be patched in any workable size.*

*A full panel replacement may be carried out on any part of the pack that is outside the patching limits.*

*The patched area must not exceed 50% of the area surface of the panel.*

*Maximum of one patch per panel.*

##### *Grommet*

*Loose grommets should be resealed.*

*Enlarged holes should be reduced in size before setting a new grommet.*

*Grommet area should be reinforced with webbing ensuring new seat is correct, as this reinforcement builds up the area.*

##### *Housing*

*Part components of metal housing may be repaired, except housing mechanical clamps which have to be replaced but not opened.*

*Clean housing with specific housing cleaning brush at periodic maintenance.*

#### 8.4.5. Remplacement des composants

Les composants suivant peuvent être remplacés si endommagés en accord avec la listes des composants fourni ci-après.

- Voilure principale

- Commandes de manœuvre (changer les commandes primaire et secondaires en même temps)
- Glisseur
- Maillon de connexion n° 6 version longue
- protection textile pour maillon de connexion n° 6

- Voilure secours

- Commandes de manœuvre
- Fusible de glisseur
- Maillon de connexion n° 6 version longue.

- Harnais pilot

- Élévateurs principaux
- Poignées de commandes principales
- Sangles LOR 2
- POD secours
- Extracteur secours
- Poignées plates de commandes voilures secours
- Poignée secours
- Poignée répétiteur secours
- Poignée libération
- Fenêtre plastique pour rabat supérieur de secours
- Passant élastique

- Kit Version A/B

- RSE
- Sangle RSE
- Drisse de déclenchement
- POD principal
- Poignée principale de commande d'ouverture (CDO)
- Poignée libérateur RSE
- Bouclette de fermeture principale
- Bouclette Double

- Kit Version C

- SOA
- Pochette pour RSE
- Bouclette de fermeture principale

#### *Components replacement*

*The following components are to be replaced when damaged in conjunction with detailed parts list.*

#### *Main Canopy*

- *Steering lines (replace primary and secondary at the same time to respect brakes trim)*
- *Dome slider for main canopy*
- *Stainless steel link n°6 long version*
- *Textile n°6 link protector*

#### *Reserve Canopy*

- *Steering lines*
- *Fused slider for reserve canopy*
- *Stainless steel link n°6 long version*

#### *Pilot Harness*

- *Main risers*
- *Main toggles*
- *Set of LOR Ilstraps*
- *Reserve deployment bag*
- *Reserve spring pilotchute*
- *Flat reserve toggles*
- *Reserve ripcord*
- *Right hand reserve handle*
- *Cutaway handle*
- *Plastic window for upper reserve flap*
- *Elastic for straps*

#### *A/B Version Kit*

- *Drogue*
- *Drogue bridle*
- *Opening bridle*
- *Main deployment bag*
- *Primary left hand drogue release handle*
- *Secondary right hand drogue release handle*
- *Main closing loop*
- *Double Loop*

#### *C Version Kit*

- *Static line*
- *Drogue pocket*
- *Main closing loop*

- Kit Version D

- Bouclette de fermeture principale
- Croisillon pour drisse de temporisation
- Extracteur souple renforcé
- SOA
- POD primaire
- POD secondaire
- Drisse de temporisation

- Kit Version E

- Bouclette de fermeture principale
- Croisillon pour drisse de temporisation
- Extracteur Quick 2
- Drisse 185 cm
- POD œillet n°8
- Poignée principale
- Jonc provisoire
- Drisse de temporisation

- Kit Version E1

- Bouclette de fermeture principale
- Extracteur Quick 2
- Drisse 185 cm
- POD principal avec platine
- Poignée principale
- Jonc provisoire

- Kit Version E2

- Bouclette de fermeture principale
- Catapulte
- Extracteur souple renforcé
- Drisse 185 cm
- POD principal avec platine
- Poignée principale
- Jonc provisoire

- Kit Version F

- Bouclette de fermeture principale
- Hand deploy
- Drisse de déclenchement
- Drisse 185 cm
- POD principal
- Jonc provisoire

*D Version Kit*

- Main closure loop
- Spider for reefing bridle
- Reinforced soft pilotchute
- Static line
- Primary deployment bag
- Secondary deployment bag
- Reefing bridle

*E Version Kit*

- Main closure loop
- Spider for reefing bridle
- Quick 2 spring pilotchute
- 185 cm Bridle
- n° 8 grommet deployment bag
- Main opening handle
- Temporary cable
- Reefing bridle

*E1 Version Kit*

- Main closure loop
- Quick 2 spring pilotchute
- 185 cm Bridle
- Main deployment bag with plate
- Main opening handle
- Temporary cable

*E2 Version Kit*

- Main closure loop
- Catapult
- Reinforced soft pilotchute
- 185 cm Bridle
- Main deployment bag with plate
- Main opening handle
- Temporary cable

*FVersion Kit*

- Main closure loop
- Hand deploy
- Opening bridle
- 185 cm Bridle
- Main deployment bag
- Temporary cable

**8.5. Composants et références**
*Spare parts and part Number*
**8.5.1. Listes**
*List*

- Sac Harnais équipé

*Equiped Harness Container*
**UTILISER UNIQUEMENT avec la voile secours BT80R V15**
**USE ONLY with BT80R V15 reserve canopy**

Réf. / PN	Désignations	Designation	Qté Qty	Fig
<b>365140-0</b>	<b>Sac Harnais SMM 420 équipé poignée metal</b>	<b>SMM 420 equiped with metal reserve handle</b>		
365160-0	Sac Harnais SMM 420	<i>Harness container SMM350</i>	1	916
305162-0	Élévateur V4 NG SMM	<i>Main riser V4 NG SMM</i>	1	917
305167-0	POD Secours Hte Alt MMS420 V15	<i>Hight Altitude Reserve deployment bag MMS420 V15</i>	1	918
304474-0	Extracteur Quick 3-A	<i>Quick 3-A spring pilot chute</i>	1	920
305163-0	Cabillots élévateur V4 NG SMM	<i>Main toggle for V4 Riser NG SMM</i>	1	921
P2009000500	Cabillots plats sangles rouges	<i>Red straps flat reserve toggles</i>	2	922
P1007055000	Jeu de Sangles LOR 2	<i>LOR II straps sets</i>	1	923
P1010143502	Poignée Répétiteur réserve SMM rouge	<i>Red SMM Right hand reserve activation handle</i>	1	924
P1010143300	Poignée Réserve SMM métallique	<i>Main coupled canopy release handle</i>		925
P1010167700	Poignée de libération jumelée	<i>Main coupled canopy release handle</i>	1	927
P1007060601	Pochette transparente AAD SMM	<i>AAD SMM plastic pocket</i>	1	928
P9003004101	Fenêtre plastique Rabat supérieur de secours	<i>Plastic window for upper reserve flap</i>	1	929
305358-0	BOUCL. POD SEC.HTE.ALT.	<i>High Altitude Elastic Loop</i>	11	930
P9001471000	Rondelle Iso 7093-1-5-200HV-A2	<i>Iso 7093-1-5-200HV-A2 Washer</i>	11	931
P2011125020	Passant Élastique noir 45 mm	<i>45 mm Elastic foir straps</i>	4	932
P3014003500	Drisse provisoire pour AAD	<i>AAD Temporary bridle</i>	2	933
999433	Rondelle	<i>Washer</i>	1	934
305365-0	Bouclette Sec LOR II740-1&740-2	<i>LOR II740-1&amp;740-2 Reserve closing loop</i>	1	935
P9009130000	Livret Parachute	<i>Parachute book</i>	1	936
305930-0	Fil R69 A665 pour VS	<i>R69 A665 cord for Reserve Canopy</i>	1	937
P9009121400	Manuel bouclette doubles	<i>Reserve closing loop manual</i>	1	
P3014003200	Silicone p/bouclette Cypres	<i>Silicone for Reserve closing loop</i>	1	
P6006202000	Sac de transport Probag	<i>Pro bag transport</i>	1	
224086-0	Manuel d'utilisation et entretien	<i>Use and maintain Manual</i>	1	

**UTILISER UNIQUEMENT avec la voilure secours BT80R V15**  
**USE ONLY with BT80R V15 reserve canopy**

Réf. / PN	Désignations	Designation	Qté Qty	Fig
<b>365141-0</b>	<b>Sac Harnais SMM 420 équipé poignée text.</b>	<b>SMM 420 equipped with textile reserve handle</b>		
365160-0	Sac Harnais SMM 420	<i>Harness container SMM350</i>	1	916
305162-0	Élévateur V4 NG SMM	<i>Main riser V4 NG SMM</i>	1	917
305167-0	POD Secours Hte Alt MMS420 V15	<i>High Altitude Reserve deployment bag MMS420 V15</i>	1	918
304474-0	Extracteur Quick 3-A	<i>Quick 3-A spring pilot chute</i>	1	920
305163-0	Cabillots élévateur V4 NG SMM	<i>Main toggle for V4 Riser NG SMM</i>	1	921
P2009000500	Cabillots plats sangles rouges	<i>Red straps flat reserve toggles</i>	2	922
P1007055000	Jeu de Sangles LOR 2	<i>LOR II straps sets</i>	1	923
P1010143502	Poignée Répétiteur réserve SMM rouge	<i>Red SMM Right hand reserve activation handle</i>	1	924
P1010143600	Poignée Réserve SMM textile Crochetable Rouge	<i>Red textile hook reserve handle</i>	1	926
P1010167700	Poignée de libération jumelée	<i>Main coupled canopy release handle</i>	1	927
P1007060601	Pochette transparente AAD SMM	<i>AAD SMM plastic pocket</i>	1	928
P9003004101	Fenêtre plastique Rabat supérieur de secours	<i>Plastic window for upper reserve flap</i>	1	929
305358-0	BOUCL. POD SEC.HTE.ALT.	<i>High Altitude Elastic Loop</i>	11	930
P9001471000	Rondelle Iso 7093-1-5-200HV-A2	<i>Iso 7093-1-5-200HV-A2 Washer</i>	11	931
P2011125020	Passant Élastique noir 45 mm	<i>45 mm Elastic foir straps</i>	4	932
P3014003500	Drisse provisoire pour AAD	<i>AAD Temporary bridle</i>	2	933
999433	Rondelle	<i>Washer</i>	1	934
305365-0	Bouclette Sec LOR II740-1&740-2	<i>LOR II740-1&amp;740-2 Reserve closing loop</i>	1	935
P9009130000	Livret Parachute	<i>Parachute book</i>	1	936
305930-0	Fil R69 A665 pour VS	<i>R69 A665 cord for Reserve Canopy</i>	1	937
P9009121400	Manuel bouclette doubles	<i>Reserve closing loop manual</i>	1	
P3014003200	Silicone p/bouclette Cypres	<i>Silicone for Reserve closing loop</i>	1	
P6006202000	Sac de transport Probag	<i>Pro bag transport</i>	1	
224086-0	Manuel d'utilisation et entretien	<i>Use and maintain Manual</i>	1	

**UTILISER UNIQUEMENT avec la voilure secours BT80R V12**  
**USE ONLY with BT80R V12 reserve canopy**

Réf. / PN	Désignations	Designation	Qté Qty	Fig
<b>365142-0</b>	<b>Sac Harnais SMM 420 équipé poignée metal</b>	<b>SMM 420 equipped with metal reserve handle</b>		
365160-0	Sac Harnais SMM 420	<i>Harness container SMM350</i>	1	916
305162-0	Élévateur V4 NG SMM	<i>Main riser V4 NG SMM</i>	1	917
305399-0	POD Secours MMS420 V12	<i>Reserve deployment bag MMS420 V12</i>	1	919
304474-0	Extracteur Quick 3-A	<i>Quick 3-A spring pilot chute</i>	1	920
305163-0	Cabillots élévateur V4 NG SMM	<i>Main toggle for V4 Riser NG SMM</i>	1	921
P2009000500	Cabillots plats sangles rouges	<i>Red straps flat reserve toggles</i>	2	922
P1007055000	Jeu de Sangles LOR 2	<i>LOR II straps sets</i>	1	923
P1010143502	Poignée Répétiteur réserve SMM rouge	<i>Red SMM Right hand reserve activation handle</i>	1	924
P1010143300	Poignée Réserve SMM métallique	<i>Main coupled canopy release handle</i>	1	925
P1010167700	Poignée de libération jumelée	<i>Main coupled canopy release handle</i>	1	927
P1007060601	Pochette transparente AAD SMM	<i>AAD SMM plastic pocket</i>	1	928
P9003004101	Fenêtre plastique Rabat supérieur de secours	<i>Plastic window for upper reserve flap</i>	1	929
P2011125020	Passant Élastique noir 45 mm	<i>45 mm Elastic foir straps</i>	4	932
P3014003500	Drisse provisoire pour AAD	<i>AAD Temporary bridle</i>	2	933
999433	Rondelle	<i>Washer</i>	1	934
305365-0	Boucle Sec LOR II740-1&740-2	<i>LOR II740-1&amp;740-2 Reserve closing loop</i>	1	935
P9009130000	Livret Parachute	<i>Parachute book</i>	1	936
P9009121400	Manuel bouclette doubles	<i>Reserve closing loop manual</i>	1	
P3014003200	Silicone p/bouclette Cypres	<i>Silicone for Reserve closing loop</i>	1	
P6006202000	Sac de transport Probag	<i>Pro bag transport</i>	1	
224086-0	Manuel d'utilisation et entretien	<i>Use and maintain Manual</i>	1	



**UTILISER UNIQUEMENT avec la voilure secours BT80R V12**  
**USE ONLY with BT80R V12 reserve canopy**

Réf. / PN	Désignations	Designation	Qté Qty	Fig
<b>365143-0</b>	<b>Sac Harnais SMM 420 équipé poignée text.</b>	<b>SMM 420 equipped with textile reserve handle</b>		
365160-0	Sac Harnais SMM 420	<i>Harness container SMM350</i>	1	916
305162-0	Élévateur V4 NG SMM	<i>Main riser V4 NG SMM</i>	1	917
305399-0	POD Secours MMS420 V12	<i>Reserve deployment bag MMS420 V12</i>	1	919
304474-0	Extracteur Quick 3-A	<i>Quick 3-A spring pilot chute</i>	1	920
305163-0	Cabillots élévateur V4 NG SMM	<i>Main toggle for V4 Riser NG SMM</i>	1	921
P2009000500	Cabillots plats sangles rouges	<i>Red straps flat reserve toggles</i>	2	922
P1007055000	Jeu de Sangles LOR 2	<i>LOR II straps sets</i>	1	923
P1010143502	Poignée Répétiteur réserve SMM rouge	<i>Red SMM Right hand reserve activation handle</i>	1	924
P1010143600	Poignée Réserve SMM textile Crochetable Rouge	<i>Red textile hook reserve handle</i>	1	926
P1010167700	Poignée de libération jumelée	<i>Main coupled canopy release handle</i>	1	927
P1007060601	Pochette transparente AAD SMM	<i>AAD SMM plastic pocket</i>	1	928
P9003004101	Fenêtre plastique Rabat supérieur de secours	<i>Plastic window for upper reserve flap</i>	1	929
P2011125020	Passant Élastique noir 45 mm	<i>45 mm Elastic foir straps</i>	4	932
P3014003500	Drisse provisoire pour AAD	<i>AAD Temporary bridle</i>	2	933
999433	Rondelle	<i>Washer</i>	1	934
305365-0	Bouclette Sec LOR II740-1&740-2	<i>LOR II740-1&amp;740-2 Reserve closing loop</i>	1	935
P9009130000	Livret Parachute	<i>Parachute book</i>	1	936
P9009121400	Manuel bouclette doubles	<i>Reserve closing loop manual</i>	1	
P3014003200	Silicone p/bouclette Cypres	<i>Silicone for Reserve closing loop</i>	1	
P6006202000	Sac de transport Probag	<i>Pro bag transport</i>	1	
224086-0	Manuel d'utilisation et entretien	<i>Use and maintain Manual</i>	1	
			1	

## • Kits d'ouverture principal

## Main opening set

Réf. / PN	Désignations	Designation	Qté Qty	Fig
<b>305258-0</b>	<b>Kit Version A/B</b>	<b>A/B Version</b>		
P1010167500	Poignée principale de commande d'ouverture (CDO)	Primary left hand drogue release handle	1	938
P1010167800	Poignée libérateur RSE	Right Hand Drogue release handle	1	939
P1007023200	Libérateur RSE avec manille	Drogue release system	1	940
305409-0	Bouclette double	Double loop	1	941
P1007022810	Sangle RSE	Drogue bridle	1	942
P1005101500	RSE	Drogue	1	943
305148-0	Drisse de déclenchement avec jonc	Opening bridle with cable	1	944
305147-0	POD principal avec Volet	Main deployment bag with Flap	1	945
P2015000360	Élastique tube stoes 25 mm noir	25 mm black tube stoes	2	946
P2015000350	Élastique tube stoes 12 mm naturel	12 mm natural tube stoes	6	947
305360-0	Bouclette princ. 740-1 & 740-2	740-1 & 740-2 Main closing loop	1	948
305358-0	BOUCL. POD SEC.HTE.ALT.	High Altitude Elastic Loop	3	930
P9001471000	Rondelle Iso 7093-1-5-200HV-A2	Iso 7093-1-5-200HV-A2 Washer	4	931
305164-0	House pour kit A/B	A/B set bag	1	/
<b>P1007055900</b>	<b>Kit Version C</b>	<b>C Version kit</b>		
P2015000800	Mini élastique OPTIMA (10)	Optima mini elastic (10)	1	949
P2015000350	Élastique tube stoes 12 mm naturel	12 mm natural tube stoes	8	947
P1007056000	Pochette pour RSE	Drogue Pocket	1	950
305368-0	SOA AP 68 5,05 m sans jonc	AP 68 5,05 m Static line without cable	1	951
305360-0	Bouclette princ. 740-1 & 740-2	740-1 & 740-2 Main closing loop	1	948
P9001471000	Rondelle Iso 7093-1-5-200HV-A2	Iso 7093-1-5-200HV-A2 Washer	1	931
P1007055700	House pour kit C	C set bag	1	/
<b>P1007056200</b>	<b>Kit Version D</b>	<b>D Version kit</b>		
305369-0	POD primaire SMM 420	Primary deployment bag MMS 420	1	952
P1008093300	POD secondaire SMM 420	Secondary deployment bag MMS 420	1	953
305362-0	SOA P 68 de 5.05 m avec jonc	AP 68 5,05 m Static line with cable	1	954
P1007023510	Drisse de temporisation V2	Reefing line V2	1	955
P1007023600	Croisillon pour drisse de temporisation	Reefing line spider	1	956
P1005031000	Extracteur souple renforcé	Supple reinforced pilot chute	1	957
954038	Maillon rapide 3.5N inox	3,5 N Inox link	4	958
P1007023700	Jonc provisoire	Closing yellow cable for drogue pocket	1	959
P2015000360	Élastique tube stoes 25 mm noir	25 mm black tube stoes	2	946
P2015000350	Élastique tube stoes 12 mm naturel	12 mm natural tube stoes	37	947
305360-0	Bouclette principal de fermeture	Main closing loop	1	948
P9001471000	Rondelle Iso 7093-1-5-200HV-A2	Iso 7093-1-5-200HV-A2 Washer	1	931
305931-0	Drisse R726 A805 pour kit D	R726 A805 Bridle for kit D	1	960
P1007055700	House pour kit D	D set bag	1	/
<b>P1007056300</b>	<b>Kit Version E</b>	<b>E Version kit</b>		
P1005030000	Extracteur QUICK 2	Quick 2 spring pilot chute	1	961
P1007023510	Drisse de temporisation V2	Reefing line V2	1	955
P1007023600	Croisillon pour drisse de temporisation	Reefing line spider	1	956
954038	Maillon rapide 3.5N inox	3,5N Inox link	4	958
P1008023400	POD oeillet 8 P/SMM 420	SMM 420 bag with with grommet 8	1	962
P1010111005	Poignee P kit E V2	Main activation handle Kit E V2	1	963
P1007023700	Jonc provisoire	Closing yellow cable for drogue pocket	1	959
P2015000360	Élastique tube stoes 25 mm noir	25 mm black tube stoes	2	946
P2015000350	Élastique tube stoes 12 mm naturel	12 mm natural tube stoes	14	947
305363-0	Bouclette principal de fermeture	Main closing loop	1	964
P9001471000	Rondelle Iso 7093-1-5-200HV-A2	Iso 7093-1-5-200HV-A2 Washer	1	931
P1007055800	House pour kit E	E set bag	1	/

<b>Références Part Number</b>	<b>Désignations</b>	<b>Designation</b>	<b>Qté Qty</b>	<b>Fig</b>
<b>305332-0</b>	<b>Kit Version E1</b>	<b>E1 Version kit</b>		
P1005030000	Extracteur QUICK 2	Quick 2 spring pilot chute	1	961
P2007001010	Drisse de 1,85 m	1,85 m Bridle	1	965
305157-0	POD avec platine P/ SMM 420	MMS 420 main deployment bag with plate	1	966
305359-0	Boucl POD HTE.ALT	Hight Alt. Elastic loop	3	930
P1010111005	Poignee P kit E V2	Main activation handle kit E V2	1	963
P1007023700	Jonc provisoire	Closing yellow cable for drogue pocket	1	959
P2015000360	Élastique tube stoes 25 mm noir	25 mm black tube stoes	2	946
P2015000350	Élastique tube stoes 12 mm naturel	12 mm natural tube stoes	6	947
305363-0	Bouclette principal de fermeture	Main closing loop	1	964
P9001471000	Rondelle Iso 7093-1-5-200HV-A2	Iso 7093-1-5-200HV-A2 Washer	4	931
P1007055800	House pour kit E	E set bag	1	/
<b>305272-0</b>	<b>Kit Version E2</b>	<b>E2 Version kit</b>		
305168-0	Extracteur souple catapulte	Catapult soft pilot chute	1	967
P2007001010	Drisse 185 cm	185 cm Bridle	1	965
305166-0	Catapulte	Catapult	1	968
305157-0	POD avec platine P/ SMM 420	MMS 420 main deployment bag with plate	1	966
305358-0	Boucl POD HTE.ALT	Hight Alt. Elastic loop	3	930
P1010111005	Poignee P kit E V2	Main activation handle kit E V2	1	963
P1007023700	Jonc provisoire	Closing yellow cable for drogue pocket	1	959
P2015000360	Élastique tube stoes 25 mm noir	25 mm black tube stoes	2	946
P2015000350	Élastique tube stoes 12 mm naturel	12 mm natural tube stoes	6	947
305363-0	Bouclette principal de fermeture	Main closing loop	1	964
P9001471000	Rondelle Iso 7093-1-5-200HV-A2	Iso 7093-1-5-200HV-A2 Washer	4	931
P1007055800	House pour kit E	E set bag	1	/
<b>P1007056350</b>	<b>Kit Version F</b>	<b>F Version kit</b>		
305158-0	Extracteur Kit F SMM	Hand deploy Kit F SMM	1	969
305147-0	POD principal avec Volet	Main deployment bag with Flap	1	945
305358-0	Boucl POD HTE.ALT	Hight Alt. Elastic loop	3	930
305148-0	Drisse de déclenchement avec jonc	Opening bridle with cable	1	944
P2007001010	Drisse de 1,85 m	1,85 m Bridle	1	965
P1007023700	Jonc provisoire	Closing yellow cable for drogue pocket	1	959
P2015000360	Élastique tube stoes 25 mm noir	25 mm black tube stoes	2	946
P2015000351	Élastique tube stoes 12 mm naturel	12 mm natural tube stoes	6	947
305363-0	Bouclette principal de fermeture	Main closing loop	1	964
P9001471000	Rondelle Iso 7093-1-5-200HV-A2	Iso 7093-1-5-200HV-A2 Washer	4	931
P1007055810	House pour kit F	F set bag	1	/

## • Ensembles de composants

## Components assembled

Références <i>Part Number</i>	Désignations	Designation	Qté <i>Qty</i>	Fig
<b>305331-0</b>	<b>Ensemble de déploiement Secours haute Altitude</b>	<b>High Altitude Reserve deployment bag set</b>		
305167-0	POD Secours Hte Alt SMM 420 V15	High Altitude Reserve deployment bag SMM 420	1	918
304474-0	Extracteur Quick 3-A	Quick 3-A spring pilot chute	1	920
P3014003500	Drisse provisoire pour AAD	AAD Temporary bridle	2	933
305358-0	BOUCL. POD SEC.HTE.ALT.	High Altitude Elastic Loop	11	930
P9001471000	Rondelle Iso 7093-1-5-200HV-A2	Iso 7093-1-5-200HV-A2 Washer	11	931
999433	Rondelle	Washer	1	934
305365-0	Bouclette Sec LOR II740-1&740-2	LOR II740-1&740-2 Reserve closing loop	1	935
305930-0	Fil R69 A665 pour VS	R69 A665 cord for Reserve Canopy	1	937
P9009121400	Manuel bouclette doubles	Reserve closing loop manual	1	/
P3014003200	Silicone p/bouclette Cypres	Silicone for Reserve closing loop	1	/
<b>P1008085900</b>	<b>Ensemble de déploiement BT 80 V12</b>	<b>Reserve deployment bag set BT80 V12</b>		
305399-0	POD Secours SMM 420 V12	Reserve deployment bag SMM 420 V12	1	919
304474-0	Extracteur Quick 3-A	Quick 3-A spring pilot chute	1	920
P3014003500	Drisse provisoire pour AAD	AAD Temporary bridle	2	933
999433	Rondelle	Washer	1	934
305365-0	Bouclette Sec LOR II740-1&740-2	LOR II740-1&740-2 Reserve closing loop	1	935
P9009121400	Manuel bouclette doubles	Reserve closing loop manual	1	
P3014003200	Silicone p/bouclette Cypres	Silicone for Reserve closing loop	1	
<b>305359-0</b>	<b>BOUCL. Finie POD SEC.HTE.ALT.</b>	<b>Assembled High Altitude Elastic Loop</b>		
305358-0	BOUCL. POD SEC.HTE.ALT.	High Altitude Elastic Loop	1	930
P9001471000	Rondelle Iso 7093-1-5-200HV-A2	Iso 7093-1-5-200HV-A2 Washer	1	931
<b>305361-0</b>	<b>Boucl.finie Princ. 740-1 &amp; 740-2</b>	<b>Assembled 740-1 &amp; 740-2 Main closing loop</b>		
305360-0	Bouclette princ. 740-1 & 740-2	740-1 & 740-2 Main closing loop	1	948
P9001471000	Rondelle Iso 7093-1-5-200HV-A2	Iso 7093-1-5-200HV-A2 Washer	1	931
<b>305364-0</b>	<b>Boucl. finie Princ</b>	<b>Assembled Main closing loop</b>		
305363-0	Bouclette principal de fermeture	Main closing loop	1	963
P9001471000	Rondelle Iso 7093-1-5-200HV-A2	Iso 7093-1-5-200HV-A2 Washer	1	931
<b>P1007083510</b>	<b>Bouclette P/ POD RES.HTE.ALT.</b>	<b>Assembled High Altitude Elastic Loop pack</b>		
305358-0	BOUCL. POD SEC.HTE.ALT.	High Altitude Elastic Loop	5	930
P9001471000	Rondelle Iso 7093-1-5-200HV-A2	Iso 7093-1-5-200HV-A2 Washer	5	931
<b>P2007083500</b>	<b>Boucl.finie Princ. 740-1 &amp; 740-2</b>	<b>Assembled 740-1 &amp; 740-2 Main closing loop pack</b>		
305360-0	Bouclette princ. 740-1 & 740-2	740-1 & 740-2 Main closing loop	5	948
P9001471000	Rondelle Iso 7093-1-5-200HV-A2	Iso 7093-1-5-200HV-A2 Washer	5	931
<b>P2007084500</b>	<b>Bouclette fermeture principale</b>	<b>Assembled Main closing loop pack</b>		
305363-0	Bouclette principal de fermeture	Main closing loop	5	963
P9001471000	Rondelle Iso 7093-1-5-200HV-A2	Iso 7093-1-5-200HV-A2 Washer	5	931
<b>P3014002212</b>	<b>Bou.Res.LOR2 SMM</b>	<b>MMS LOR2 loop pack</b>		
999433	Rondelle	Washer	1	934
305365-0	Bouclette Sec LOR II740-1&740-2	LOR II740-1&740-2 Reserve closing loop	1	935
P9009121400	Manuel bouclette doubles	Reserve closing loop manual	1	

- Options Sac Harnais

Compatible avec le Sac harnais 365160-0

*Harnes container Options*
*Compatibilty with harness container 365160-0*

<b>Références Part Number</b>	<b>Désignations</b>	<b>Designation</b>	<b>Qté Qty</b>	<b>Fig</b>
P1010143500	Poignée Répétiteur reserve SMM Jaune	<i>Yellow SMM Right hand reserve activation handle</i>		977
P1010143601	Poignée Reserve SMM textile Crochetable Jaune	<i>Yellow textile hook reserve handle</i>		978
	Boucleries Harnais Standard (*)	<i>Harness buckles Standard (*)</i>		979
	Snapp hook	<i>Snapp hook</i>		980
	Quick ejector démontable	<i>Quick ejector demontable</i>		981

(\*) Sur les photos le repère :

 « 1 » represente la bouclerie de poitrine  
 « 2 » represente la bouclerie de cuissardes  
 « 1 » represent chest buckle  
 « 2 » represent leg buckle

On pictures :

- Voilures

*Canopies*

<b>Références Part Number</b>	<b>Désignations</b>	<b>Designation</b>	<b>Qté Qty</b>	<b>Fig</b>
P1003081300	Voilure principale BT 80 V7	<i>BT 80 V7 Main Canopy</i>		
P1004805000	Voilure secours BT80 V12	<i>BT80 V12 Reserve canopy</i>		
305393-0	Voilure secours BT80 V15	<i>BT80 V15 Reserve canopy</i>		

- Accessoires

*Accessories*

<b>Références Part Number</b>	<b>Désignations</b>	<b>Designation</b>	<b>Qté Qty</b>	<b>Fig</b>
P1002900500	Harnais passager SMM	<i>MMS Harnes passenger</i>		982
P1007060000	Pochette Oxygene/ Radio combinée	<i>Combined oxygen/radio pocket</i>		983
P1006200300	Gaine d'entrainement et formation	<i>MMS training load bag</i>		984
P1002900100	Sellette pour DSV	<i>Long ride seat for HaHo missions</i>		985

- Consomable

*Expendable*

<b>Références Part Number</b>	<b>Désignations</b>	<b>Designation</b>	<b>Qté Qty</b>	<b>Fig</b>
305407-0	Sachet de Tube stoe Noir (X5)	<i>Black Tube stoes ( X5)</i>		986
305406-0	Sachet deTube stoes naturels ( X12)	<i>Natural Tube stoe (X12)</i>		987
P2015000800	Sachet de mni optima (X10)	<i>Mini Optima elastic (X10)</i>		988
02014	Bobine de Fils R69 A665 Blanc	<i>White Bobin R69 A665 cord bobin</i>		
919099	Bobine de Fil R726 A805	<i>Red R7263 A805 bobin</i>		

**8.5.2. Illustrations des composants**

Les illustrations ne sont pas à l'échelle réelle mais dimensionnées pour plus de clareté.

*Illustrated Part list*

*Pictures are not at the real scale but dimensioned for more visibility.*



**Fig. 916**



**Fig. 917**



**Fig. 918**



**Fig. 919**



**Fig. 920**



**Fig. 921**



**Fig. 922**



**Fig. 923**



**Fig. 924**



**Fig. 925**



Fig. 926



Fig. 927

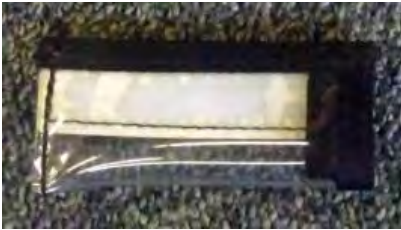

Fig. 928



Fig. 929



Fig. 930



Fig. 931



Fig. 932

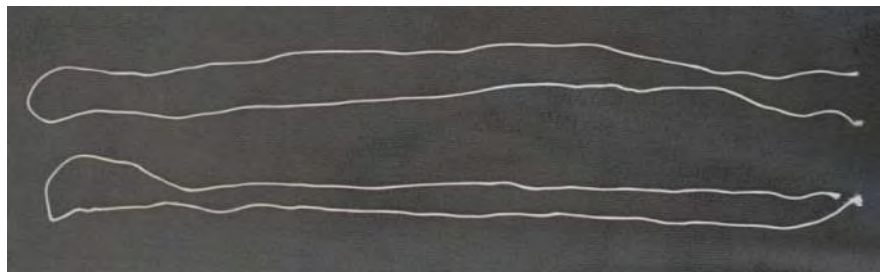

Fig. 933



Fig. 934

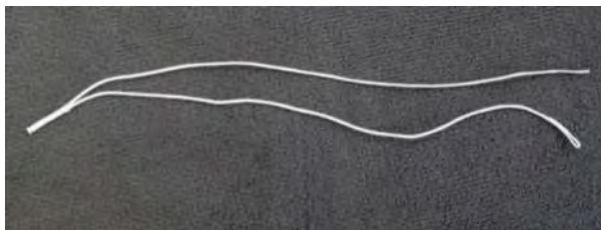

Fig. 935

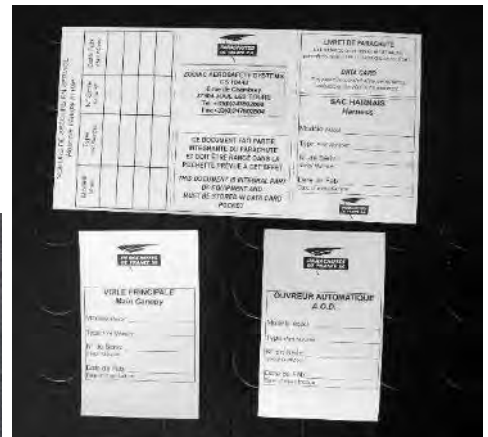
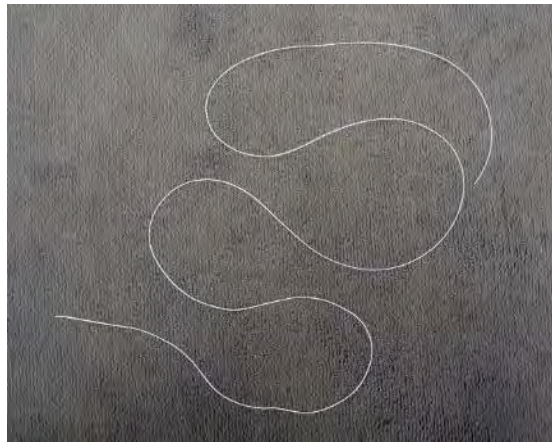

Fig. 936

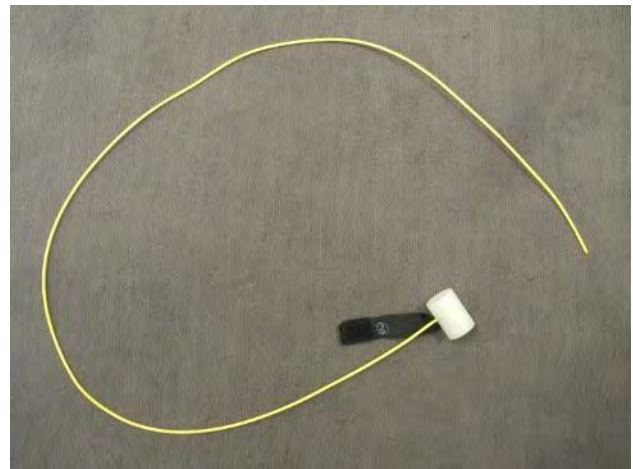



**Fig. 937**



**Fig. 938**



**Fig. 939**



**Fig. 940**



**Fig. 941**



**Fig. 942**



**Fig. 943**



**Fig. 944**



**Fig. 945**



**Fig. 946**



**Fig. 947**



**Fig. 948**



**Fig. 949**



**Fig. 950**



**Fig. 951**



**Fig. 952**



**Fig. 953**



**Fig. 954**



**Fig. 955**

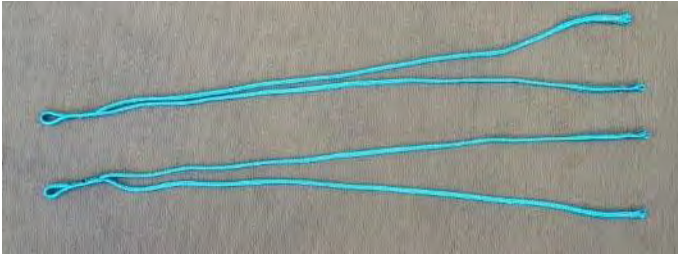

**Fig. 956**



**Fig. 957**



**Fig. 958**



**Fig. 959**



**Fig. 960**



**Fig. 961**



**Fig. 962**

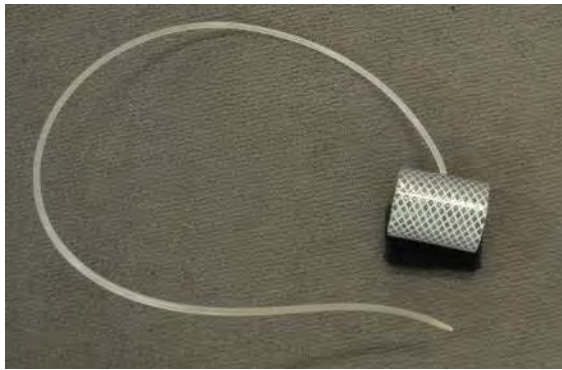

**Fig. 963**

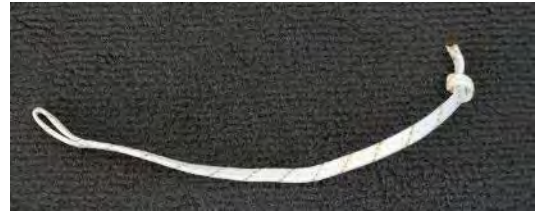

**Fig. 964**



**Fig. 965**



**Fig. 966**



**Fig. 967**



**Fig. 968**



**Fig. 969**



**Fig. 970**



**Fig. 971**



**Fig. 972**



**Fig. 973**



**Fig. 974**



Fig. 975

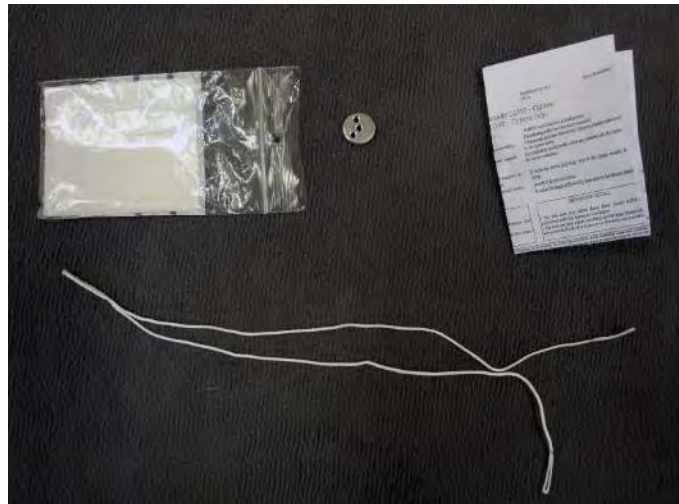

Fig. 976

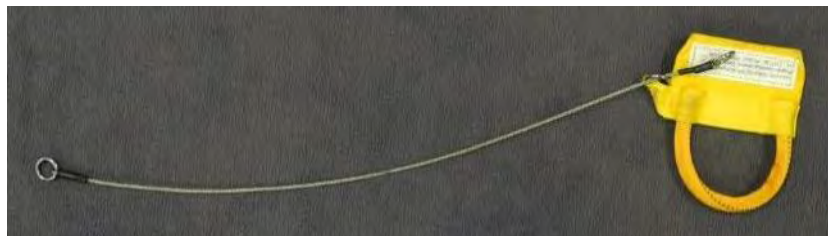

Fig. 977



Fig. 978



Fig. 979



Fig. 980



Fig. 981



Fig. 982





**Fig. 983**



**Fig. 984**



**Fig. 985**



**Fig. 986**



**Fig. 987**



**Fig. 988**