

# Atom *Legend*



**Manuel d'entretien et de pliage**  
***Use and maintenance manual***

**Edition 01 de Mai 2005**

**Réf/Pn: 9009113191**



# SOMMAIRE

<b>1 -PRESENTATION</b>	
1.1 - Avertissement	5
1.2 - Introduction	6
1.3 - Spécifications techniques et limitations	7
<b>2 -INSTRUCTIONS D'UTILISATION CONTENEUR DE SECOURS</b>	
2.1 - Montage de la voilure de secours	8
2.2 - Installation des boucles de fermeture	10
2.3 - Freinage de la voilure de reserve	13
2.4 - Préparation du POD de secours (POD libre)	14
2.5 - Fermeture du conteneur de secours	17
<b>3 - MONTAGE DE L'OUVREUR FXC 12000</b>	
3.1 - Armement de l'ouvreur FXC 12000	24
3.2 - Installation de l'ouvreur FXC 12000	24
3.3 - Contrôle de fermeture du conteneur avec FXC	26
<b>4 - INSTALLATION DU DÉCLENCHEUR CYPRES</b>	27
<b>5 - INSTRUCTIONS D'UTILISATION CONTENEUR PRINCIPAL</b>	
5.1 - Montage de la voilure principale	30
5.2 - Connexion des élévateurs V3 et freinage	32
5.3 - Montage du POD et de l'extracteur principal	35
5.4 - Installation de la boucle de fermeture principale	39
5.5 - Lovage des suspentes sur le POD	41
5.6 - Installation du POD dans le conteneur principal	42
5.7 - Fermeture du conteneur principal avec hand-deploy	44
5.8 - Fermeture du conteneur principal avec extracteur Quick	48
5.9 - Fermeture du conteneur principal avec Quick + SOA + Fourreau	51
5.10 - Fermeture du conteneur principal version HD + SOA	54
5.11 - Fermeture du conteneur principal version pod direct + SOA	57
5.12 - Cheminement des sangles dans les boucleries	59
<b>6 - INSPECTION ET MAINTENANCE</b>	
6.1 - Introduction	60
6.2 - Périodicité des visites d'entretien et de pliage	63
6.3 - Conditions normales de stockage	63
6.4 - Opérations d'entretien et de pliage	64
6.5 - Check-list avant le saut à effectuer par l'utilisateur	66
6.6 - Pièces détachées et accessoires	69

# CONTENTS

<b>1 - PRESENTATION</b>	
1.1 - <i>Introductory matter</i>	5
1.2 - <i>Introduction</i>	6
1.3 - <i>Technical specifications and limitations</i>	7
<b>2 - OPERATING INSTRUCTION RESERVE CONTAINER</b>	
2.1 - <i>Reserve canopy assembly</i>	8
2.2 - <i>Locking loops reserve setting</i>	10
2.3 - <i>Reserve canopy deployment brake setting</i>	13
2.4 - <i>Preparing of the free bag</i>	14
2.5 - <i>Closing the reserve container</i>	17
<b>3 - FXC MODEL 12000 INSTALLATION</b>	
3.1 - <i>Arming the FXC Model 12000</i>	24
3.2 - <i>FXC Model 12000 installation</i>	24
3.3 - <i>Checking of reserve container closure with FXC</i>	26
<b>4 - CYPRES AOD INSTALLATION</b>	27
<b>5 - OPERATING INSTRUCTION MAIN CONTAINER</b>	
5.1 - <i>Main canopy assembly</i>	30
5.2 - <i>Connecting the short mini-risers and braking</i>	32
5.3 - <i>Deployment bag and main pilotchute assembling</i>	35
5.4 - <i>Main closing loop installation</i>	39
5.5 - <i>Stowing lines on the deployment bag</i>	41
5.6 - <i>Setting the deployment bag into the main container</i>	42
5.7 - <i>Closing the container with throw away pilot chute</i>	44
5.8 - <i>Closing the main container with Quick spring pilot chute</i>	48
5.9 - <i>Closing the main container with Quick spring pilot chute + static line + sleeve</i>	51
5.10 - <i>Closing the main container with Soft pilot chute &amp; static line</i>	54
5.11 - <i>Closing the main container with direct bag + static line</i>	57
5.12 - <i>Routing the webbings through the harness hardware</i>	59
<b>6 - INSPECTION AND MAINTENANCE</b>	
6.1 - <i>Introduction</i>	60
6.2 - <i>Periodicity of maintenance procedures and packing</i>	63
6.3 - <i>Storage in normal conditions</i>	63
6.4 - <i>Maintenance and packing operations</i>	64
6.5 - <i>User check-list before jump</i>	66
6.5 - <i>Spare parts and accessories</i>	69

# 1 - Presentation

# 1 - Presentation

## 1.1 - Avertissement:

- Lisez et suivez toute instruction d'opération et toute spécification, instruction, conseils et exigences du fabricant pour l'utilisation du matériel.
- Utilisez uniquement les composants d'origine PFSA.
- Examinez tout équipement et/ou matériel, y compris toute installation, toute boucle, tout mousqueton ou tout autre système d'attache avant chaque utilisation de tout produit relatif au parachute.
- Utilisez uniquement des produits conçus pour l'usage défini par PARACHUTES de FRANCE SA.
- N' excédez pas les forces, vitesses ou autres paramètres recommandés pour l'utilisation du matériel selon les règles de sécurité.
- Lisez et respectez tout avertissement, manuel, instruction, recommandation, spécification d'entraînement ou d'expérience et toutes les procédures connues et enseignées concernant la pratique du parachutisme.
- Ne tentez jamais d'utiliser un matériel sans être sûr qu'il a été conditionné, préparé, assemblé ou monté selon les règles de l'art par une personne qualifiée.
- Apprenez à connaître votre matériel et examinez-le avant chaque utilisation.

IL Y A DANGER DE BLESSURE GRAVE OU DE MORT A NE PAS SUIVRE TOUS LES AVERTISSEMENTS, INSTRUCTIONS ET PROCEDURES REQUIS.

La plupart des situations dangereuses dues au mauvais état d'un composant de parachute naissent d'une attitude inconsciente si ce mauvais état est connu, négligence s'il est ignoré. Ne négligez donc pas les contrôles préliminaires qui vous sont conseillés à la section "maintenance " en fin de ce manuel.

LE DEVELOPPEMENT DES NOUVELLES DISCIPLINES DU SPORT PARACHUTISTE TELLES QUE LE FREE-FLY, LE FREE STYLE, LE SKY SURF ET LE KILOMETRE LANCE EN CHUTE CONDUIT FREQUEMMENT AU DEPASSEMENT DES LIMITES DE CERTIFICATIONS DES VITESSES DE DEPLOIEMENT DE VOTRE PARACHUTE. LES CONSEQUENCES DE TELS DEPLOIEMENTS A VITESSE SUPERIEURE AUX LIMITES DE CERTIFICATIONS PEUVENT ENTRAINER DE GRAVES BLESSURES OU LA MORT.

## 1.1 - Introductory matter:

- *Read and follow all operating instructions and all manufacturer specifications, instructions, advises and requirements for use of the equipment.*
- *Use only genuine PFSA components.*
- *Examine and replace ANY defective, worn or deteriorated component.*
- *Use only those products designed for parachute use by PARACHUTES de FRANCE SA.*
- *Do not exceed recommended or stated forces, speeds, or other factors regarding safe use of the equipment.*
- *Read and follow all warning labels, manuals, instructions, training or experience requirements and recommendations and all recognised parachute use procedures.*
- *Use equipment only when you are sure it was assembled, checked and packed by a qualified person.*
- *Get a complete knowledge of your equipment and check it before each use.*

**FAILURE TO FOLLOW ALL WARNING INSTRUCTIONS AND REQUIRED PROCEDURES MAY RESULT IN SERIOUS INJURY OR DEATH.**

*Dangerous situations arising from a defective parachute component are due to lack of attention when the defect is not known and to sheer negligence when it is. The recommended preliminary checks should therefore not be neglected. Do not "skip" the first few pages of this manual, as all the information given is important. If in doubt, do not hesitate to consult a specialist.*

**THE EXPANSION OF NEW WAYS OF SPORT PARACHUTING AS FREE-FLY, FREE STYLE, SKY SURF AND SPEEDSKYDIVING OFTEN INVOLVE TO EXCEED THE CERTIFICATION DEPLOYMENT SPEED LIMITS OF YOUR PARACHUTE ASSEMBLY. RESULTS OF SUCH CERTIFICATION DEPLOYMENT SPEED LIMITS OVERSTEPPING MAY BE INJURY OR DEATH.**

Madame, Monsieur

Nous vous remercions tout d'abord d'avoir acquis un matériel PARACHUTES DE FRANCE SA. Chaque maillon humain de notre société y a mis le meilleur de lui-même afin de satisfaire votre désir d'utiliser en sécurité un équipement élaboré et fabriqué selon les règles de l'art et d'obtenir ainsi votre fidélité.

### **ATTENTION**

**Le sport parachutiste est le mieux servi par ceux qui trouvent un intérêt personnel à la réduction des risques d'accident.**

**Aussi solide que soit votre connaissance générale des parachutes, nous vous recommandons vivement de lire attentivement et complètement le présent manuel car notre avance technologique est constante.**

**Nous vous recommandons ensuite d'inspecter ou de faire inspecter votre matériel par une personne compétente avant le moindre usage, puis de vous familiariser avec ses caractéristiques. Il est en effet indispensable que vous en ayez la meilleure connaissance possible avant de l'utiliser. Nos procédures de contrôle sont parmi les plus sévères qui soient. Cependant si quoi que ce soit vous paraissait anormal, n'hésitez pas à prendre contact avec le vendeur de notre matériel ou à défaut directement avec PARACHUTES DE FRANCE SA.**

Utilisation du sac-harnais ATOM *Legend*:

Si vous n'avez jamais sauté avec un ATOM *Legend*, il est indispensable que vous ayez préalablement suivi un programme d'instruction dispensé par un instructeur qualifié.

Cette instruction doit comprendre la connaissance de:

- L'équipement - La vérification - Les procédures de secours qui doivent être répétées au harnais suspendu - La mise en œuvre et l'utilisation de la voilure de secours - La mise en œuvre et l'utilisation de la voilure principale.

Ces manœuvres doivent être répétées suffisamment pour être parfaitement assimilées. Votre sécurité en dépend. Ce manuel n'est pas un cours d'instruction sur la technique du saut en parachute.

Montage:

N'effectuez pas vous-même le montage des différents composants de quelque matériel que ce soit si vous n'êtes pas compétent, et/ou habilité pour le faire.

Dans le moindre doute, faites appel à un technicien qualifié.

Nos produits sont conçus pour vous, nous pensons que vous serez satisfait de votre ATOM *Legend*. Toutes les questions et commentaires que vous pourrez nous faire seront les bienvenus. Nous vous souhaitons beaucoup de plaisir dans l'utilisation de votre matériel et vous assurons Madame, Monsieur de notre considération la meilleure.

Bons sauts!

Dear Sir, dear Madam,

Firstly we thank you for purchasing an equipment from PARACHUTES DE FRANCE SA. Each human link of our company did its best to satisfy your wish for safe using of an equipment elaborated and manufactured according to the state-of-art rules in order to gain your confidence.

### **CAUTION**

**Parachuting is best served by those who take a personal interest in reducing the risk of accident.**

**Therefore, however strong your general knowledge of parachutes is, we firstly recommend strongly to read completely and carefully this manual because our technology is always going ahead.**

**Secondly we recommend as much to inspect your equipment or have it inspected by a competent person before putting it in service in view to familiarize with its characteristics.**

**Indeed it is indispensable you have the best knowledge about it before using.**

**Our quality control procedures are among the best. Nevertheless, if anything would seem abnormal to you, please contact your local distributor or PARACHUTES DE FRANCE SA directly.**

Atom *Legend* harness container using:

If you never jumped an Atom *Legend*, it is a must that you follow an instruction programme from a rated instructor before.

This programme must include the knowledge of:

- The equipment. - The checking. - The reserve activation procedure which must be practiced with a suspended harness. - The activation of the main canopy. -

These manœuvres must be enough practiced to be perfectly understood.

Assembling:

Do not assemble the different components of any equipment if you do not have the competence and/or the ability to do it. If in doubt ask for a qualified rigger.

Our products are dedicated to you, and we think you will be satisfied with your ATOM *Legend*. All your questions and comments will be welcome.

We wish you a lot of pleasure in using your equipment and we assure you of our best consideration.

Blue skies!

### 1.3 - Spécifications techniques et limitations:

#### ATTENTION

Le choix de la taille de votre harnais est important: Si la taille du harnais est trop petite ou trop grande, cela peut affecter la sécurité et le confort au cours du saut en parachute. Si vous avez des questions à ce sujet, consultez PF ou un de ses correspondants.

Les pièces détachées et accessoires sont disponibles à PF. N'utilisez que des composants et accessoires d'origine certifiés et identifiés. (voir §6.6.1 page 68)  
Assurez vous que la taille du conteneur de secours ainsi que celle du conteneur principal est compatible avec les volumes respectifs des voilures de secours et principales.

### 1.3 - Technical specifications and limitations:

#### WARNING

The choice of your harness size is important: A too small or too large harness can affect both safety and comfort during jumping. For any questions about this subject, consult PF or one of our distributors.

Spare parts and accessories are available at PF. Use only original certified components. (see §6.6.1 page 68)

Check reserve and main container volumes are compatible with reserve and main canopy.

ATOM Legend S Compatibilités - Containers compatibility		
Gamme Atom Legend		
Appellation commerciale Commercial name	Type / Pn	TECHNO
Legend S T1	AT CL (XX) C	190 sqft
Legend S T1,5	AT CL (XX) C	190 sqft
Legend S T2	AT CL (XX) C	190 sqft - 240sqft
Legend S T3	AT CL (XX) C	190 sqft - 240sqft

LIMITES D'UTILISATION AVEC VOILURES DE SECOURS TECHNO(*) LIMITATIONS OF USE WITH TECHNO RESERVE CANOPY(*)		
ATOM Legend S Taille conteneur Container size	VITESSE MAXIMUM MAXIMUM SPEED	MASSE MAXIMUM MAXIMUM WEIGHT
T1	150 KT	113 KG/249 lbs
T1,5	150 KT	113 KG/249 lbs
T2	150 KT	130 KG/287 lbs
T3	150 KT	130 KG/287 lbs

(\*) Les limites d'utilisation de l'ensemble sac-harnais/voile de secours sont celles les plus restrictives de l'un des deux éléments. Consultez le manuel de votre voile de secours

(\*) The harness and reserve canopy assembly limitations of use are the most restrictive of one of the two assembly parts. Refer to the reserve canopy manual.

PARACHUTES DE FRANCE SA se réserve le droit d'apporter toutes les modifications qu'il jugera nécessaire à ses produits dans le cadre de la réglementation à n'importe quel moment sans obligation d'information.

PARACHUTES DE FRANCE SA reserves itself the right of applying any modification to its products, in accordance with regulation orders, at any time, without any previous information.

## 2 - Instructions d'utilisation CONTENEUR DE SECOURS

## 2 - Operating instruction RESERVE CONTAINER

**ATTENTION:** UTILISEZ TOUJOURS LES MANUELS DU SAC-HARNAIS ET DE LA VOILURE DE SECOURS POUR TOUTE OPERATION SUR LE CONTENEUR DE SECOURS

**WARNING:** ALWAYS READ AND USE HARNESS CONTAINER AND RESERVE CANOPY MANUALS BEFORE ANY OPERATION ON RESERVE CONTAINER

### 2.1 - Montage de la voile de secours:

Cette opération doit être effectuée par du personnel qualifié en fonction de la réglementation propre à chaque pays.

Avant le montage de toute voile de parachute celle-ci doit être inspectée et contrôlée. L'action de montage et de pliage implique que l'opérateur ait contrôlé que la voile ainsi que le sac-harnais, ses composants et accessoires, soient en parfait état et bons de vol.

Un guide pour cette opération d'inspection et de contrôle du sac-harnais figure au §6.4.1 page 63

Reportez-vous au manuel de la voile de secours pour son inspection.

#### 2.1.1 - Liaison aux éleveurs:

Il est déconseillé, pour une voile de secours d'utiliser des manchons en élastomère, sans les fixer par couture aux maillons rapides. N'oubliez pas de bloquer les écrous à la clef.

### 2.1 - Reserve canopy assembly:

*This operation must be done by qualified persons in accordance with specific rules of each country.*

*Before installation, the canopy must be inspected and checked. Installation and packing implies that the canopy and the harness container, its components and accessories are in perfect condition and airworthy.*

*A guide dedicated to this operation of checking and control may be consulted in §6.4.1 page 63*

*Report to the reserve canopy manual for inspection.*

#### 2.1.1 - Attachment to risers:

*For a reserve canopy it is not recommended to use elastomer sleeves without stitching them to the rapid links.*

*Do not forget to tighten the nuts with a wrench.*

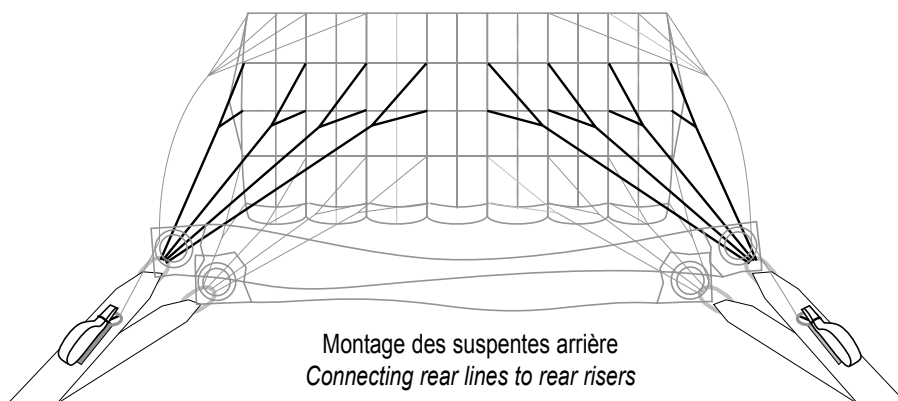
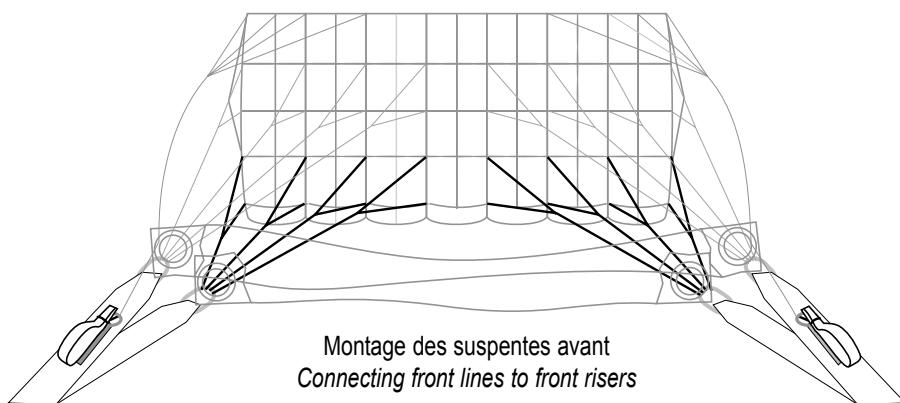



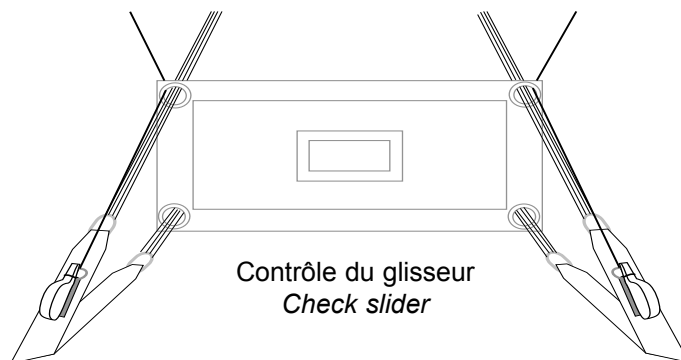
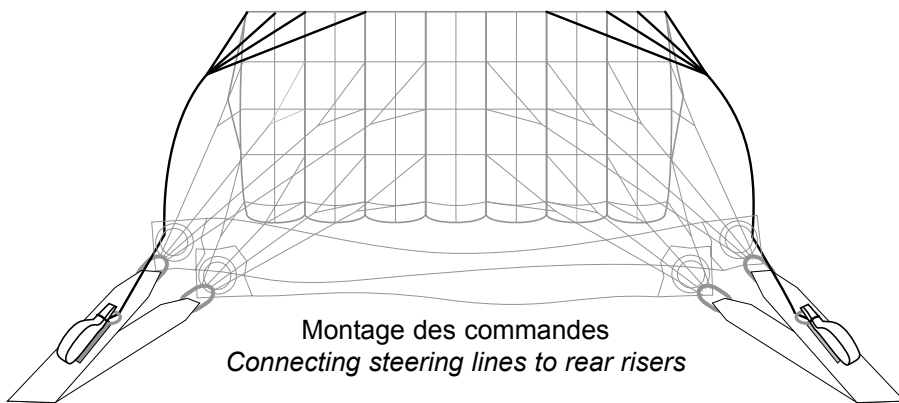

**2.1.2 - Montage des poignées de commande:**

Il y a deux cas de montage des poignées de manœuvre:

**A -** La commande possède une boucle cousue.

**2.1.2 - Toggle installation procedure:**

There is two cases of toggles connection:

**A -** Steering lines have a stitched loop.

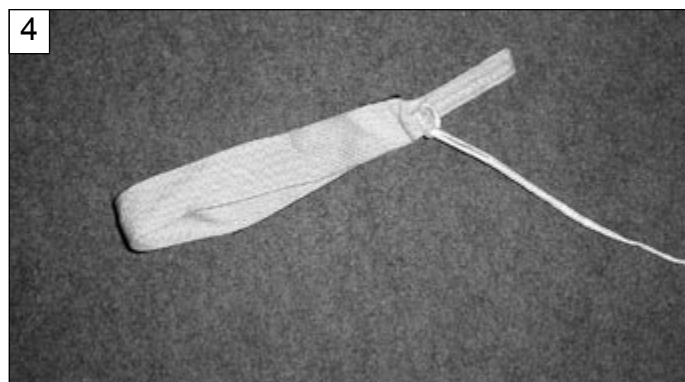
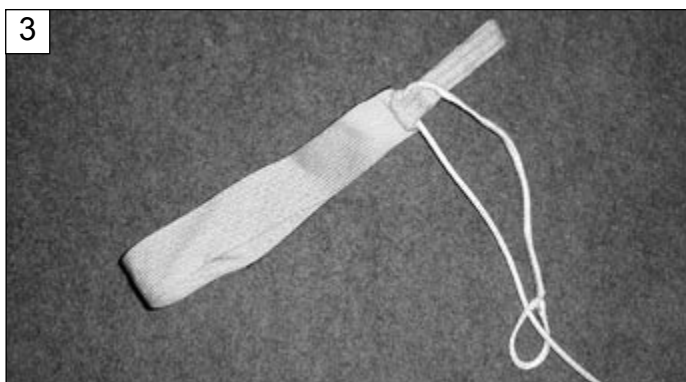
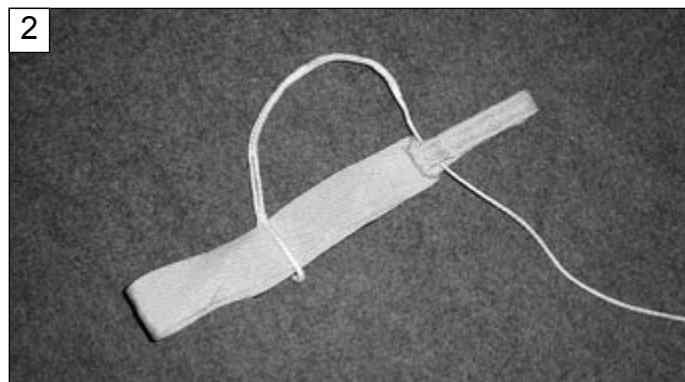
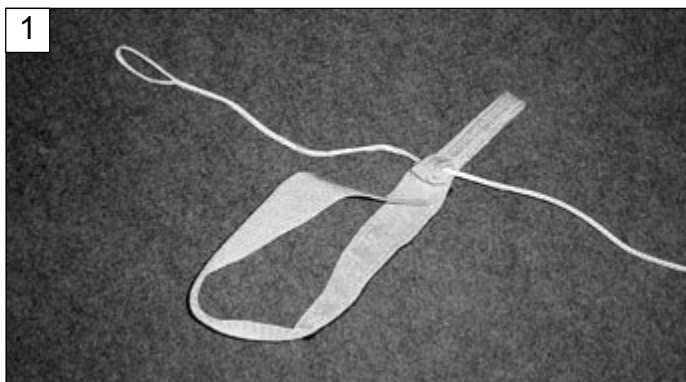

B - La commande ne possède pas de boucle cousue.

B - Steering lines is free.

Vérifiez la symétrie de la marque sur les deux commandes  
Verify symmetrical position knot on both steering lines

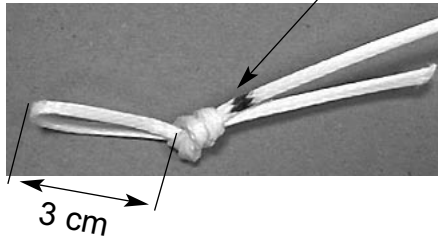

### 2.1.3 - Contrôle du montage:

Un contrôle complet du montage de la voile doit être effectué. Il peut être réalisé au sol selon un ordre établi par le plieur, ou en gonflant la voile pendant un temps suffisant à la vérification de l'ensemble des éléments.

### 2.1.3 - Check of installation:

A complete check of canopy installation must be performed. It may be done on the ground following an order fixed by the rigger or/and by inflating the canopy during a sufficient time to check all elements.

## 2.2 - Installation des boucles de fermeture:

## 2.2 - Locking loops reserve setting:

Les boucles de fermeture livrées avec l'équipement (double pour option LOR 2), doivent être impérativement utilisées (sans ou avec les ouvreurs automatiques CYPRES et VIGIL).

It is mandatory that the locking loops included with the ATOM Legend (double for LOR 2 version) must be used (with or without installing a CYPRES or a VIGIL AA).

Boucle double pour fermeture de réserve *Reserve double closing loop (with LOR 2).*

Réf:Pn 2007050900

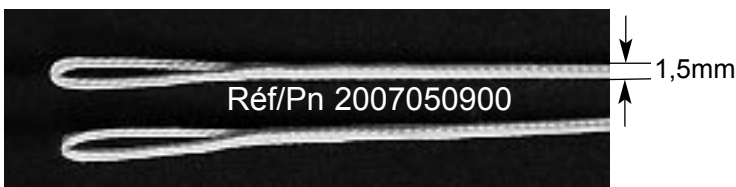

Rondelle standard (utilisée également avec le CYPRES )

Standard washer  
(use also for CYPRES)



### 2.2.1 - Ajustement des boucles de fermeture:

Ces cotes sont données à titre indicatif et ne constituent pas un engagement de PFSA. Elles sont fonction de la dextérité et du savoir faire du plieur. Il lui appartient de les ajuster pour obtenir les efforts réglementaires mesurés à la commande d'ouverture.

Cette indication de cote implique que la voileure soit disposée dans le sac de déploiement de telle façon que l'épaisseur de voileure soit répartie conformément au présent manuel.

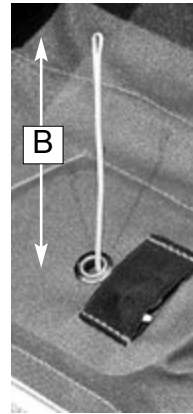
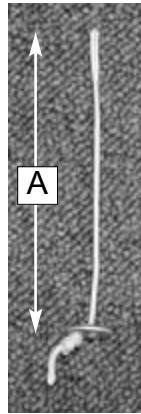

*These measurements are approximative. It is up to the rigger to adjust them to obtain the correct pull forces.*

*This indication of measurements implies that the canopy is set out in the deployment bag so that the thickness is identical on all the width of the container with angles perfectly filled up in accordance with this manual.*

$$A = B + 3 \text{ CM}$$

Longueur de bouclette *Locking loop length*

MODELE		Voilure de secours <i>Reserve canopy</i>	Longueur B (cm)	Longueur B FXC12000 (cm)	Longueur B CYPRES (cm)
<b>ATOM Legend S</b>	<b>1</b>	TECHNO 190 MINIMAX 5	8 9	10 11	9 10
	<b>1,5</b>	TECHNO 190 MINIMAX 5	8 9	10 11	9 10
Type/Pn: <b>AT CL (XX) C</b>	<b>2</b>	TECHNO 190 MINIMAX 5 TECHNO 240 MINIMAX 7	8 9 9 10	10 11 11 12	9 10 10 11
	<b>3</b>	TECHNO 190 MINIMAX 5 TECHNO 240 MINIMAX 7	8 9 9 10	10 11 11 12	9 10 10 11

## 2.2.2 - Montage des bouclettes de fermeture:

Respectez les points suivants:

- Utilisez uniquement la bouclette d'origine fournie avec l'ATOM Legend. La fixation de la bouclette est réalisée avec la rondelle métallique possédant trois trous fournie avec votre sac-harnais.

A) Faites un tracé à la longueur correspondant au type de voileure à plier, puis effectuez le nœud double et bloquez le sur le tracé. Ce tracé correspond à la cote A (page 10) + 2cm pour tenir compte du cheminement de la bouclette dans la rondelle.

B) Effectuez un second nœud et bloquez le sur le premier.

C) A l'aide d'un fil, passez la bouclette dans le premier trou et poursuivez en passant le fil dans les second et troisième trous tel qu'indiqué.

D) Tirez la bouclette et retirez le fil.

E) Glissez un axe (crayon) dans l'œil de la bouclette, bloquez le brin libre puis effectuez une traction en ajustant la marque et la rondelle.

## 2.2.2 - Locking loop reserve assembly:

The following points must be strictly respected:

- Use genuine loops only. They are provided with the ATOM. The fixing of the loop must be made with the metallic washer provided with your harness container.

A) Mark the appropriate length for the canopy to be packed, then make the double knot and tighten it on the mark. This mark is arranged in conformity with size A (page 10) + 2 cm regarding to the routing of locking loop through the washer.

B) Make a second knot and tighten it on the first one.

C) Attach a thread on the loop, then route it through the second and third hole as shown.

D) Pull on the loop and put the thread away.

E) Insert an axis (pencil) into the eye of the loop, lock the free strand, then pull on while adjusting the mark and the washer.

### Version LOR 2 - LOR 2 version

Marquez la longueur de la bouclette *Mark loop length.*

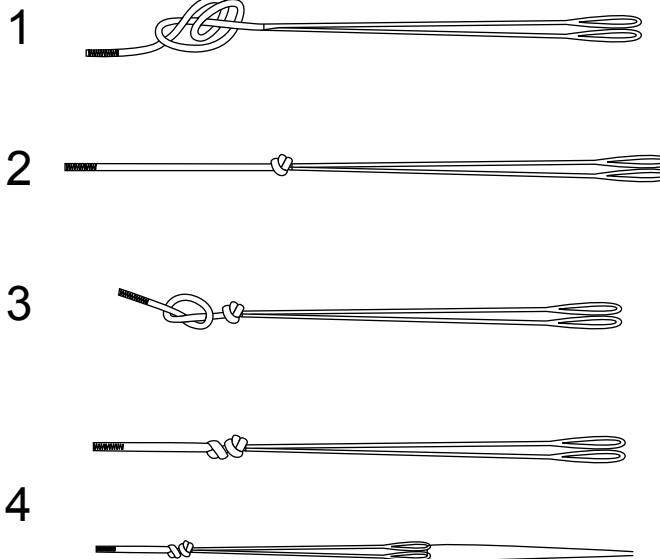

Veillez à ce que les deux bouclettes soient de longueur identique après le blocage sur la rondelle.  
*Be sure that both loops have the same length after tightening on the washer.*

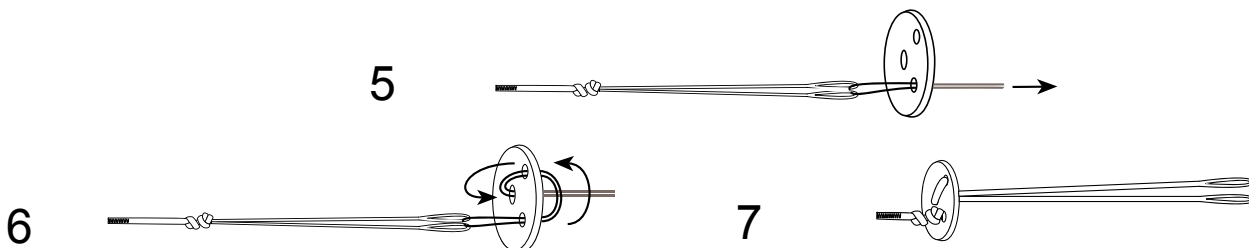

## IMPORTANT

APRES AVOIR RÉGLÉ LA BOUCLETTE À LA BONNE LONGUEUR, ENDUISEZ LA BOUCLETTE DE SILICONE SUR TOUTE LA LONGUEUR.

ONCE ADJUSTED CORRECTLY THE LENGTH OF THE LOOP, BRUSH THE LOCKING LOOP WITH SILICONE ON ITS WHOLE LENGTH.

### 2.2.3 - Cheminement des boucles de fermeture:

Si le réglage de la longueur de bouclette est correct, les oeillets des rabats du conteneur de secours doivent être superposés.

### 2.2.3 - Routing of locking loops:

Check superimposition of reserve container grommets to ensure that reserve closing loops are correctly arranged.

#### BON - CORRECT

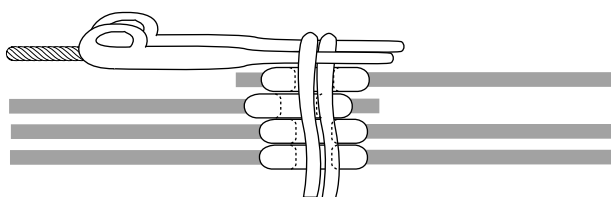

#### MAUVAIS - WRONG

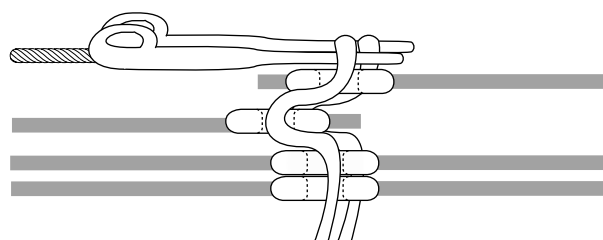

### 2.3 - Freinage de la voile de secours:

Procédez comme suit:

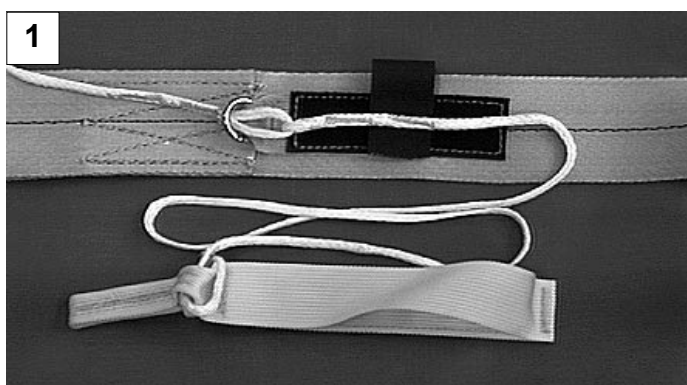

Lopez le mou des commandes, puis fixez le à l'aide de la patte en velcro.

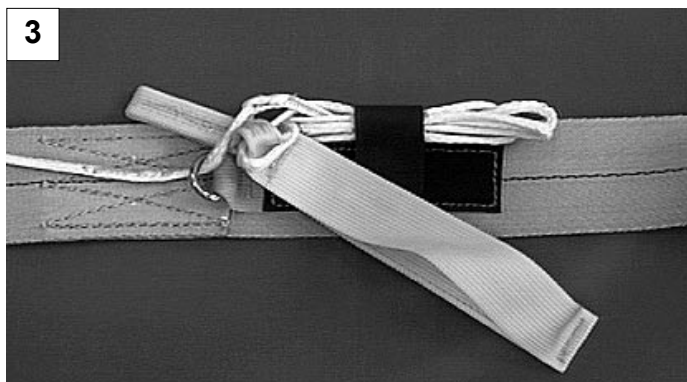

### 2.3 - Reserve canopy deployment brake setting:

Set the deployment brakes as follow:

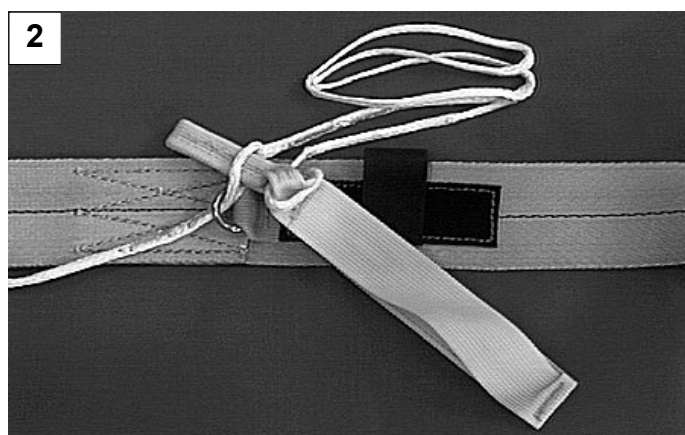

Stow line slack then secure it with velcro.

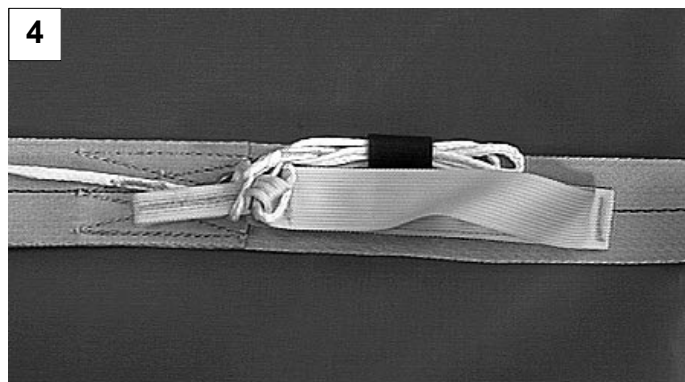

A ce stade des opérations, on considère que la voile de secours est préparée pour la mise en POD selon son manuel spécifique.

*Reaching this stage of operations the reserve canopy is ready to be packed into the deployment bag according to its specific manual.*

## 2.4 - Préparation du POD de secours:

## 2.4 - Preparing of the free bag:

### 2.4.1 - Installation de la voile dans le POD:

Glissez l'élastique rond fermé dans le tunnel en sangle.  
Passez les extrémités de l'élastique au travers des œillets.



Insérez la voile dans le POD selon les schémas ci-dessous.  
**Reportez-vous au manuel de la voile de secours**

Verrouillez le rabat inférieur en effectuant deux lovages de suspentes.

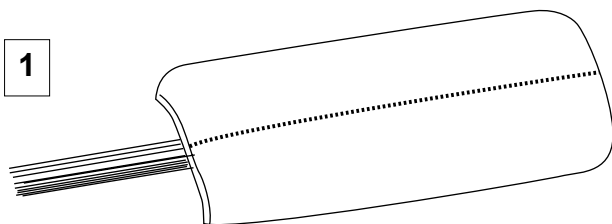

### 2.4.1 - Setting of canopy into the free bag:

*Thread the round elastic loop into the webbing tunnel.  
Route the elastic endings through the grommets:*

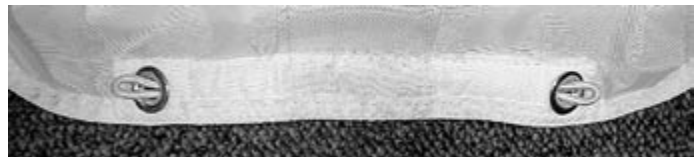

*Insert reserve canopy into the free bag following the drawings below.  
Refer to the reserve canopy manual.*

*Lock the mouth flap with two lines stows.*

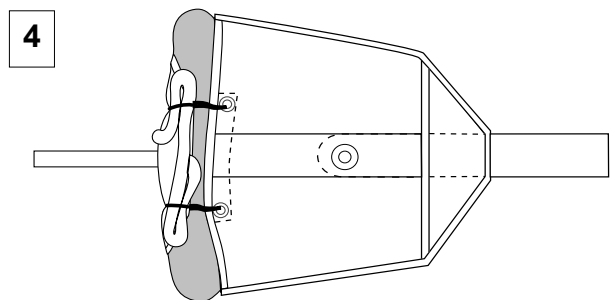
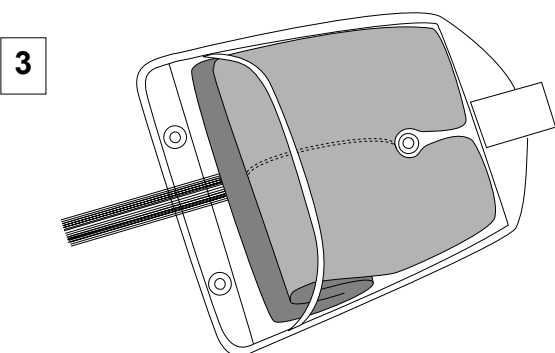
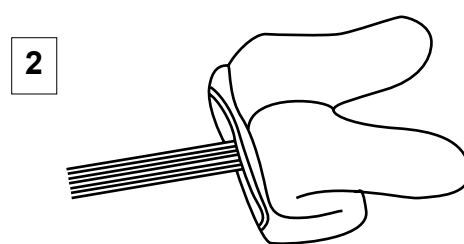

#### 2.4.2 - Mise en forme du POD de secours:

Répartissez le tissu pour obtenir une épaisseur la plus égale possible sur toute la largeur de la voile.

#### BON - CORRECT

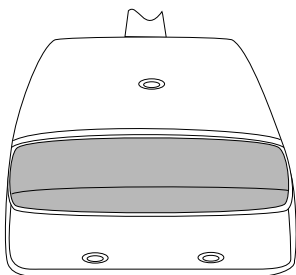

Avant de le placer dans le conteneur, compressez le POD pour en chasser l'air.

A ce stade il faut modeler le POD pour lui donner la forme du conteneur de réserve. Pour cela suivez l'ordre des schémas ci-dessous:

#### 2.4.2 - Free bag shaping:

Distribute fabric to set an equal thickness on the whole width of the canopy.

#### MAUVAIS - WRONG

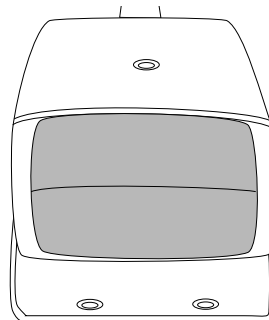

Before putting it into the container, compress the free bag to remove air.

Reaching this point, model the bag to give it the reserve container shape. To make so, follow the order of the drawings below:

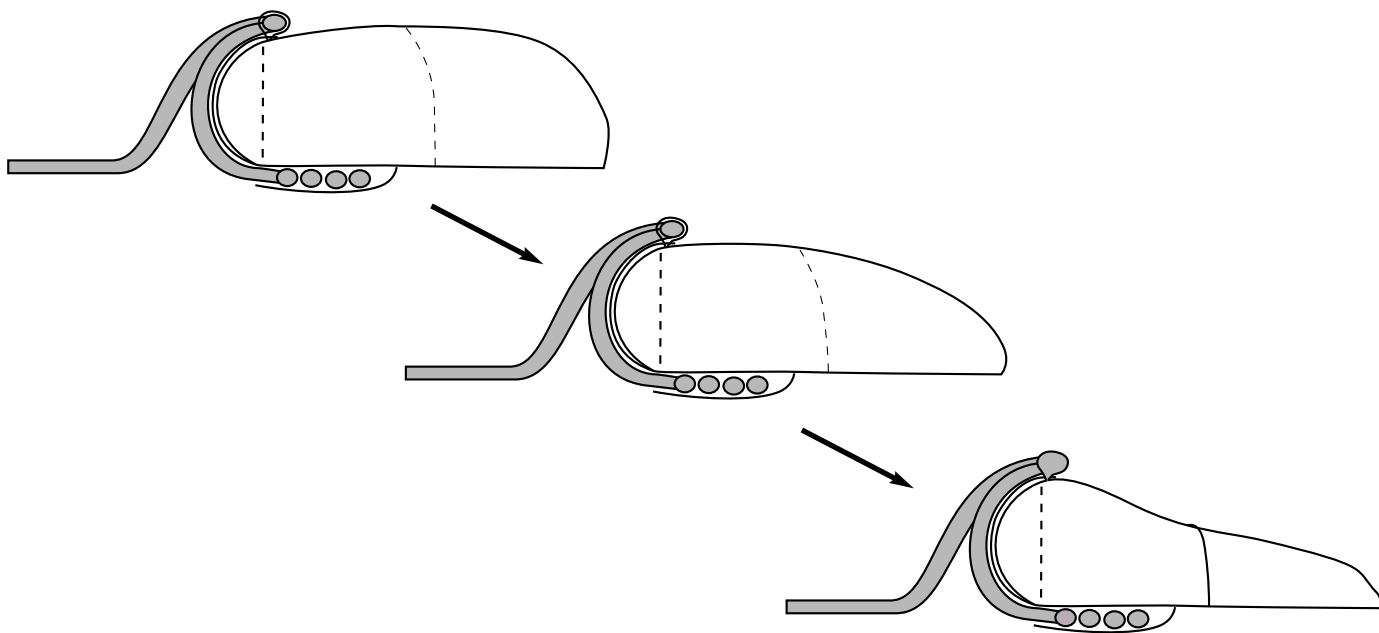

Creusez le centre du POD pour préparer le logement de la drisse et de l'extracteur.  
*Groove the centre of the free bag to prepare the bridle and spring pilotchute place.*

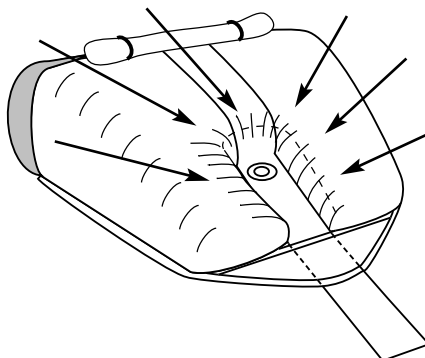

### 2.4.3 - Lovage des suspentes:

Retournez le POD sans faire de "twists" et lovez les suspentes dans les pontets comme indiqué.

Lovez les suspentes comme indiqué et fermez le rabat de protection en vous assurant qu'aucune suspenste n'est prise dans un velcro.

### 2.4.3 - Lines stowage:

*Stow lines as shown and close the protective flap ensuring lines are free from velcro.*

*Roll over the free bag without making twists and stow the lines into the elastic keepers.*

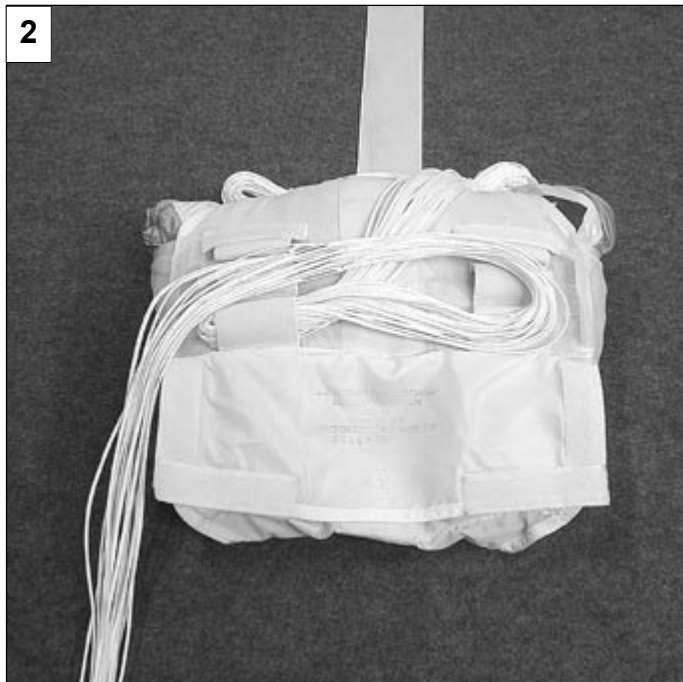
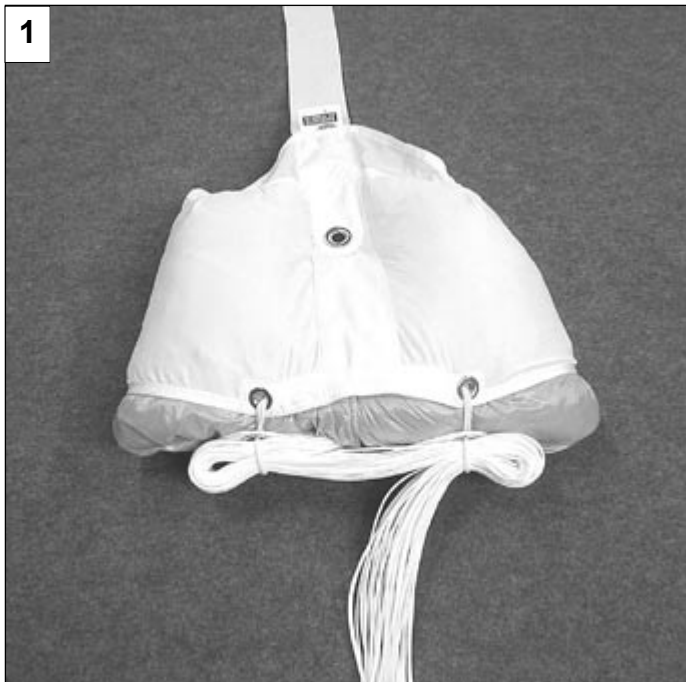



## 2.5 - Fermeture du conteneur de secours:

## 2.5 - Closing the reserve container:

### 2.5.1 - Mise en place des sangles LOR 2:

Positionnez les sangles LOR 2 sur les velcros des élévateurs de secours comme indiqué.(Fig 1 et 2)

### 2.5.1 - Setting the LOR 2 bridles:

Set the LOR 2 bridles on the reserve risers velcros as shown. (Fig 1 & 2)

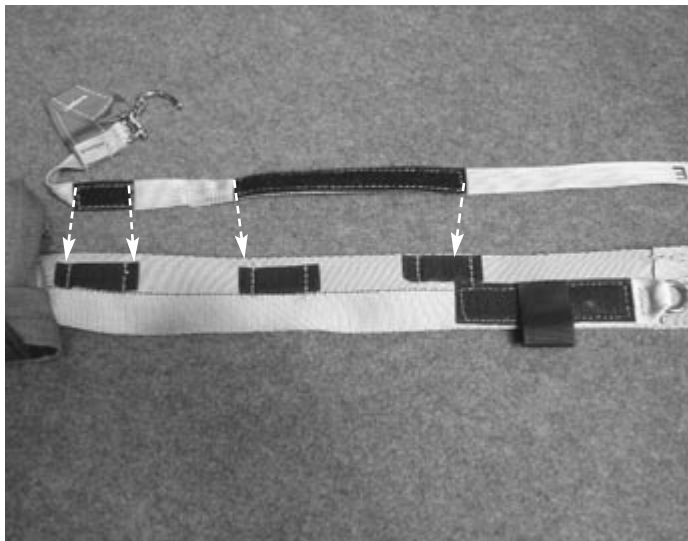

Fig 1

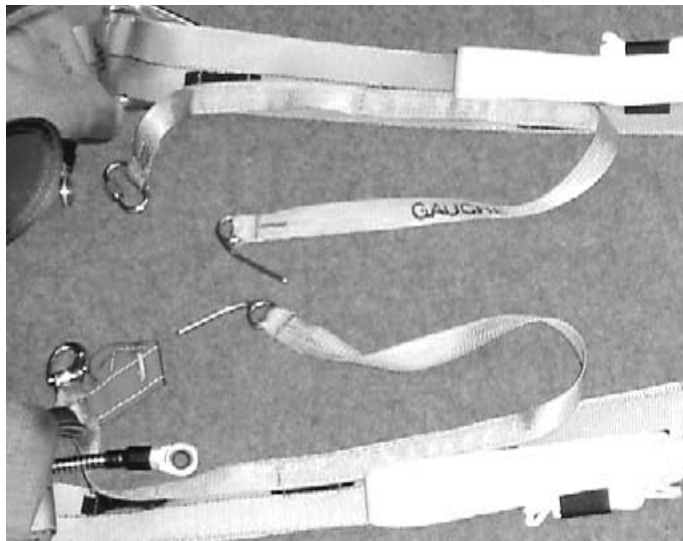

Fig 2

Contrôlez que le cheminement des sangles LOR 2 soit libre en faisant pivoter les élévateurs de secours une fois le POD mis en place dans le conteneur de secours.(Fig 3)

*Check that LOR 2 bridles route free by making a half-roll with reserve risers once you have set the free bag in the reserve container.(Fig 3)*



Fig 3

### 2.5.2 - Mise en place du POD dans le conteneur de secours:

Retournez le POD de secours comme indiqué sans faire de "twist".  
(Fig 4 et 5)

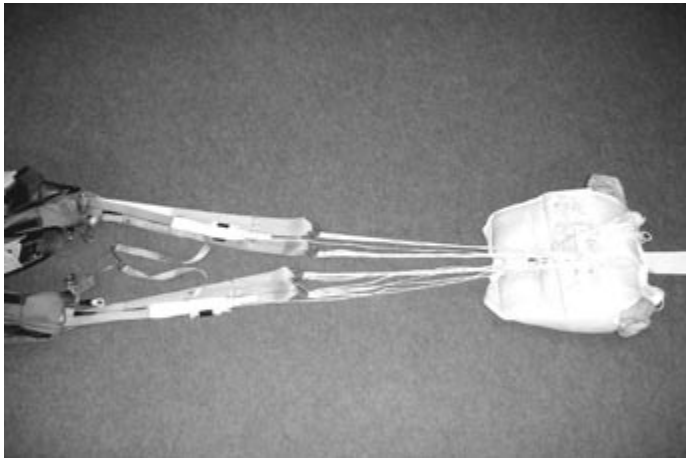

Fig 4

### 2.5.2 - Setting the free bag into the reserve container:

Roll over the free bag ensuring do not twist.(Fig 4 & 5)

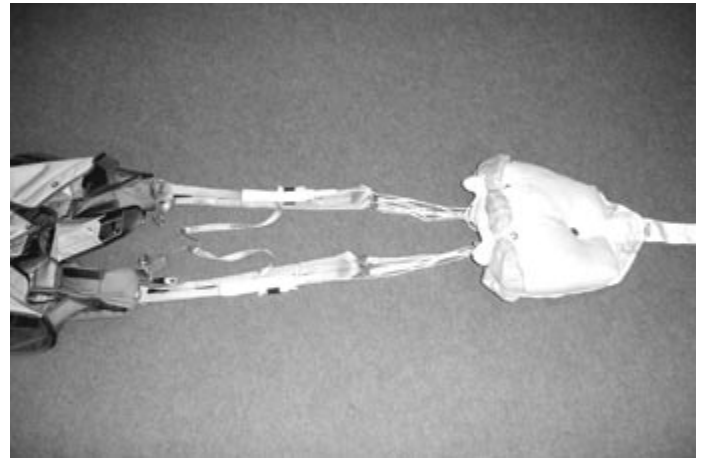

Fig 5

Disposez les élévateurs à plat sur le fond du conteneur de secours et passez la drisse provisoire de fermeture (**utilisez celle fournie avec le sac-harnais ou celle du Cypres**) dans la bouclette de fermeture. Passez la drisse provisoire dans l'oeillet central du pod, en vous assurant qu'elle est libre de toute suspente.(Fig 6)

Positionnez le POD dans le conteneur de secours en remplissant les angles inférieurs du conteneur.

Les "oreilles" du POD doivent s'arrêter 2 ou 3 cm sous la limite supérieur du conteneur pour une mise en place ultérieure parfaite des élévateurs principaux ainsi que leurs caches. (Fig 7)

Arrange risers flat onto the reserve container bottom and thread the temporary pull-up cord (**use the genuine one provided with the harness or with the Cypres**) through the locking loop.

Thread the pull-up cord through the free bag center grommet ensuring it is free from lines.(Fig 6)

Set the free bag into the reserve container filling up the bottom corner of container.

The "ears" of free bag should not understep a limit of 2 or 3 cm under the upper edge of container for a fitting placement of main risers and main risers covers. (Fig7)



Fig 6

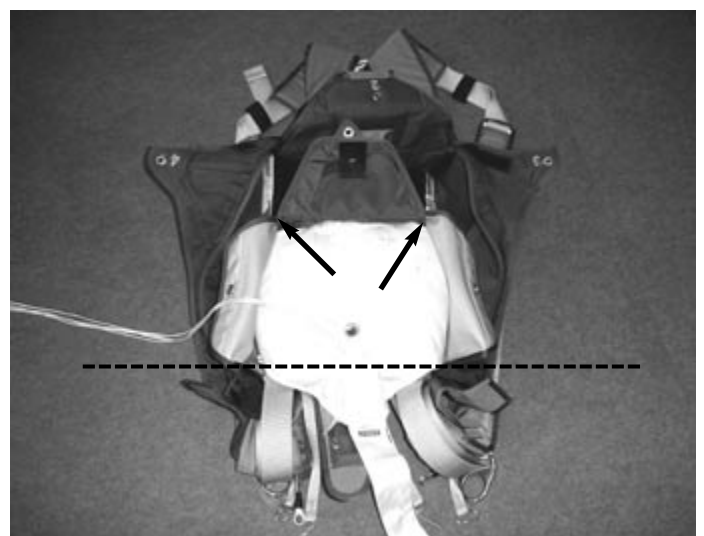

Fig 7

### 2.5.3 - Fermeture des rabats du conteneur de secours:

**ATTENTION: Comptez toujours vos outils avant de commencer la fermeture du conteneur de secours.**

Passez la drisse provisoire dans l'oeillet du rabat inférieur et bloquez à l'aide d'un broche de fermeture.(Fig 8)

Lopez la drisse d'extracteur en "V" de part et d'autre du premier rabat et passez la drisse provisoire dans l'extracteur.

Assurez vous que le cheminement de la drisse provisoire soit bien dégagé dans la zone de l'oeillet du rabat et qu'elle passe bien librement à l'intérieur des spires de l'extracteur.(Fig 9)



Fig 8

### 2.5.3 - Closing the reserve container flaps:

**WARNING: Always count your packing tools before starting the reserve container closing procedure.**

Thread the pull-up cord through the bottom flap grommet and lock the loop with a temporary pin.(Fig 8)

Stow the pilotchute bridle in a "V" shape over each side of bottom flap grommet and thread the pull-up cord through the pilotchute grommets.

Ensure routing of pull-up cord is free in the bottom flap grommet area and through the pilotchute spring turns.(Fig 9)



Fig 9

Positionnez l'embase de l'extracteur sur l'oeillet de sortie de la drisse, compressez l'extracteur spire par spire en dégageant le tissu des spires.

Verrouillez avec la broche. (Fig 10)

Place the base of the pilotchute over the exit loop grommet then compress the spring turn after turn leaving fabric free from spring coils.

Lock using temporary pin. (Fig 10)



Fig 10

Passez la drisse provisoire dans l'oeillet du rabat latéral gauche et bloquez à l'aide de l'aiguille provisoire.(Fig 11)

Fermez de même manière le rabat latéral droit.(Fig 12 )



Fig 11

*Thread the pull-up cord through the left side flap and secure with temporary pin.(Fig 11)*

*Close the right side flap in the same way.(Fig 12 )*



Fig 12

Passez la drisse provisoire dans l'oeillet du rabat central et bloquez à l'aide de l'aiguille provisoire.(Fig 13)

Passez la drisse provisoire dans l'oeillet du rabat supérieur et bloquez à l'aide de l'aiguille de la poignée de déclenchement préalablement passée dans sa gaine.(Fig 14)



Fig 13

*Thread the pull-up cord through the center flap and secure with temporary pin.(Fig 13)*

*Thread the pull-up cord through the upper flap and secure with the ripcord pin previously routed through its housing. (Fig 14)*

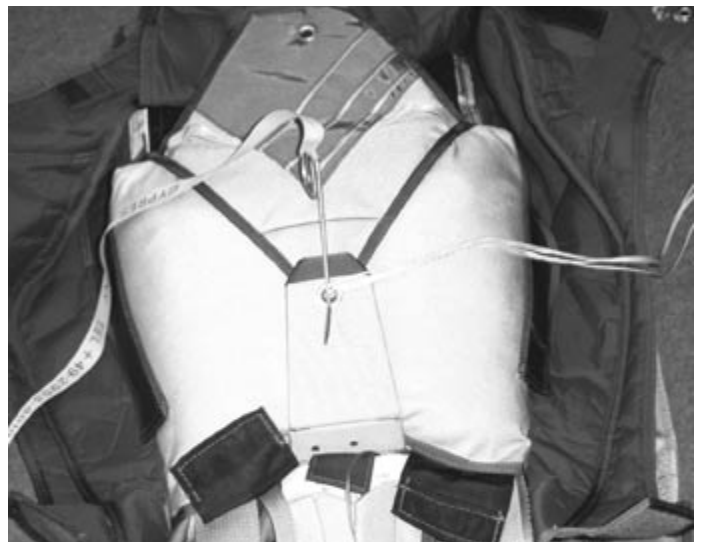

Fig 14

Passez la poignée de déclenchement de secours dans sa gaine, retirez la broche provisoire et verrouillez à l'aide des aiguilles. Coupez les brins des drisses provisoires coté câble à 2 cm de l'œillet, puis dégagez le.(Fig 15)

*Thread the reserve ripcord in its housing, remove temporary pin and lock with ripcord and LOR 2 pins.*

*Cut off one strand of the pull up cord at 1 inch of the grommet and remove it.(Fig 15)*

#### **ATTENTION**

Les deux derniers rabats du conteneur secours doivent se fermer sans effort excessif.

Si la force nécessaire pour fermer les deux derniers rabats est trop importante cela veut dire que le pliage effectué précédemment n'est pas conforme: le tissu est mal réparti dans le POD ou la bouclette de fermeture peut être trop courte. Vérifiez dans ce cas que les angles du conteneur soient bien remplis et compressés.

#### **WARNING**

*The two last flaps must be closed almost without effort. If the force is too much important it means that the packing is not consistent. The fabric is probably badly distributed in the bag. If not, the closing loop may be too short.*

*In this case, check that the container corners are well filled and compressed.*

Rangez les deux languettes textiles pour fermer l'extrémité supérieure du conteneur de secours en utilisant un outil (non-agressif) permettant leurs insertion entre la cloison dorsale du parachute et le sac de déploiement. (Cf flèches Fig 15)

*Insert the soft tongues at upper part of lateral flaps to close the upper part of reserve container, using a suitable tool that allow the insertion of tongues between dorsal container part and deployment bag. (See arrows Fig 15).*

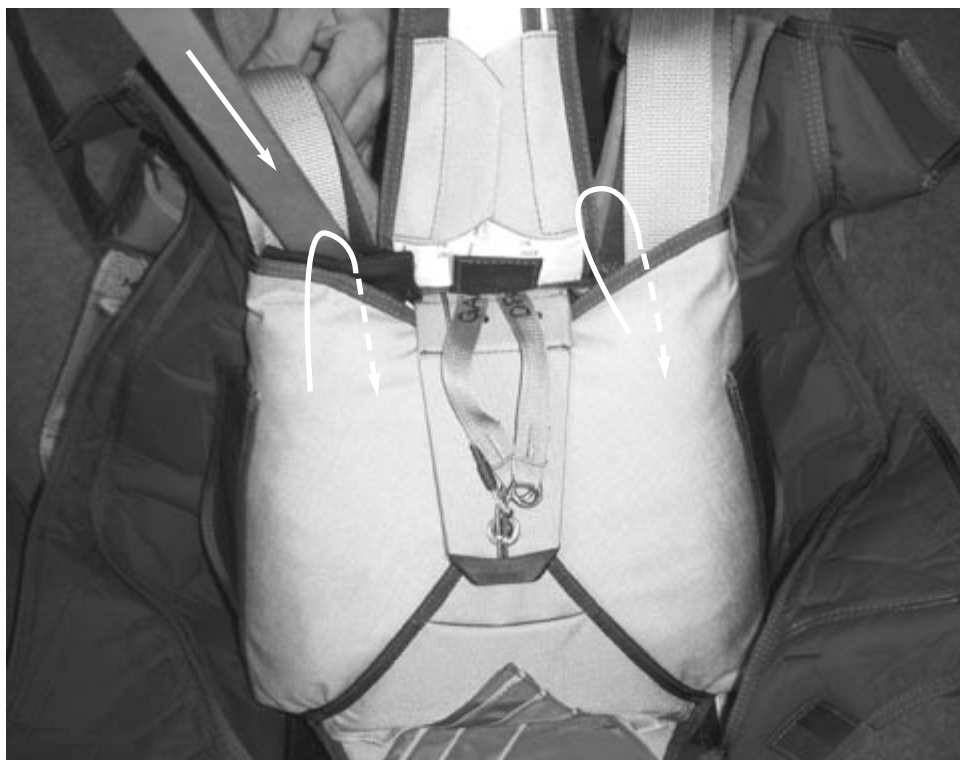

Fig 15

#### 2.5.4 - Mise en place des broches de fermeture LOR 2:

Mettez la poignée de secours en place et passez le câble dans sa gaine.

Introduisez chaque broche respectivement dans la boucle du câble de la poignée secours et dans chaque boucle de la bouclette double.(Fig 16)

Rangez le mou des sangles LOR 2 dans l'encolure du sac-harnais. (Fig 17)



Fig 16

#### 2.5.4 - Setting the LOR 2 pins:

Set the ripcord handle in its housing and thread the ripcord cable through its housing.

Insert each pin through the ripcord cable loop and through each locking loop.(Fig 16)

Route slack of LOR 2 bridles under the reserve protective flap.(Fig 17)

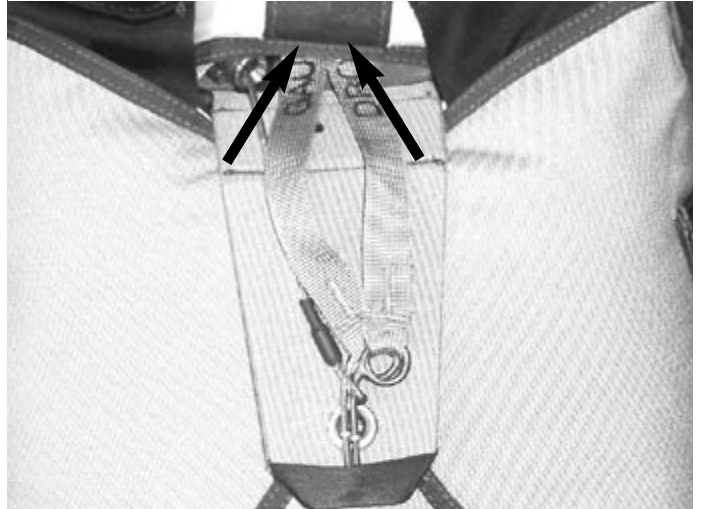

Fig 17

#### 2.5.5 - Contrôle de fermeture du conteneur de secours:

**A** - Contrôlez la force de traction nécessaire au dégagement de la broche de fermeture à l'aide d'un dynamomètre, **le sac-harnais sur le dos et sanglé.**(Fig 18)

L'effort sur la poignée de déclenchement du parachute de secours ne doit pas dépasser pour les différentes certifications:

**QAC121 - TSO C23d      MINI 2,2 daN    MAXI 9.7 daN**

**B** - Mettez la poignée de commande en place dans sa pochette velcro et contrôlez la longueur de débattement du sertissage du câble dans la poignée: **4 cm mini., le sac-harnais sur le dos et sanglé.**(Fig 19)

**ATTENTION: Une mauvaise adaptation du harnais à votre taille peut réduire ce débattement et induire des risques de déclenchements intempestifs.**

Fig 18



#### 2.5.5 - Reserve container closing check:

**A** - Check the pull-up force to release the ripcord pin using a force tester, **with harness on back and tighten.**(Fig 18)

Maximum effort on the reserve ripcord is:

**QAC121 - TSO C23d      MINI 2,2 daN    MAXI 9.7 daN**

**B** - Secure the ripcord handle in its velcro housing and check the length of remaining cable inside the handle: **4 cm mini., with harness on the back and tighten.**(Fig 19)

**WARNING: A too short harness for your size may reduce this remaining slack of ripcord cable and induce risks of inopportune opening.**

Fig 19

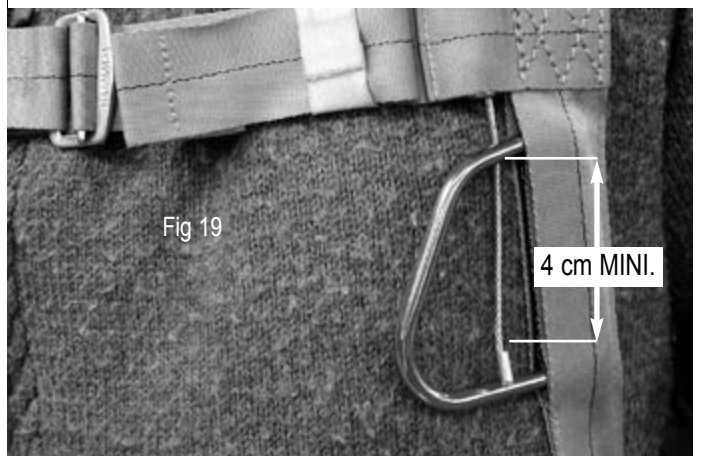

Effectuez le plombage des broches de fermeture en évitant de positionner le plomb au niveau de la bouclette et de l'oeillet.(Fig 20)

*Seal the locking pins as shown (Fig 20). Do not set the seal in the loop and grommet area.*

Fermez le rabat de protection en insérant les languettes sous le rabat supérieur.(Fig 21)

*Close the upper protective flap by slipping the two side plates under the upper container flap.(Fig 21)*



Fig 20



Fig 21



### 3 - Montage de l'ouvreur FXC 12000

### 3 - FXC Model 12000 installation

#### 3.1 - Armement de l'ouvreur FXC 12000:

Utilisez en priorité la méthode n°1 pour armer l'appareil car elle ne sollicite pas la gaine de déclenchement.

La méthode n°2 peut être utilisée avec **PRÉCAUTION**.

**LA MÉTHODE N°3 EST À PROSCRIRE ABSOLUMENT.**

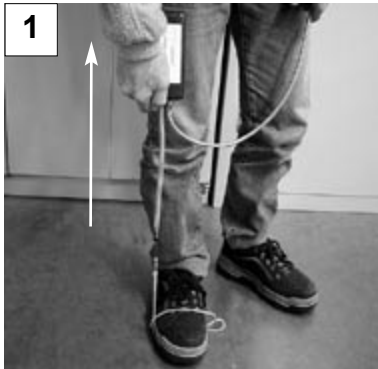

#### 3.1 - Arming the FXC Model 12000:

Give priority to procedure n°1 to arm the FXC and avoid altering housing of ripcord cable.

procedure n°2 can be used **CAUTIOUSLY**.

**PROCEDURE N°3 MUST ABSOLUTELY BE AVOIDED.**

#### 3.2 - Installation de l'ouvreur fXC 12000:

Glissez le boîtier principal du déclencheur dans la pochette du conteneur de réserve.

**ATTENTION:** Respectez le sens de positionnement du boîtier (gaines croisées) pour que la sortie de gaine du câble de déclenchement soit contre le fond du conteneur.(Fig 22)

Passez la gaine du câble de déclenchement dans l'encolure comme montré (Fig 23) et fixez son extrémité au rabat supérieur du conteneur à l'aide du collier et des deux vis de 4 mm.(Fig 23)

#### 3.2 - FXC Model 12000 installation:

Insert the 12000 model main body in the reserve container pocket.

**WARNING:** Insert the main body in the right way up (crossed housing) to be sure that the outing of the AOD ripcord cable housing is close to the bottom of the container.(Fig 22)

Route the AOD ripcord cable housing through the neck and secure its end to the upper reserve flap using the dedicated bracket and two 4 mm screws.(Fig 23)



Fig 22



Fig 23



Positionnez la vis extérieure au rabat de réserve avec la tête vers la face interne du rabat.(vis 1, Fig 24) pour laisser la place aux pattes de maintien du rabat de protection.

Positionnez la vis intérieure au rabat de réserve avec la tête vers la face externe du rabat.(vis 2, Fig 24) pour éviter toute interférence avec le câble de la poignée de secours.

Protégez les vis de la face interne du rabat à l'aide du velcro fourni avec le sac.(Fig 25)

*Set the outside screw of upper reserve flap with head's screw on the inside face of flap(screw 1, Fig 24) to leave a space free for the fixation plates of protective flap.*

*Set the inside screw of upper reserve flap with head's screw on the external face of flap (screw 2, Fig 24) to ensure routing of ripcord cable is free.*

*Protect the screws of inside face of upper reserve flap with provided velcro.(Fig 25)*

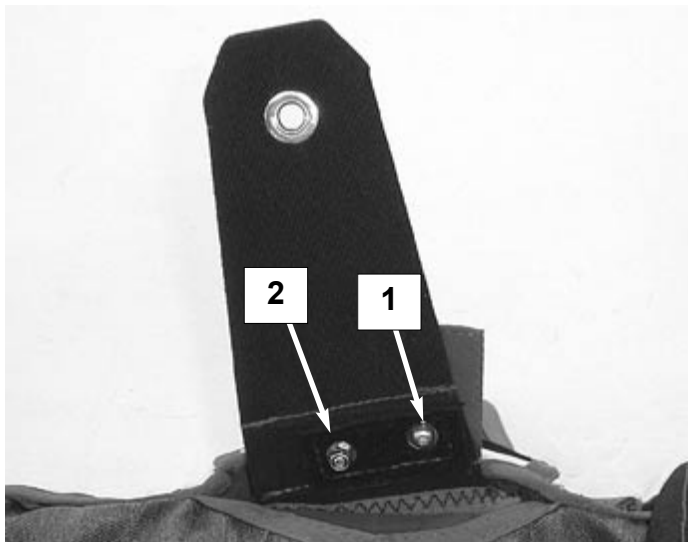

Fig 24



Fig 25

Positionnez la gaine du boîtier de commande dans son tunnel textile et refermez le tunnel à l'aide des velcros.(Fig 26)

*route the unit command housing trough its textile housing and close with velcros.(Fig 26)*

Installez le boîtier de commande à l'aide de sa patte métallique de fixation sur la sangle du plastron FXC.(Fig 27)

*Secure the unit command box using its metallic fixation plate on the webbing of FXC pad.(Fig 27)*



Fig 26



Fig 27

### 3.3 - Contrôle de fermeture du conteneur de secours avec FXC 12000:

### 3.3 - Checking of reserve container closure with FXC 12000:

#### Version LOR 2:

Utilisez l'Etrier FXC LOR Ref:3012700900  
la Vis Fendue pour Etrier FXC LOR Ref:3012700300

Insérez chaque broche courbe dans un premier temps dans l'etrier FXC LOR, puis chaque broche dans la boucle du câble de la poignée de secours et enfin dans chaque boucle de la bouclette double de fermeture.(Fig 28)

Les broches doivent dépasser d'au moins 20 mm derrière les bouclettes, le câble FXC tendu sans excès.

#### LOR 2 Version:

Use Stirrup FXC LOR Pn:3012700900  
Connector screw for Stirrup FXC Pn:3012700300

Insert each curved locking pin through the Stirrup FXC LOR, then each pin through the loop of ripcord cable and finally each pin through each loop of double-locking loop.(Fig 28)

The locking pins must go beyond of 20 mm behind the locking loops and the cable must be gently taut.



Fig 28

#### WARNING

Après l'installation d'un ouvreur FXC 12000 et à chaque fermeture de conteneur de secours, vérifiez son bon fonctionnement en provoquant un déclenchement de l'appareil par surpression d'un sac plastique étanche autour du boîtier de commande.

*After the installation of the FXC Model 12000 and each reserve container closure, you must verify the correct reserve opening by firing the automatic opener with an overpressed plastic bag round the unit command box.*

## 4 - Installation des déclencheur CYPRES ou VIGIL

## 4 - CYPRES or VIGIL AOD installation

- Lisez attentivement le manuel CYPRES ou VIGIL et respectez le scrupuleusement. En cas de doute consulter notre réseau commercial ou directement PARACHUTES DE FRANCE SA.

Les différents composants doivent être manipulés avec soin, notamment lors des montages et démontages.  
Les câbles ne doivent en aucun cas subir de traction, être pliés ou courbés en angle trop réduit.

Passez le boîtier de commande et son câble à travers l'ouverture en bas à gauche du rabat de la pochette.

Faites passer le boîtier de commande dans le tunnel du conteneur de secours prévu à cet effet.(Fig 29)



Fig 29

### 4.1 - Installation sur encolure :

Insérez le boîtier de commande dans son logement élastique comme montré.(Fig 30 et 31)



Fig 30

- Read carefully the CYPRES or VIGIL manual and have scrupulous regard for it. In case of doubt contact a PARACHUTES de FRANCE authorized distributor or PDF directly.

Components must be carefully handled, especially during mounting and dismounting. Cables must not undergo any traction or folding, neither tight curving.

Thread the control assembly and its cable through the opening at the bottom left corner of the pocket flap.

Route the control assembly through the dedicated tunnel of the bottom reserve container.(Fig 29)



### 4.1 - Control at neck position:

Insert the control assembly into its elastic pocket as shown.(Fig 30 &31)



Fig 31

#### **4.2 - Installation sur plastron :**

Passez le boîtier de commande dans le coussin d'épaule (au-dessus de l'élévateur de secours.) (Fig 32)

Passez le boîtier de commande dans le tunnel sous le coussin d'épaule.(Fig 33)

#### **4.2 - Control at front pad position:**

*Route the control assembly through shoulder pad (over the reserve riser) (Fig 32)*

*Route the control assembly through the tunnel at bottom of shoulder pad.(Fig 33)*

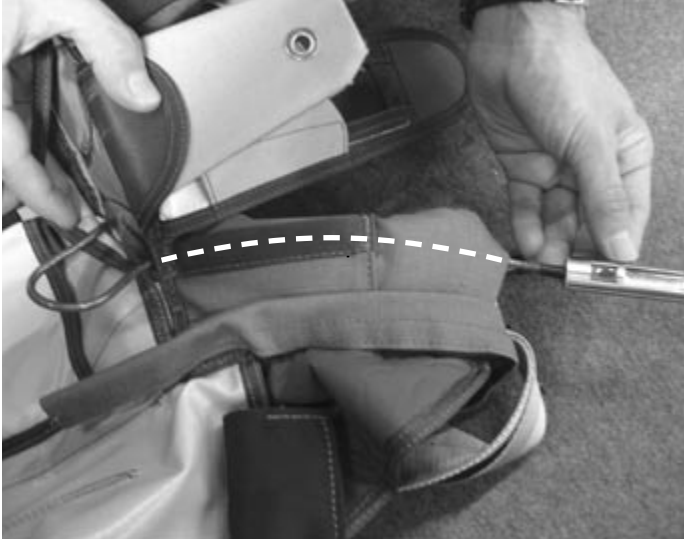

Fig 32



Fig 33

Insérez le boîtier de commande dans la fenêtre du coussin d'épaule. (Fig 34)

*Insert the control assembly into the plastic poket of shoulder pad.(Fig 34)*



Fig 34

Insérez le corps principal du CYPRES ou VIGIL dans sa pochette dans le bon sens.(Fig 35)

Enroulez le mou du câble du boîtier de commande et du couteau sous le rabat de la pochette au fond du conteneur. (Fig 36)

Refermez le rabat de la pochette à l'aide du velcro.

*Insert the main body of the CYPRES or VIGIL into its bottom elastic pocket in the right way up.(Fig 35)*

*Turn the slack of control assembly cable and slack of cutter under the flap of bottom pocket. (Fig 36)*

*Secure the pocket flap with velcro.*

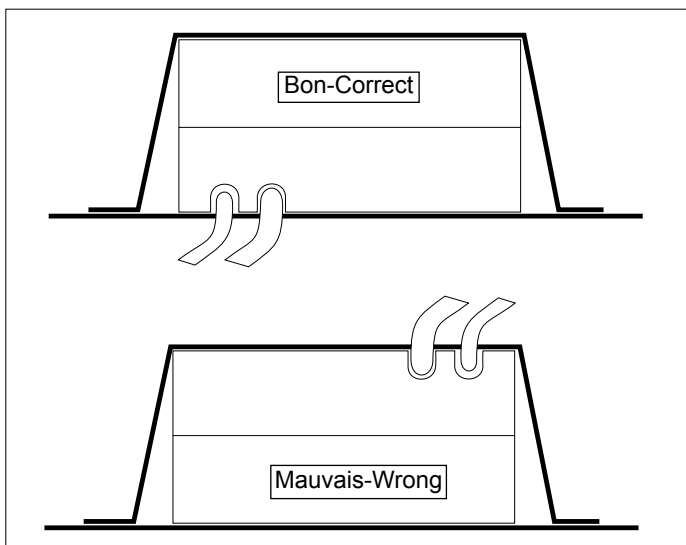

Fig 35



Fig 36

Faites passer le câble du sectionneur dans le tunnel latéral du rabat inférieur du conteneur de secours.(Fig 37)

Insérer le sectionneur dans son tunnel élastique.(Fig 38)

**NOTA:** Le trou du sectionneur est volontairement centré sur le bord supérieur de l'oeillet.

*Route the cutter cable through the tunnel of the lower reserve container flap.(Fig 37)*

*Insert the cutter into its elastic tunnel.(Fig 38)*

**NOTA:** The hole of cutter is intentionally centered on the upper edge of the grommet.



Fig 37



Fig 38

## 5 - Instructions d'utilisation CONTENEUR PRINCIPAL

## 5 - Operating instruction MAIN CONTAINER

**ATTENTION:UTILISEZ TOUJOURS LES MANUELS DU SAC-HARNAIS ET DE LA VOILURE PRINCIPALE POUR TOUTE OPERATION SUR LE CONTENEUR PRINCIPAL**

**WARNING:ALWAYS READ AND USE HARNESS CONTAINER AND MAIN CANOPY MANUALS BEFORE ANY OPERATION ON MAIN CONTAINER**

### 5.1 - Montage de la voilure principale:

### 5.1 - Main canopy assembly:

Cette opération doit être effectuée par du personnel qualifié en fonction de la réglementation propre à chaque pays.

Avant le montage de toute voilure de parachute celle-ci doit être inspectée et contrôlée. L'action de montage et de pliage implique que l'opérateur ait contrôlé que la voilure ainsi que le sac-harnais, ses composants et accessoires, soient en parfait état et bons de vol.

Un guide pour cette opération d'inspection et de contrôle du sac-harnais figure au §6.4.1 page 63

Reportez-vous au manuel de la voilure principale pour son inspection.

#### 5.1.1 - Liaison aux élévateurs:

Il est déconseillé, pour une voilure principale d'utiliser des manchons en élastomère, sans les fixer par couture aux maillons rapides. N'oubliez pas de bloquer les écrous à la clef.

*This operation must be done by qualified persons in accordance with specific rules of each country.*

*Before installation, the canopy must be inspected and checked. Installation and packing implies that the canopy and the harness container, its components and accessories are in perfect condition and airworthy.*

*A guide dedicated to this operation of checking and control may be consulted in §6.4.1 page 63*

*Report to the main canopy manual for inspection.*

#### 5.1.1 - Attachment to risers:

*For a main canopy it is not recommended to use elastomer sleeves without stitching them to the rapid links.*

*Do not forget to tighten the nuts with a wrench.*

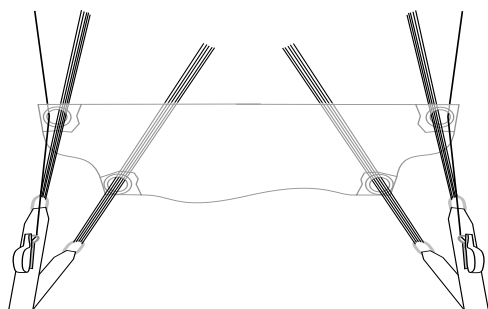

Contrôle du glisseur  
Slider Check

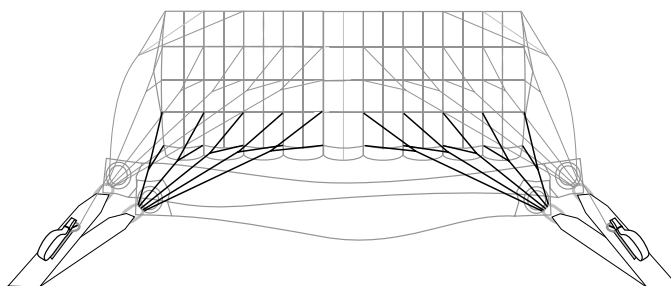

Montage des suspentes avant  
Connecting front lines

Montage des suspentes arrières  
Connecting rear lines

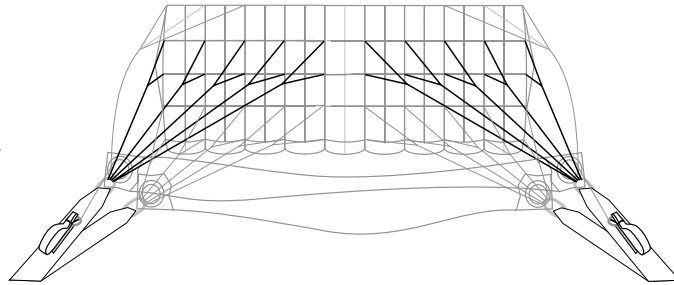

Montage des commandes  
Connecting steering lines

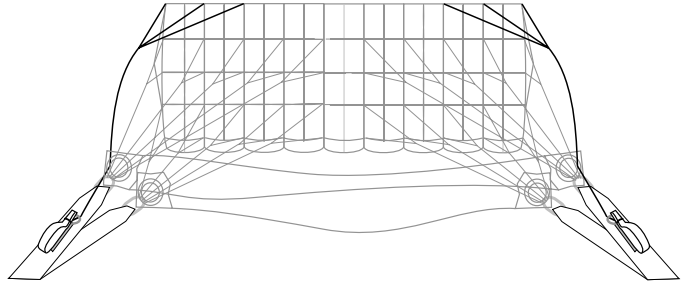

**5.1.2 - Montage des poignées de commandes pour élévateurs V3:**

Montez les poignées de commandes comme montré.(Fig 39)

**5.1.2 - V3 version risers toggles assembling:**

Connect the main toggles as shown.(Fig 39)



Fig 39



**5.2 - Connexion des élévateurs V3 et freinage: 5.2 - Connecting the risers V3 version and setting the deployment brakes:**

**ATTENTION:**

**TOUTE ERREUR DANS LE MONTAGE DU SYSTEME 3 ANNEAUX PEUT INDUIRE UN DISFONCTIONNEMENT DE LA LIBERATION ET DANS TOUS LES CAS UNE FORTE REDUCTION DE LA VALEUR DE RESISTANCE DES ELEVATEURS.**

**WARNING:**

**A WRONG CONNECTING OF 3 RINGS ASSEMBLY MAY INDUCE A CUTAWAY FAILURE AND ALWAYS INDUCE A LARGE LOWERING OF RISERS STRENGTH**

**5.2.1 - Montage du système 3 anneaux:**

**1 et 2 -** Passez l'anneau moyen de l'élèveur dans l'anneau passant du harnais. Passez le petit anneau de l'élèveur dans l'anneau moyen.(Fig 40 - 1 et 2)

**3 -** Passez la drisse de verrouillage dans le petit anneau, puis par l'oeillet à travers l'élèveur.(Fig 40 - 3)

**4 -** Retournez le système 3 anneaux, passez la drisse de verrouillage dans l'oeillet de la cosse terminant la gaine de libération et verrouillez à l'aide du jonc de la poignée de libération.(Fig 40 - 4)

**5.2.1 - Connecting the 3-ring assembly:**

**1 & 2 -** Route the medium ring of riser through the large harness ring. Route the small ring of riser through the medium one.(Fig 40 - 1 & 2)

**3 -** Route the riser locking loop through the small ring, then through the riser grommet.(Fig 40 - 3)

**4 -** Return the 3-ring system, thread the locking loop through the grommet ending the cutaway metal housing and lock with plastic cable of release handle.(Fig 40 - 4)



Fig 40



**Montage:**

Engagez les câbles selon leur longueur respective.

Lorsque les deux câbles sont engagés dans leurs gaines, ils dépassent de 12 à 16 cm.

Engagez la poignée dans son logement et fixez la avec le velcro.

**Entretien:**

Ne construisez aucune sorte de protection pour les anneaux.

Ne mouillez pas et ne laissez pas geler la boucle de verrouillage ainsi que les sangles en nylon, car, dans ce cas, il se pourrait que le dispositif ne fonctionne pas.

Lors du montage les composants doivent être neufs, ou en parfait état, notamment les gaines ainsi que les câbles de la poignée qui ne doivent pas comporter de marques. L'ensemble des composants doit avoir préalablement subi un contrôle complet.

Évitez toute exposition prolongée au soleil: le nylon perd rapidement de ses capacités de résistance lorsqu'il est exposé aux rayons ultra-violet sans dégâts visuels apparents.

**Important: Les élévateurs V3 doivent être démontés tous les mois ou 50 sauts pour malaxer les sangles et les assouplir. (Voir §6.4.2 page 64)**

**5.2.2 - Connexion du système LOR 2 aux élévateurs V3:**

Après le conditionnement de la voile de secours et la connexion des élévateurs V3 LOR 2 au sac-harnais, connectez les sangles LOR 2 aux élévateurs comme montré.(Fig 41)

**Assembly:**

*Insert the plastic cables in their respective housings. They should protrude between 12 and 16 cm (4,7 and 6,3 inch) from the ends.*

*Position the release handle and lock it in place with velcro.*

**Maintenance:**

*Do not construct any ring protection! The system would not work if rings would be covered.*

*Do not wet and do not let freeze the locking loop and nylon webbings. If this would be the case, the pull force of some malfunction types may not be sufficient to disconnect the rings from the harness.*

*Before assembly, check that all components are new or in perfect condition. The cables and housings should not show any damage.*

*Keep the equipment away from the sun. Ultraviolet light weakens nylon components without any visual sign.*

**Caution: the V3 version risers must be disassembled every month or 50 jumps for kneading and suppling. (See §6.4.2 page 64)**

**5.2.2 - Connecting the the LOR 2 system to the risers V3 version:**

*After packing the reserve canopy and connecting the risers V3 LOR 2 version to the harness, connect the LOR 2 bridles to the risers as shown.(Fig 41)*

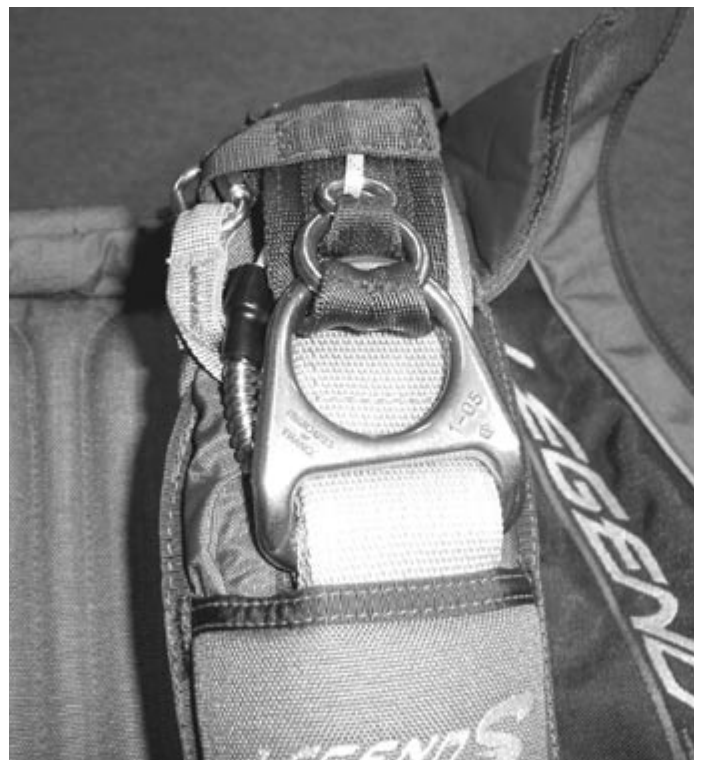

Fig 41

### **5.2.3 - Installation des 1/2 freins sur les élévateurs V3:**

- 1** - Tirez sur la commande pour amener la boucle de verrouillage des 1/2 freins au niveau de l'anneau des élévateurs.(Fig 42 - 1)
- 2** - Passez la drisse de l'élévateur dans l'anneau, puis dans la boucle de 1/2 frein de la commande.(Fig 42 - 2)
- 3** - Verrouillez le frein en glissant la poignée de commande dans la drisse de l'élévateur.(Fig 42 - 3)
- 4 et 5**- Rangez le mou des commandes en le levant dans le bracelet velcro, puis fixez la poignée sur le vecro.(Fig 42 - 4 et 5)

### **5.2.3 - Deployment brakes installation on risers V3 version:**

- 1** - Pull the steering line to level the deployment brake locking loop with the riser ring.(Fig 42 - 1)
- 2** - Thread the riser loop through the riser ring, then through the steering line loop.(Fig 42 - 2)
- 3** - Insert the toggle ending through the riser loop.(Fig 42 - 3)
- 4 & 5**- Stow the remaining slack of steering line under the velcro keeper, then secure the toggle on velcro.(Fig 42 - 4 & 5)

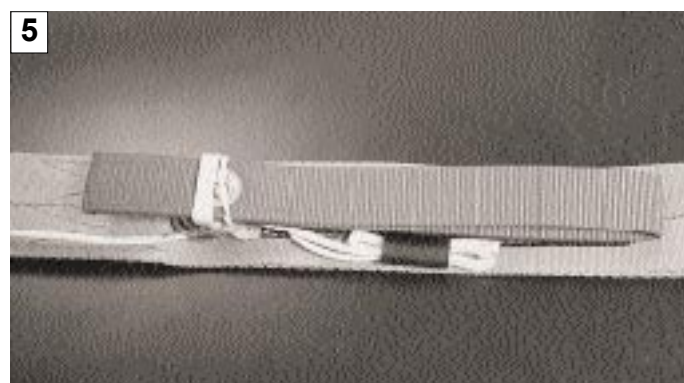
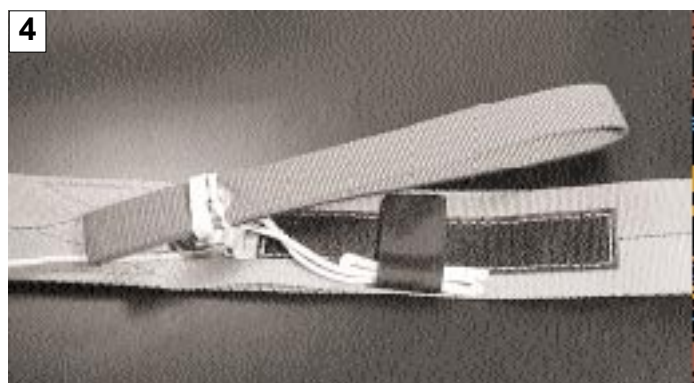
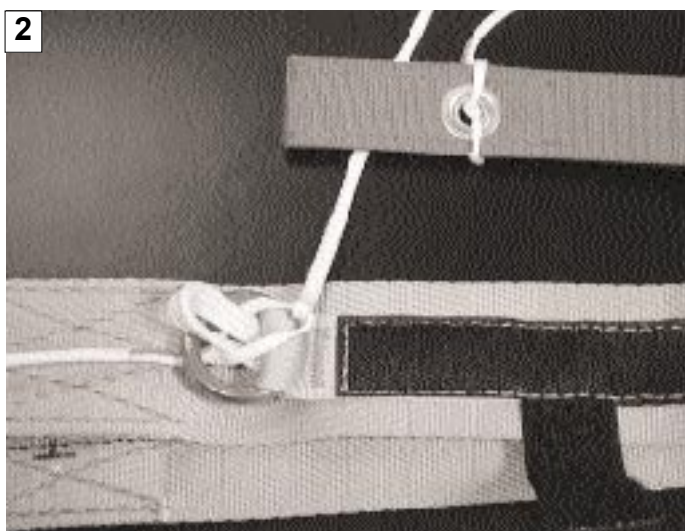
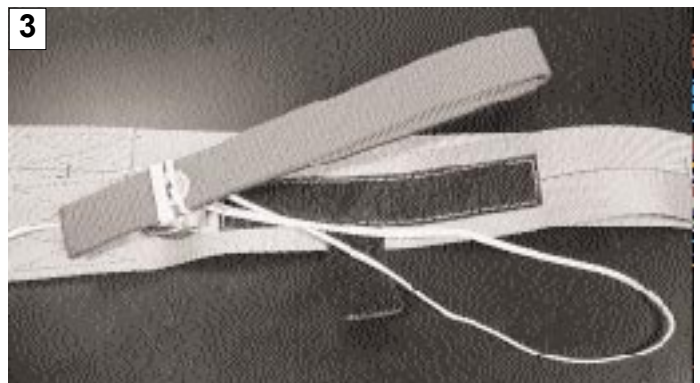
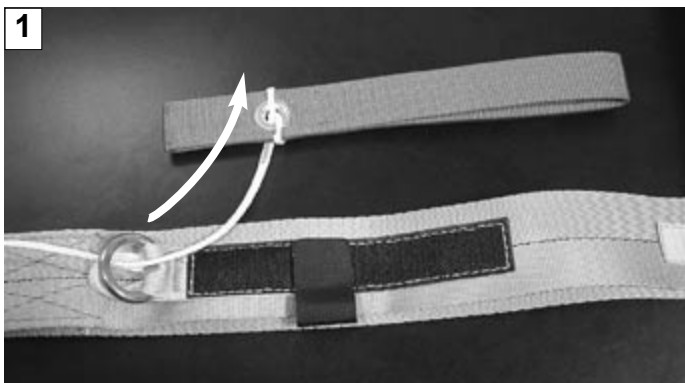

Fig 42

## 5.3 - Montage du POD et de l'extracteur principal:

### 5.3.1 - Montage du Pod et du hand-deploy avec rétraction élastique:

Passez la boucle finale de la drisse hand deploy dans la boucle du ruban central de l'extracteur et **sous les deux croisillons des rubans extérieurs de l'extracteur.**(Fig 43 - 1)

Connectez la drisse à l'extracteur par un noeud en "tête d'allouette". (Fig 43 - 2 et 3)



## 5.3 - Deployment bag and main pilotchute assembling:

### 5.3.1 - deployment bag and Throw away pilotchute with elastic retraction assembling:

route the ending loop of pilotchute bridle through the center pilotchute reinforcement tape loop and **under the two external crossed reinforcement tapes.**(Fig 43 - 1)

Connect bridle to the pilotchute with lark's head knot.(Fig 43 - 2 & 3)

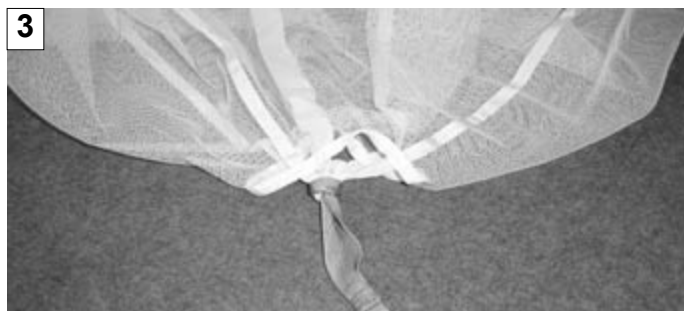

Fig 43

Passez la patte d'attache d'extracteur de l'extrado central de la voilure principale à travers l'oeillet de fond de POD principal. Enfiler l'anneau fourni avec la drisse sur la patte d'attache de la voile.(Fig 44 - 1)

Passez l'extrémité de la drisse HD dans la patte d'attache avant l'anneau. (Fig 44-2)



Fig 44

Thread the webbing attachment loop placed on the center cell of main canopy upper surface through the grommet of bottom deployment bag. Thread the ring of bridle through the canopy attachment loop.(Fig 44 - 1)

Route HD bridle ending loop through canopy attachment before the ring. (Fig 44 - 2)

Connectez l'ensemble drisse et extracteur précédemment monté à la patte d'attache avec un noeud en "tête d'allouette". (Fig 45-1)

Connect the previously assembled pilotchute and bridle with the attachment loop by a "lark's head" knot.(Fig 45 - 1)

Serrez le noeud autour de l'anneau. (Fig 45-2)

Tie the bridle knot around the ring. (Fig 45 - 2)



Fig 45

**5.3.2 - Montage du POD et du hand-deploy avec "kill-line" V4:**

**5.3.2 - deployment bag and throw away pilotchute with V4"kill-line" assembling:**

Passez la drisse dans l'oeillet de fond de POD jusqu'à la butée et faites apparaître les deux passants de blocage à l'intérieur du POD. (Fig 46 - 1 et 46 - 2)

Thread the bridle through the deployment bag bottom grommet for appearing the two locking bridle loops inside the bag. (Fig 46 - 1 & 2)



Fig 46

Bloquez la drisse par un maillon rapide connectant les deux passants de blocage. (Fig 47 -1)

*Lock the bridle using a rapid connector link through the two bridle locking loop. (Fig 47 - 1)*

Connectez l'extrémité inférieure de la drisse à la patte d'attache de la voilure principale à l'aide d'un noeud en tête d'allouette (Fig 47 - 2)

*Connect the bridle end to the main canopy attachment loop using a lark's head knot. (Fig 47 - 2)*



Fig 47

#### **5.3.4 - Armement du hand-deploy avec "kill-line":**

Détorsadez la drisse interne: une drisse torsadée, donc plus volumineuse, glisse mal dans sa gaine et peut créer un blocage qui empêche la rétraction du hand-deploy.

Saisissez la poignée de l'extracteur, bloquez le POD avec votre pied, et effectuez une traction selon la flèche.(Fig 48)

A l'issue de cette opération l'extracteur doit prendre son extension maximale, c'est à dire que le ruban de renfort central doit être tendu: une marque verte apparait dans la fenêtre de la drisse témoignant du bon armement de l'extracteur.

#### **5.3.4 - Arming the throw away pilotchute with "kill-line":**

*Untwist the retraction line: a twisted retraction line is more bulky and slips badly inside its housing and may generate a locking of the pilotchute retraction.*

*Hold the pilotchute handle, stop the bag using foot, and pull as the arrow shows.(Fig 48)*

*After this operation, the pilotchute must be totally inflated, center reinforcement tape tight: a green mark appears through the bridle window to confirm the pilotchute arming.*



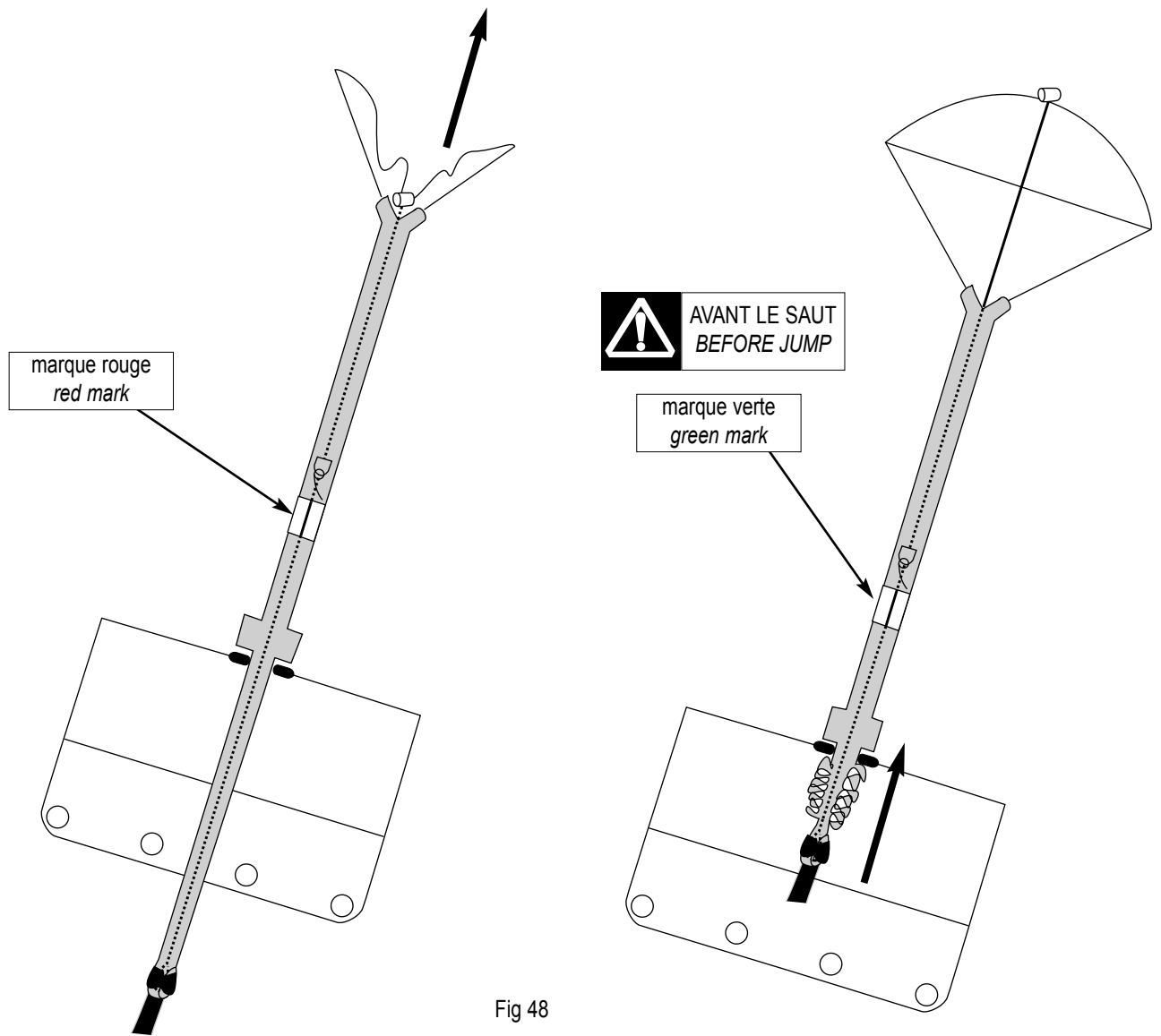

Fig 48

### WARNING

**Armez l'extracteur avant la mise en POD et executez un 2e armement de confirmation après la mise en POD ( la drisse interne pouvant se rétracter lors de la mise en POD)**

**Arm pilotchute before stowing canopy into deployment bag and carry out a second arming after canopy stowage ( internal bridle can deflate pilotchute during canopy stowage)**



## WARNING

**L'oubli de l'armement de la drisse de rétraction de type "kill line" provoque des retards ou l'absence d'ouverture de la voile principale.**

**To forget the "kill line" arming generate delay or absence of main canopy opening**

## 5.4 - Installation de la bouclette de fermeture principale:

## 5.4 - Main closing loop installation:

Réglez la bouclette de fermeture principale (Ref: 2007084500) à l'aide d'un noeud simple derrière la rondelle métallique.(Fig 49)

Adjust the main closing loop (Pn: 2007084500) with a single knot behind the metal washer.(Fig 49)

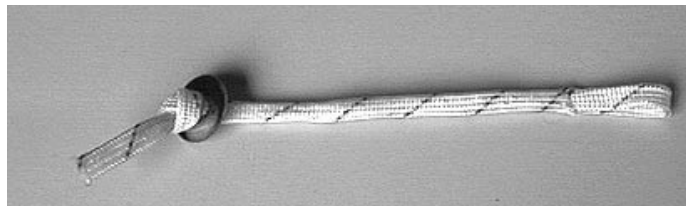

Fig 49

### 5.4.1 - Version A: installation sur le rabat central

Passez la bouclette de fermeture dans l'oeillet du rabat central et repliez la patte en sangle pour protéger le réglage de la bouclette.(Fig 50 - A)

### 5.4.1 - Version A: central flap installation

Route the closing loop through the grommet of center flap and fold back the webbing tape to protect the loop adjustment.(Fig 50 - A)



Fig 50 - A

Passer une drisse provisoire dans la bouclette de fermeture. (Fig 51-A)

Thread a temporary pull-up cord through the closing loop. (Fig 51-A)

Ranger la patte de loop fond de sac dans son logement. (Fig 52-A)

Thread the tape for BOC closing loop in its housing.. (Fig 52-A)



Fig 51 - A



Fig 52 - A

**Réglage de la bouclette de fermeture: les oeilllets des rabats du conteneur principal doivent se superposer et la force d'extraction de l'aiguille de fermeture ne doit pas excéder 5 à 8 DaN.**

**Closing loop adjustment: the grommets of main container flaps should be surimposed and the strenght of locking pin should not exceed 5 - 8 DaN to open the container.**

#### 5.4.2 - Version B: installation en fond de sac

Repliez la languette de protection de la bouclette (version loop central), sur elle-même, puis insérez cette languette dans son logement en vérifiant que l'oeillet du rabat central reste dégagé. (Fig 50 - B)

#### 5.4.2 - Version B: bottom container installation

Fold back the protective main loop webbing (version central loop) on itself, then insert this folded protective webbing in its pocket, ensuring the central flap grommet is free. (Fig 50 -B)

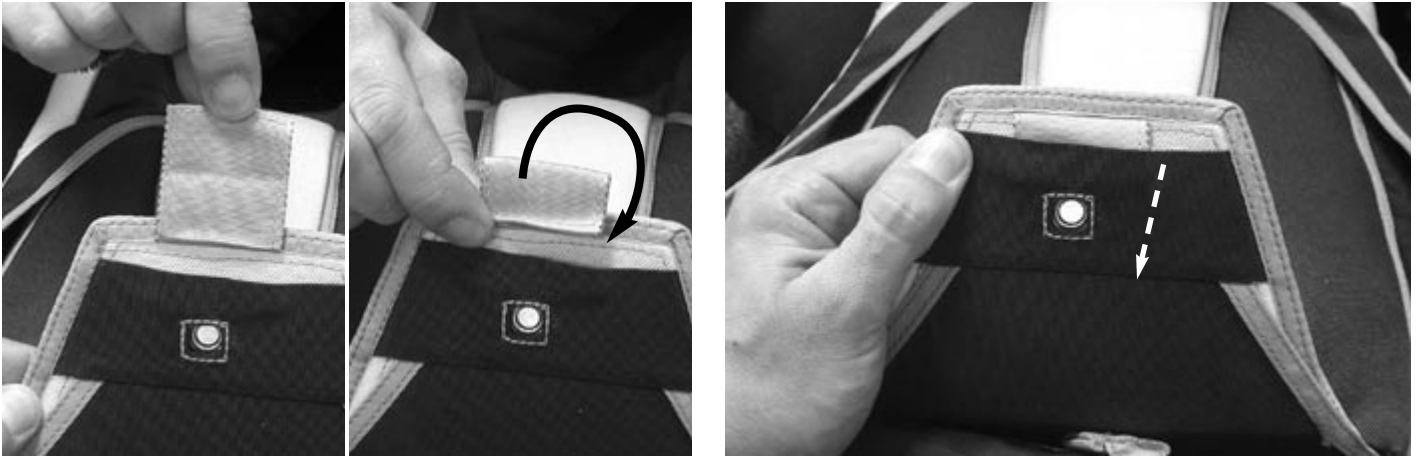

Fig 50 - B

Insérer le loop précédemment préparé dans l'oeillets de la patte de fixation de fond de conteneur.  
Passer une drisse provisoire dans la bouclette. (Fig 51 - B)

Insert the previous prepared closing loop through the bottom container closing system attachment point.  
Thread a temporary pull-up cord through the closing loop. (Fig 51 - B)



Fig 51 -B

**Réglage de la bouclette de fermeture: les oeillets des rabats du conteneur principal doivent se superposer et la force d'extraction de l'aiguille de fermeture ne doit pas excéder 5 à 8 DaN.**

**Closing loop adjustment: the grommets of main container flaps should be surimposed and the strenght of locking pin should not exceed 5 - 8 DaN to open the container.**



## 5.5 - Lovage des suspentes sur le POD:

Pour insérer la voile principale dans le POD, référez vous à son manuel.

Fermez le rabat du POD en passant les deux bracelets élastiques centraux dans les oeillets du centre puis en lovant les suspentes comme montré.(Fig 53 - 1)

Passez les deux bracelets élastiques latéraux dans les deux oeillets latéraux du POD et effectuez la suite du lovage comme montré. (Fig 53 - 2)



## 5.5 - Stowing lines on the deployment bag:

Refer to the main canopy manual to insert canopy into deployment bag.

Close the mouthflap of deployment bag by threading the two center stows through the two center mouthflap grommets and stow the lines as shown.(Fig 53 - 1)

Thread the two lateral stows through the outside mouthflap grommets and continue the stowage as shown.(Fig 53 - 2)



Fig 53

Continuez le lovage des suspentes sur le POD et laissez environ 60 cm de suspentes libres entre le dernier lovage et le sommet des élévateurs.(Fig 54)

**ATTENTION:** lover les suspentes trop proche des élévateurs favorise les "twists" à l'ouverture de la voile principale.

Continue the lines stowage on deployment bag and let a 60 cm length of lines free between the last stowage and top of risers.(Fig 54)

**WARNING:** To stow the lines too close to the risers generate "twists" during the main canopy opening.

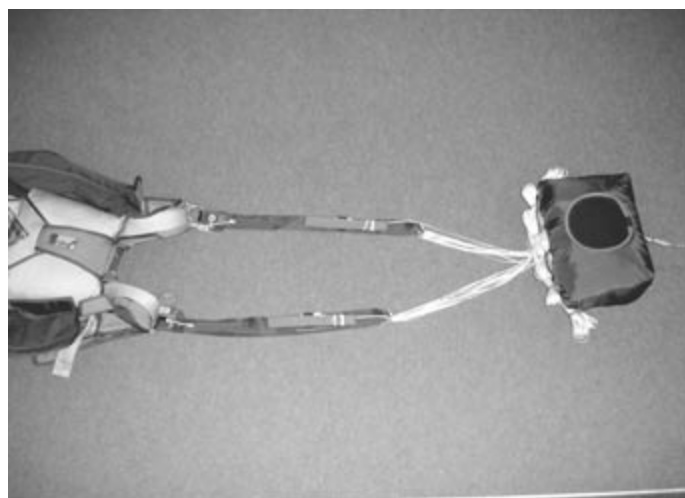

Fig 54

## 5.6 - Installation du POD dans le conteneur principal:

Placez le POD derrière le conteneur principal sans faire de "twists" en retournant les élévateurs le long du conteneur de secours.(Fig 55)



Fig 55

## 5.6 - Setting the deployment bag into the main container:

Place the deployment bag behind the main container ensuring lines are not twisted and setting risers along the reserve container.(Fig 55)

### 5.6.1 - Protection des élévateurs principaux:

Ajustez les élévateurs tendus le long des parois latérales du conteneur de secours et recouvrez à l'aide des rabats de protection cousus sur le conteneur de secours.(Fig 56 - 1)

Fermez les cache-élévateurs principaux en introduisant leurs platines souples dans leurs logements sous les élévateurs de secours.(Fig 56 - 2)

### 5.6.1 - Main risers protection:

Arrange the risers tightly along the lateral sides of reserve container and fold back over the risers the covers stitched on reserve container.(Fig 56 - 1)

Close the main riser covers inserting their soft plates into their housings placed under the reserve risers.(Fig 56 - 2)



Fig 56

**5.6.2 - disposition des suspentes dans le conteneur principal:**

Disposez les suspentes à l'extérieur des protections situées aux angles du conteneur de secours.(Fig 57)

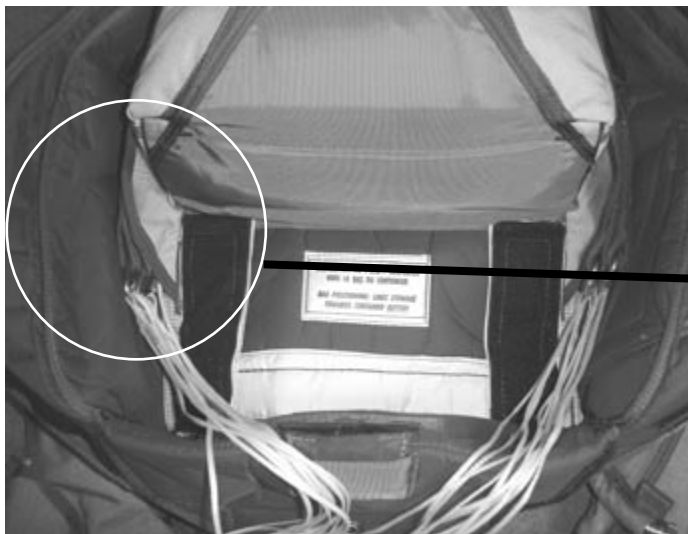

Fig 57

**5.6.2 - lines arrangement into the main container:**

Route lines outside the protective webbings located at the reserve container corners.(Fig 57)

Lovez les suspentes **vers le fond** du conteneur principal.(Fig 58)

Carry out a free lines stowage **on bottom main container**.(Fig 58)



Fig 58

Placez le Pod dans le conteneur, suspentes vers le fond, et tournez le comme montré: ceci afin de parfaitement remplir les angles inférieurs du conteneur principal.(Fig 59 - 1 et 2)

Place the deployment bag, lines toward the bottom, and turn it as shown to perfectly fill the bottom corners of main container.(Fig 59 - 1 & 2)



Fig 59

## 5.7 - Fermeture du conteneur principal avec hand-deploy:

### 5.7.1 - Mise en place de la poignée répéteur HD :

Velcroter la poignée sur la pochette et passer les deux cables dans les deux premiers pontets. (Fig 60)

Passer le cable supérieur alternativement dans les loops de la pochette et du sac. (Fig 61 et 62)

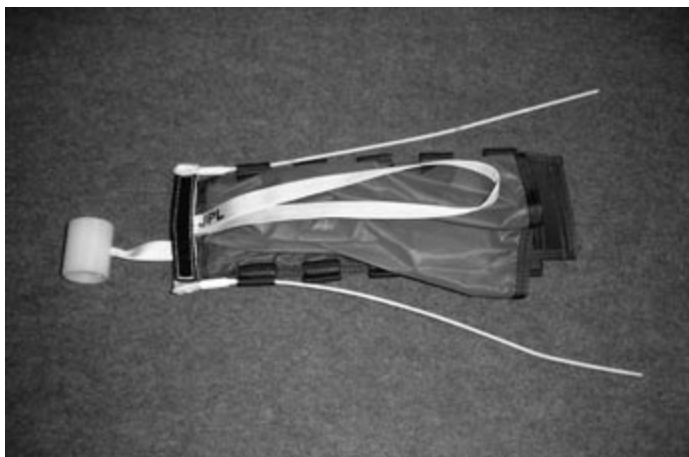

Fig 60

## 5.7 - Closing the main container with throw away pilotchute:

### 5.7.1 - Override HD pocket setting:

Mate the handle fastener onto the pocket fastener and thread the two cables through the two first pocket look. (Fig 60)

Thread the upper cable alternatively through pockets and pack loops. (Fig 61 et 62)



Fig 61

Passer le cable supérieur dans le dernier loop de la pochette et ranger l'excédent dans le tunnel à l'extrémité de la pochette. (Fig 63 et 64)

Thread the upper cable through the last pockets loop and thread the remaining cable through the tunnel ending the pocket. (Fig 63 and 64)



Fig 62



Fig 63



Fig 64

Exécuter les mêmes opérations avec le câble inférieur. (Fig 65 et 66)

*Proceed same operations for the bottom cable. (Fig 65 and 66)*



Fig 65



Fig 66

Ranger les angles de la pochette sous les deux caches transversaux. (Fig 67)

*Insert the pocket corners under the two lateral pack bands. (Fig 67)*

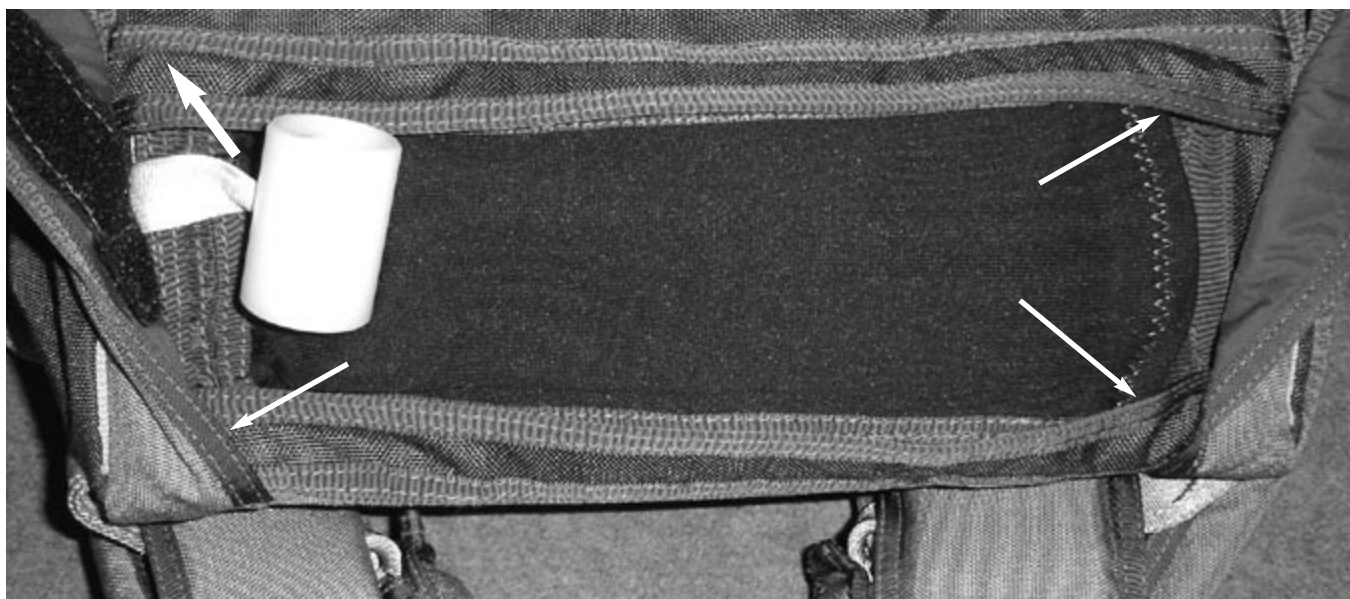

Fig -67



**5.7.2.1 - Fermeture des rabats du conteneur principal (bouclette-version centrale -A):**

Faites cheminer la drisse d'extracteur vers la droite puis fermez successivement les rabats inférieurs, latéral gauche puis latéral droit. Véroillez le conteneur à l'aide de l'aiguille courbe.(Fig 68-A, 1 à 4)

**RETIREZ LA DRISSE PROVISOIRE.**

Insérez la drisse d'extracteur sous le rabat latéral droit comme montré, repliez la languette de protection de la drisse sous le rabat et insérez le rabat de protection de l'aiguille dans son logement.(Fig 68-A, 5 et 6)

**5.7.2.1 - Closing main container flaps (central loop version -A):**

Route the pilotchute bridle toward right side then close successively the bottom flap, the left side flap then the right side flap. Secure container using the curved pin.(Fig 68-A, 1 to 4)

**REMOVE THE TEMPORARY PULL-UP CORD.**

Route the pilotchute bridle under the right side flap as shown, fold back the bridle protective webbing and insert the pin protective flap into its housing.(Fig 68-A, 5 & 6)

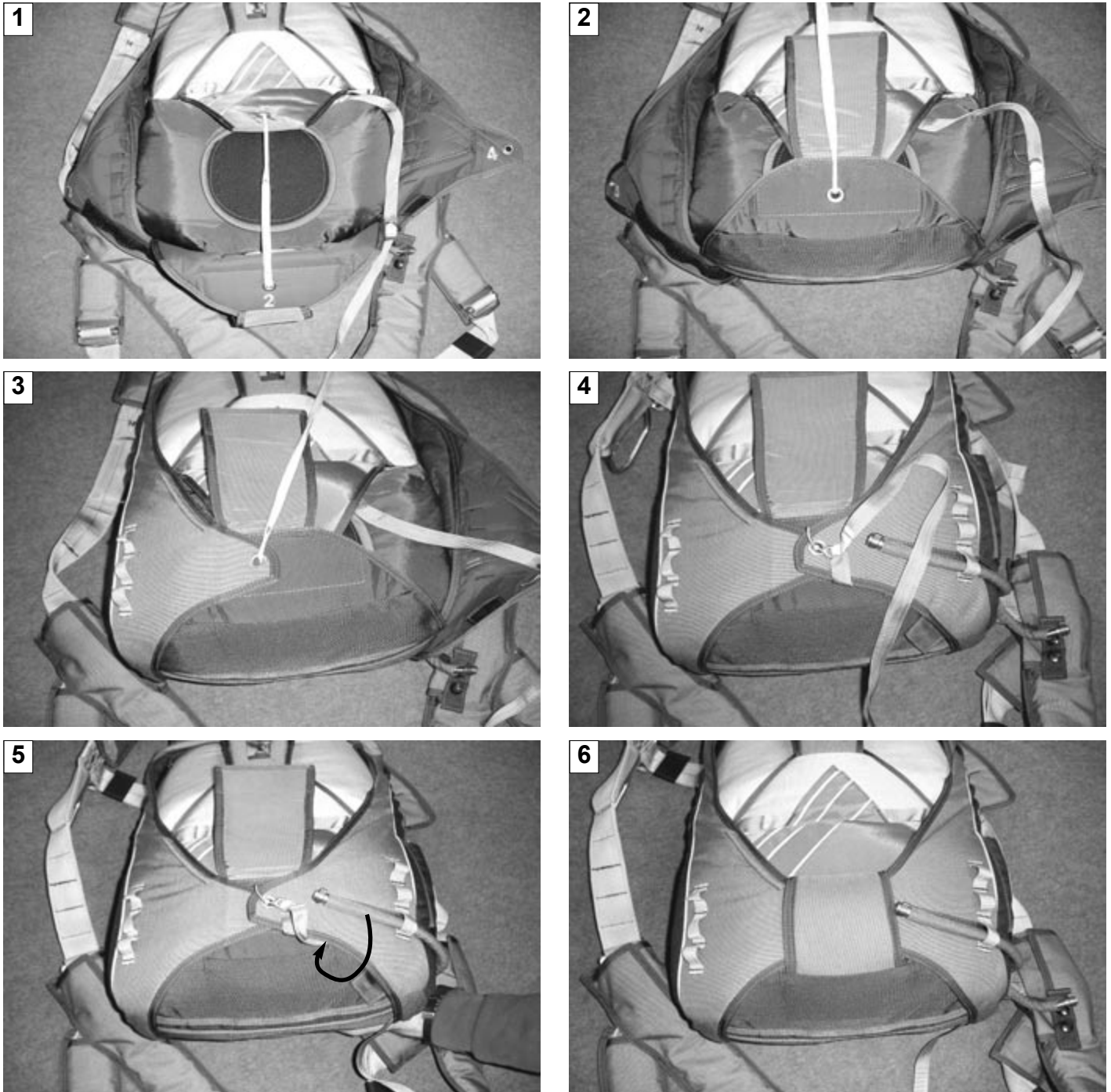

Fig 68-A

**5.7.2.2 - Fermeture des rabats du conteneur principal (bouclette-version fond de sac -B):**

Faites cheminer la drisse d'extracteur vers la droite puis fermez successivement les rabats: central, inférieur, latéral gauche puis latéral droit.

Vérouillez le conteneur à l'aide de l'aiguille courbe.(Fig 68-B, 1 à 4)

**RETIREZ LA DRISSE PROVISOIRE.**

Insérez la drisse d'extracteur sous le rabat latéral droit comme montré, repliez la languette de protection de la drisse sous le rabat et insérez le rabat de protection de l'aiguille dans son logement.(Fig 68-B, 5 et 6)

**5.7.2.2 - Closing main container flaps (bottom container loop version -B):**

Route the pilotchute bridle toward right side then close successively the upper central flap, then bottom flap, left side flap then and right side flap. Secure container using the curved pin.(Fig 68-B, 1 to 4)

**REMOVE THE TEMPORARY PULL-UP CORD.**

Route the pilotchute bridle under the right side flap as shown, fold back the bridle protective webbing and insert the pin protective flap into its housing.(Fig 68-B, 5 & 6)

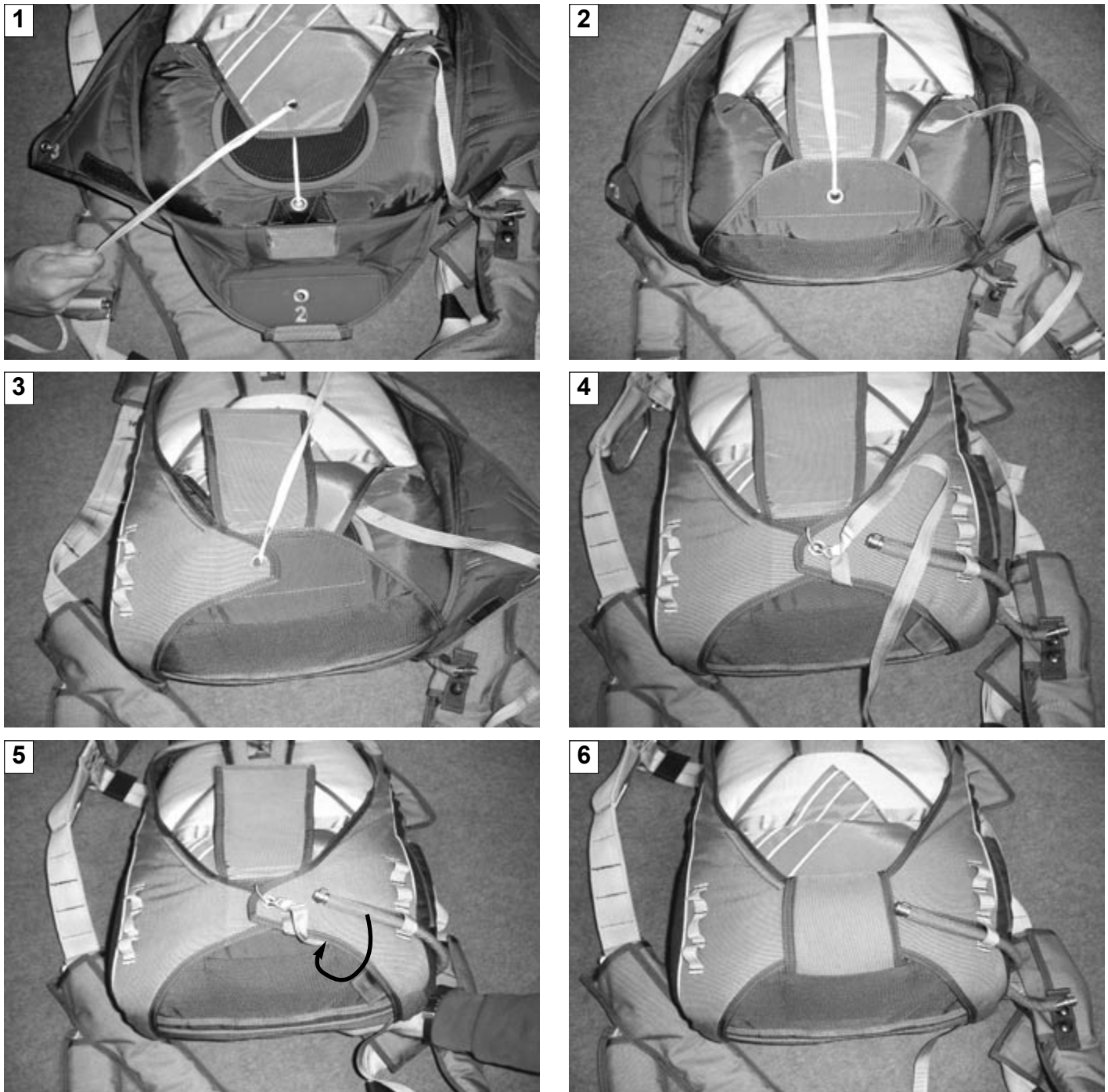

Fig 68-B

## 5.8- Fermeture du conteneur principal avec extracteur Quick:

### 5.8.1 - Preparation du conteneur principal version G:

Installez la sangle de la poignée répéteur PAC sur les velcros du rabat principal gauche - **si option-**. (Fig 69)

Installez la poignée de déclenchement principale VG dans le tunnel du rabat principal droit. ( Fig 70)



Fig 69

## 5.8- Closing the main container with Quick spring pilot chute:

### 5.8.1 - Preparing the main container- G version:

*If Option :* Set the AFF override main activation handle on the velcro located on left-hand main container flap. (Fig 69)

Route the main activation handle VG into the tunnel located on right-hand main container flap. ( Fig 70)



Fig 70

### 5.8.2 - Preparation du conteneur principal version E:

Installez la sangle de la poignée répéteur PAC sur les velcros du rabat principal gauche - **si option-**. (Fig 71)

Installez la poignée de déclenchement principale VE dans la gaine du rabat principal droit. ( Fig 72)



Fig 71

### 5.8.2 - Preparing the main container- E version:

*If Option :* Set the AFF override main activation handle on the velcro located on left-hand main container flap. (Fig 71)

Route the main activation handle VE into the metal housing tunnel routed on right-hand main container flap. ( Fig 72)



Fig 72



### 5.8.3 - Fermeture des rabats du conteneur principal:

Lovez la drisse de l'extracteur comme montrée et placez la base de l'extracteur dans la platine de lancement du POD principal. (Fig 73)

Compressez l'extracteur en rangeant le tissu entre chaque spires. (Fig 74)



Fig 73

Fermez le rabat central, puis le rabat inférieur du conteneur principal en contractant l'extracteur Quick (Fig 75-1)

Fermez le rabat latéral gauche puis le droit.(Fig 75-2 et 75-3)

### 5.8.3 - Closing main container flaps:

Stow the pilotchute bridle as shown and place base of pilotchute onto the launching plate of main deployment bag.( Fig 73)

Compress the pilotchute placing fabric coils by coils. (Fig 74)



Fig 74

Close the central flap then the bottom flap while compressing the spring pilotchute. (Fig 75-1)

Close the left-hand lateral flap then the right-hand lateral flap ( Fig 75-2 et 75-3)



Fig 75

Passez le câble de la poignée de déclenchement dans la boucle d'extrémité de la poignée répéteur PAC.

*Route the main activation handle cable through the ending loop of AFF webbing handle.*

Fermez le conteneur à l'aide du câble plastique de la poignée de déclenchement principal. (Fig 76)

*Secure the main container using the plastic cable of main ripcord activation handle.(Fig 76)*

**RETIREZ LA DRISSE PROVISOIRE.**

**REMOVE THE TEMPORARY PULL-UP CORD.**



Fig 76

Rangez l'excédent de câble plastique dans son logement et le mou de la sangle de la poignée répéteur PAC sous le rabat latéral gauche. (Fig 77)

*Route the remaining plastic cable into its housing and slack of AFF override webbing handle under left-hand lateral flap. (Fig 77)*

Fermez le rabat de protection principal. (Fig 78)

*Close the main protective flap.( Fig 78 )*

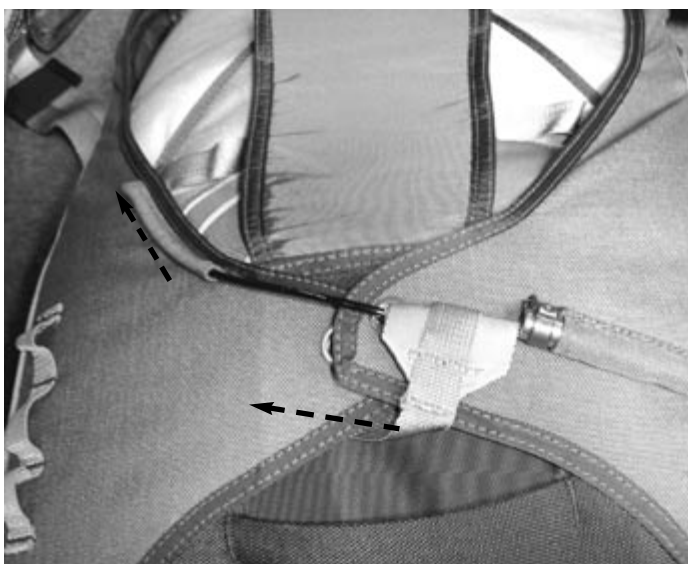

Fig 77



Fig 78

**5.9- Fermeture du conteneur principal avec ouverture automatique version Quick + SOA + fourreau:**

**5.9- Closing the main container with Quick spring pilot chute + static line + sleeve:**

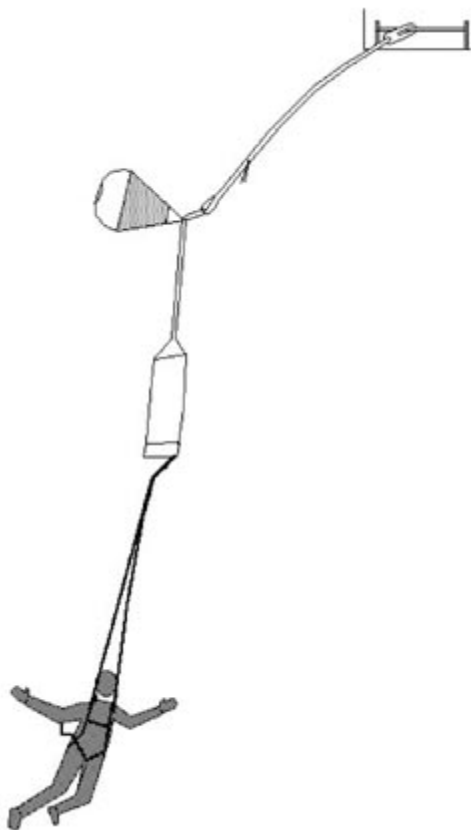

**Constitution de l'ensemble:**

- |   |                                    |
|---|------------------------------------|
| 1 SOA avec jonc plastique   | ref: 2007053200                    |
| 2 Extracteur QUICK 2  | ref: 2005030000                    |
| 3 Drisse 1,35 m   | réf: 2007001000                    |
| 4 Fourreau pour aile (210/230)<br>ou Fourreau pour aile (260/290) | réf: 2008100610<br>réf: 2008100600 |

**Kit version components:**

- |   |                                    |
|---|------------------------------------|
| 1 Static line with plastic cable  | réf: 2007053200                    |
| 2 Quick 2 pilot chute   | ref: 2005030000                    |
| 3 Bridle 135 cm   | réf: 2007001000                    |
| 4 Sleeve for square canopy (210 / 230 )<br>or Sleeve for square canopy (260 / 290 ) | réf: 2008100610<br>réf: 2008100600 |

**5.9.1 - Preparation du conteneur principal:**

Effectuer une liaison entre la SOA et la base de l'extracteur par une ficelle à casser de 35 daN. (Fig 79 A)

Installez les élastiques sur les pontets des rabats latéraux. (Fig 79 B)

**5.9.1 - Preparing the main container:**

Connect the end of the static line to the base of the PC with a 35 daN breakcord. (Fig 79 A)

Set the elastic keepers for static line on lateral flaps tapes (Fig 79 B)



Fig 79 A



Fig 79 B

### 5.9.2 - Fermeture des rabats du conteneur principal:

Lovez la drisse de l'extracteur comme montrée et placez la base de l'extracteur sur le fourreau.

Compressez l'extracteur en rangeant le tissu entre chaque spires. ( Fig 80)

### 5.9.2 - Closing main container flaps:

Stow the pilotchute bridle as shown and place base of pilotchute onto the lleeve.

Compress the pilotchute placing fabric coils by coils. (Fig 80)



Fig 80

Fermez le rabat central, puis le rabat inférieur du conteneur principal en contractant l'extracteur Quick (Fig 81-1)

Close the central flap then the bottom flap while compressing the spring pilotchute. (Fig 81-1)

Laisser la sangle de la SOA sortir sous le rabat latéral droit.

Route the static line under the righthand lateral flap.

Fermez le rabat latéral gauche puis le droit.(Fig 81-2 et 81-3)

Close the left-hand lateral flap then the right-hand lateral flap ( Fig 81-2 and 81-3)



Fig 81

Rangez l'excédent de câble plastique dans son logement et le mou de la sangle SOA sous le rabat latéral droit.(Fig 82)

*Route the remaining plastic cable into its housing and slack of Static line under right-hand lateral flap. ( Fig 82)*

Fermez le rabat de protection principal. (Fig 83)

*Close the main protective flap.( Fig 83 )*



Fig 82



Fig 83

Lovez la SOA sur les élastiques des rabats lateraux. (Fig 84)

*Stow the static line on the lateral flap elastic keepers. (Fig 84)*

Rangez le mousqueton dans sa pochette. (Fig 85)

*Thread the static line hook in its pocket.(Fig 85)*

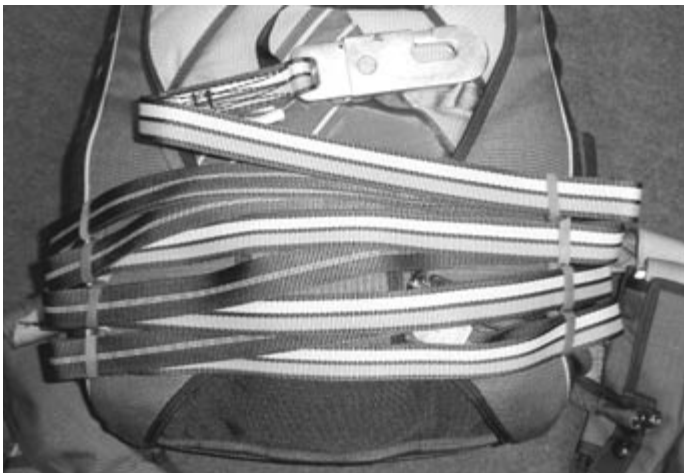

Fig 84



Fig 85

## 5.10- Fermeture du conteneur principal avec ouverture automatique version HD + SOA:

## 5.10- Closing the main container with Soft pilot chute & static line:

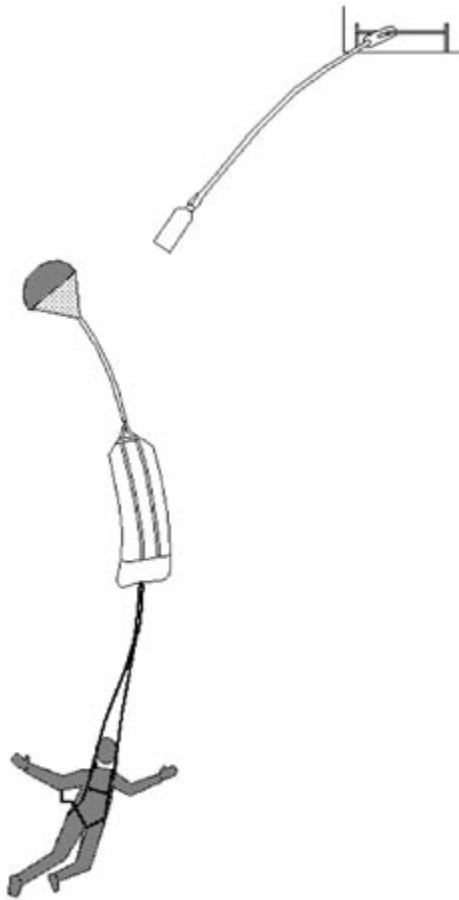

### Constitution de l'ensemble:

- 1 SOA (sans jonc) ref: 2007056500
- 2 Extracteur souple sans poignée (pull-out) ref: 2005001001
- 3 Pochette HD Pour SOA réf: 2007053400
- 4 Mini drisse HD fond de sac ref: 2007021600
- 5 Fourreau pour aile (210/230) réf: 2008100610  
ou Fourreau pour aile (260/290) réf: 2008100600

OU POD(voir ref suivant taille § 6.6.2, P69)

### Kit version components:

- 1 Static line (without plastic cable) réf: 2007056500
- 2 Sof pilotchute (without handle)t ref: 2005001001
- 3 HD pouch for static line réf: 2007053400
- 4 Mini bridle Atom for BOC pilotchute ref: 2007021600
- 4 Sleeve for sqare canopy (210 / 230 ) réf: 2008100610  
or Sleeve for sqare canopy (260 / 290 ) réf: 2008100600

OR deployment bag 5 ( see PN with spare list § 6.6.2, P 69)

### 5.10.1 - Preparation du conteneur principal:

Fermer les rabats du conteneur principal comme pour une version Hand deploy classique. (cf § 5.7, p 43 )

Equipez les 2 pontets du rabat central avec des élastiques. (Fig 86)

### 5.10.1 - Preparing the main container-:

Close the main container flaps as for a classical Hand-deploy version.(seef § 5.7, p 43 )

Set the elastic keepers for static line pouch on central flap tapes (Fig 86)



Fig 86



### 5.10.2 - Installation de la pochette HD pour SOA:

Monter la pochette sur la boucle d'extrémité de la SOA à l'aide d'un nœud de tête d'alouette Fig 87

Plier l'extracteur souple comme ci-dessous. fig 88-1 à 4

### 5.10.1 - Setting the static line pouch:-

Attach the pouch to the end loop of the static line using a lark heads knot. Fig 87

Fold the pilot chute as shown. fig 88 1 to 4



Fig 87

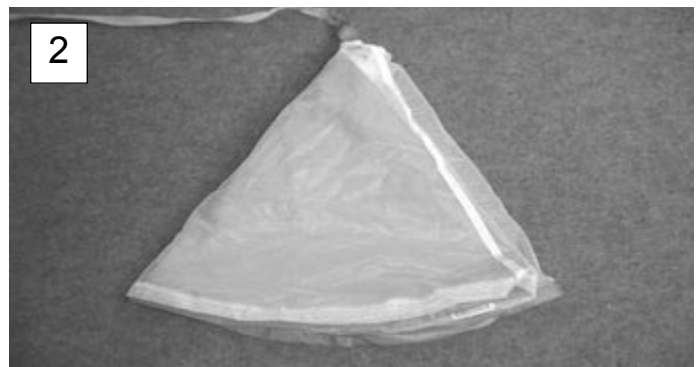
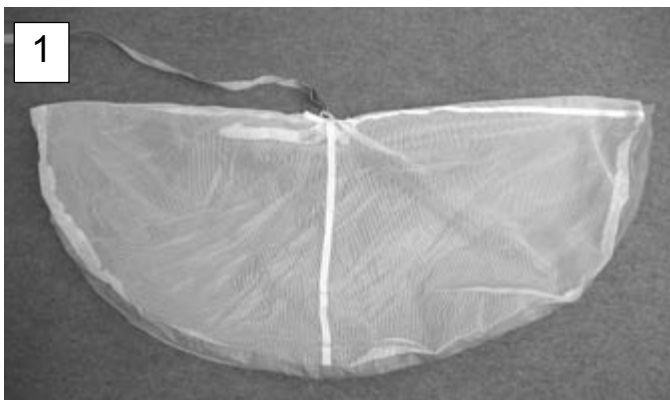

Roulez l'extracteur puis glissez le dans la pochette.  
*Roll the folded pilot chute and insert it into the pouch.*



Fig 88

Fermer la pochette par une love de la drisse (simple lovage) sans prendre le retour de couture dans l'élastique. Lover le reste de la drisse hand deploy sur les pontets de la pochette (lovage simple). Rabattre le fourreau de protection sur la pochette. (Fig 89)

Close the pouch with a single stow, (Do not includes stitching in the stow).

Stow the remainder of the bridle in rubber bands on the pouch. Pull sleeve over the pouch. (Fig 89)



Fig 89

Equiper les pontets situés sur le rabat supérieur de 2 bracelets de lovage, passer les élastiques dans les deux pattes de la pochette et verrouiller avec les loves de SOA.

Install 2 rubber bands on the top of the container. Insert these rubber bands through the loops on the pouch. Stow the static line in the rubber bands. This lock the pouch in place.

**AVION PORTE A DROITE - RIGHT HAND DOOR** La liaison pochette/SOA doit être à gauche (Voir la flèche). Place the connection pouch/static line at right.

**AVION PORTE A GAUCHE- LEFT HAND DOOR** La liaison pochette/SOA doit être à droite (Voir la flèche). Place the connection pouch/static line at left.





**5.11- Fermeture du conteneur principal avec ouverture automatique version pod direct + SOA:**

**5.11- Closing the main container with direct bag + static line:**

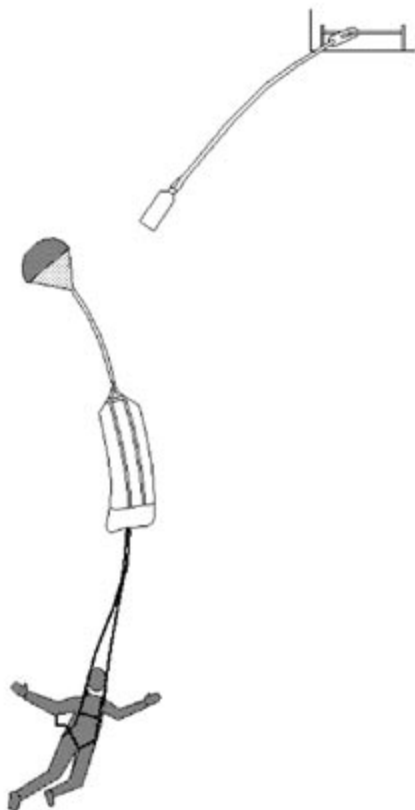

**Constitution de l'ensemble:**

1 SOA avec jonc plastique ref: 2007053200

2 Pod direct ref: 2008085400

**Kit version components:**

1 Static line with plastic cable réf: 2007053200

2 Direct bag ref: 2008085400

**5.11.1 - Montage:**

Effectuer la liaison entre la SOA et le pod à l'aide d'un nœud de tête d'alouette (voir la flèche).

Equiper les pontets de bracelets de lovage élastiques.

La voilure est pliée selon son manuel puis mise en pod.

**Attention: Il ne doit pas y avoir de liaison entre la voilure et le pod ou la SOA.** (Fig 90)

**5.11.1 - Assembling-:**

Connect the staticline to the top of the direct bag using a larkhead's knot (see arrow on the photo)

Install rubber bands on the direct bag.

The canopy is folded and packed into the direct bag as usual , according to its manual.

Close the direct bag with lines stows and finish stowing the rest of lines. (Fig 90)



Fig 90

### 5.11.2 - Fermeture du conteneur:

Fermez le rabat central, puis le rabat inférieur du conteneur principal

Fermez le rabat latéral gauche puis le droit en laissant sortir la SOA vers la droite.

Fermez le rabat de protection principal et lover la SOA sur les rabats latéraux (Fig 91-1 à 91-6)

### 5.11.2 - Closing the pack:-

Close the central flap then the bottom flap

Close the left-hand lateral flap then the right-hand lateral flap, routing the static line under the right flap.

Close the protective flap and stow the static line on the lateral flap (fig 91-1 to 91-6).



Fig 91

## 5.12 - Cheminement des sangles dans les boucleries:

Cette option inclut la totalité des boucleries de votre harnais en acier inoxydable. Ceci est une garantie contre la corrosion et la dégradation des composants.

### Recommandations:

- Ne retirez pas le passant élastique
- Utilisez uniquement les passants d'origine PFSA:  
Passants élastiques pour sangle 45 mm (Réf: 2011125020).  
Voir §6.6.2, page 69.
- Boucles de cuisse: prenez l'habitude de ne pas déboucler les sangles cuissardes.

Si vous débouclez les sangles cuissardes: apprenez à les reboucler dans le bon sens dans la barette puis à les glisser sous le bracelet élastique.(Fig 92)

## 5.12 - Routing the webbings through the harness hardware:

*This option includes all harness hardware in stainless steel. This guarantee the protection of all metallic components.*

### Recommendations:

- Do not remove elastic bands
- Use exclusively genuine PFSA elastic bands:  
Elastic bands for 45 mm webbing (Pn: 2011125020)  
See §6.6.2, page 69.
- Leg buckles: be used to not unfasten leg straps.

*If you unfasten leg straps, learn to fasten them back in the right way into the barrel and slip them under elastic band.(Fig 92)*

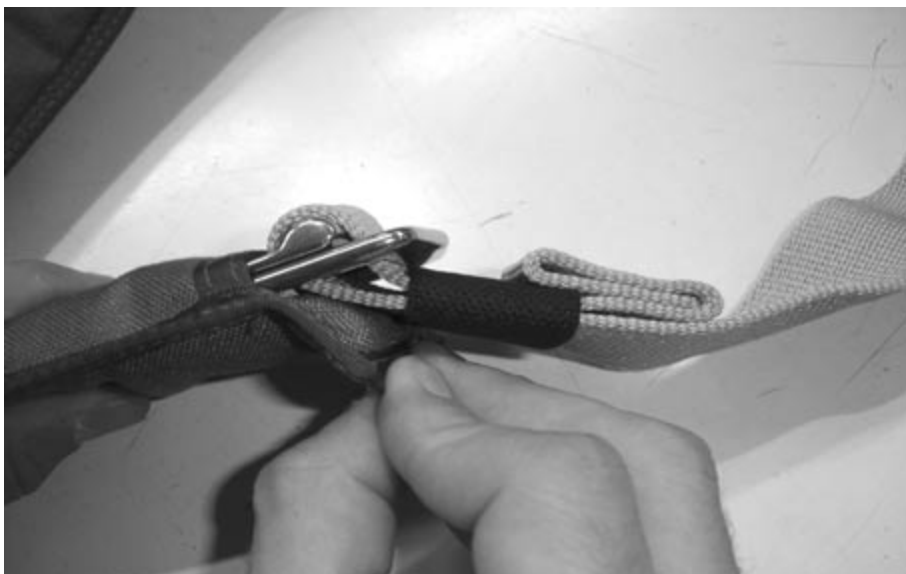

Fig 92

### 6.1 - Introduction:

### 6.1 - Introduction:

Votre **ATOM Legend** est construit pour durer longtemps à condition que vous en preniez soin et que vous l'entretenez normalement. Cet équipement ne demande pas beaucoup d'entretien si vous respectez les conditions suivantes: l'**ATOM Legend** est fabriqué avec des composants polyamide (nylon) et des pièces métalliques en acier. Ces matériaux sont sensibles à un certain nombre d'agressions et notamment:

Your **ATOM Legend** is built to last a long time if you take good care of it and if you maintain it in good conditions. This doesn't require a lot of work, you just have to follow these basic rules: the **ATOM Legend** is made mainly with polyamid components and steel parts. These components may be damaged by numerous agressions such as:

- **Rayons ultra-violets:** ils diminuent les caractéristiques de résistance du polyamide en fonction du temps d'exposition. La perte de résistance est définitive.

- **Ultra-violets rays:** they shorten the strength characteristics of the polyamid in the long run. The strength loss is definitive.

- **Acides:** ils causent des dommages aux polyamides et aux aciers des boucleries.

- **Acids:** damages on polyamid and steel buckles may result from contacts with acids.

- **Fumées chlorées:** elles dégagent des acides attaquant les polyamides et les métaux.

- **Chlored smokes:** they generate acids that may damage polyamid and metals.

- **Abrasion:** les matériaux composant l'**ATOM Legend** sont sensibles à l'abrasion telle que le béton, le sable, la terre et autres....Des expositions répétées à l'abrasion couperont par usure les fils des sangles et des rubans. Evitez l'abrasion.

- **Abrasion:** the **ATOM Legend** components are subject to wore abrasion that contact with concrete, sand, soil and others.... Abrasion effect will cause cutting of webbings, ribbon and threads.

- **Huile et graisse:** elles créent des dommages aux polyamides.

- **Oil and grease:** they may hurt polyamids.

- **Eau-humidité:** une exposition prolongée déclenchera de la corrosion sur les boucleries. Conservez votre **ATOM legend** dans un endroit sec.

- **Water and humidity:** a long exposure will create a stain reaction on hardware. Do store your **ATOM Legend** in a dry place.

- **Eau salée:** le mélange "sel - humidité - oxygène" affaiblit les polyamides et corrode les métaux.

- **Salted water:** the mixing "salt - oxygen - humidity" will weachen polyamids and wore metals.

**PROTÉGEZ LE PARACHUTE DANS SON SAC DE TRANSPORT, DANS UN LOCAL PROPRE ET SEC, HABRITÉ DE LA LUMIÈRE SOLAIRE ET DES RONGEURS.**

**STORE YOUR ATOM IN ITS CARRYING BAG, IN A ROOM FREE FROM HUMIDITY, SOLAR LIGHT AND GNAWING ANIMALS.**

## A L'ATTENTION DES MONTEURS ET PLIEURS DE PARACHUTE

## TO RIGGERS ATTENTION

Avant de plier n'importe quel **ATOM Legend S** assurez vous que les étiquettes de certification sont en place sur l'élevateur de secours avant gauche.  
Les informations contenues sur l'étiquette de certification sont:

*Before packing any **ATOM Legend S**, be sure certification label is properly in place.  
Each system is built with one label located on the left front reserve riser.  
The informations contained on the certification label are:*

The diagram shows a certification label with the following fields and callouts:

- Date de fabrication / Date of manufacture:** 01/03/2005
- Numero de Type / Part Number:** Model
- Numero de série / Serial number:** AT CL 15 C
- Nom commercial / Commercial name:** Atom legend S
- Taille conteneur / Container size:** T1,5
- Taille harnais / Harness size:** L (-----)
- Vitesse et masse maxi d'utilisation / Using speed and weight max:** Max. operating limits Weight 130 KG Speed : 150 Kt
- CERTIFICATIONS:** CERTIFICATION - EQ 30-03 - QAC 121 - ISO C23a - JTSO C23a
- Tests de resistance / Strenght tests:** Average peak force measuring during 4.3.4 reserve strenght tests 180 Kt 136 kg: 2200 DaN

### ATTENTION

Une ouverture en vol du parachute de secours n'est pas toujours effectuée dans de bonnes conditions. Des éléments du sac harnais, et/ou de la voilure internes ou externes aux caissons, des accessoires (ensemble de déploiement, poignées etc..) peuvent avoir subi des dommages, tels que brûlures, déchirures, arrachages, fils de couture rompus etc...

Un contrôle approfondi de tous les éléments du parachute doit être effectué avant d'entreprendre le repliage du parachute de secours pour remise en service "**BON DE VOL**".

### WARNING

*Some container or reserve canopy components may put up with damages during opening phase (burning of webbing, tearing of ribs and/or ribbons, broken stitching, etc. .). It is a must to verify the wole equipment before putting it to service again, and specially:*

- Canopy: inside and outside of the cells.
  - Suspensions lines.
  - Deployment system (bridle, bag, pilot chute).
- An extensive control of all parts of the equipment must be done before repacking of the reserve for putting the parachute to service with "**AIRWORTHINESS**" mention.*



# Recommandations

L'oubli de l'armement de la drisse de rétraction de type "kill line" ou élastique provoque des retards ou l'absence d'ouverture de la voile principale.

To forget the "kill line" or elastic retraction arming generate delay or absence of main canopy opening

Les amortisseurs de glisseur doivent être convenablement installés pour ne pas interférer avec le fonctionnement du glisseur et le déploiement de la voile.  
Suivez les instructions du fabricant de voile pour appliquer convenablement la procédure de montage des amortisseurs de glisseur.

*Slider bumpers must be properly installed to insure that they do not interfere with proper slider functioning and deployment of the canopy.  
Follow the canopy manufacturer's instructions for the correct procedures for installation and securing of slider bumpers.*

Hand deploy : la force pour extraire l'aiguille courbe ne doit pas excéder 5 à 8 DaN.  
Ajustez la longueur de la bouclette en conséquence.

Retirez la drisse provisoire sinon le conteneur principal ne pourra pas s'ouvrir!

*Throw-away pilot chute: the force needed to extract the curved pin must not exceed 5 to 8 DaN.  
Adjust the length of the locking loop accordingly.  
Remove the temporary pull-up cord. If not, the container would not open!*

Conteneur de secours: la force pour extraire la ou les aiguilles de fermeture ne doit pas excéder 9,8 DaN.  
Ajustez la longueur de la bouclette en conséquence.

*Reserve container: the force needed to extract the curved pin must not exceed 9,8 DaN.  
Adjust the length of the locking loop accordingly.*

## 6.2 - Périodicité des visites d'entretien et de pliage:

### 1 Périodicité concernant le parachute de secours:

Dans les conditions normales d'utilisation et de stockage définies ci-dessous: **1 AN**

Si les conditions de stockage normales ne sont pas respectées, la périodicité doit être réduite à l'initiative de l'utilisateur ou du plieur-réparateur.

### 2 Maintenance fonctionnelle concernant le reste de l'équipement et périodicité:

**Tous les 50 sauts** ou plus fréquemment à l'initiative de l'utilisateur.

## 6.2 - Periodicity of maintenance procedures and packing:

### 1 Maintenance for reserve equipment and periodicity:

*In normal conditions of use and storage (see on this page):* **1 YEAR**

*If storing conditions are not respected, the maintenance and packing time validity is left to the initiative of the user or the rigger.*

### 2 Functional maintenance for main and others parts:

*Each 50 jumps or left to the initiative of the user.*

## 6.3 - Conditions normales de stockage:

Les matériaux textiles et autres composants entrant dans la constitution des parachutes sont sensibles à divers éléments pouvant leur occasionner dommages et dégradations. Pendant les périodes de non utilisation, ils doivent être stockés dans un local dont la température est entre 15° et 40°C avec une humidité relative de 15 à 70%. En outre ils doivent être protégés de:

- La lumière et des rayons ultra-violets.
- D'une températures excessives (93°C et plus)
- Des agents acides et corrosifs (batteries de voiture par exemple)
- Des fumées acides et chlorées
- Des rongeurs

En période d'activité, il suffit de mettre le parachute dans son sac de protection dans un milieu abrité de l'humidité et des rongeurs.

## 6.3 - Storage in normal conditions:

*Textile and other materials used in the construction of this parachute may be affected or damaged by natural elements.*

*During periods when the equipment is not used, the parachute must be stored in a room where the temperature is kept between 15° and 40°C, while the relative humidity must be kept between 15 and 70%. Furthermore the parachute must be protected from:*

- Ultra-violet light and beams
- Excessive heat 93°C and more
- Acid and corrosive agents (car batteries for example)
- Chlorod and acid smoke
- Gnawing animals (mice etc..)

*During periods of regular use, it is acceptable to store the parachute in the carrying bag in a room free of humidity and gnawing animals.*

**6.4.1 - Inspection annuelle et pliage:**

Les visites d'entretien périodique d'un équipement incluent les tâches suivantes:

- Contrôle complet de l'équipement incluant les accessoires.
- Remplacement des pièces dites consommables, (bouclettes, élastiques etc...).
- Repliage de l'équipement (à l'aide du manuel à la bonne édition).
- Mise à jour de la carte de pliage à l'issue de cette opération avec date et nom du plieur

Nota: Si à la suite du contrôle effectué au départ de l'opération d'entretien des réparations doivent être effectuées, elles doivent être mentionnées sur le livret de réparation contenu dans le manuel avec le nom du réparateur.

Inspectez les composants ou éléments suivants afin de détecter tout état anormal tel qu'usure, accroc, bavure, bris de coutures, corrosion, déformation et plus généralement toute marque d'une perte d'intégrité:

- Tissu.
- Velcros.
- Sangles (passage dans les boucleries).
- Bouclettes de verrouillage.
- Œillets.
- Élastiques de lavage.
- Boucleries.
- Gainses de câbles.
- Sertissage des gainses de câbles.
- Platines métal et plastique.
- Sangles LOR2.
- Poignées.
- Câbles forme et torons.
- Broches de verrouillage marques, forme et sertissage.
- Câbles plastiques (marques).

**Elévateurs:**

- Système 3 anneaux.
- Sangles.
- Connexions souples.

**Extracteur:**

- Calotte tissu et résille.
- Œillets.
- Platine (non déformée).
- Patte d'attache.
- Ressort et sertissages.
- Coutures (état général).
- Force du ressort (mini 12 DaN).

**Drisses:**

- Textile et coutures.

**Extracteur à main:**

- Vérifier tissu et résille.
- Poignée.
- Attache.
- Coutures (état général).
- Drisse ou élastique de rétraction

**6.4.1 - Annual inspection and packing:**

The periodical maintenance control include the following checks:

- Complete check of the equipment including the accessories:
- Replacement of "consumable parts" (loops, rubber bands, etc...)
- Equipment packing with help of manual with last issue.
- Filling the Data card with mention of date and packers name.

NB: If following checking, some repairs have to be done, they must be mentioned into the record book with packer's name.

Inspect the following components or elements in view to detect any abnormal condition like wearing, tearing, burring, broken stitching, corrosion, deformation and generally speaking all marks of an integrity loss:

- Fabric.
- Velcro.
- Webbing (hardware routing points).
- Locking loops.
- Grommets.
- Stowage rubber bands.
- Hardware.
- Cable housings.
- Cable housing swagings.
- Plastic and metal plates.
- LOR 2 lanyards.
- Handles.
- Cables (shape and strands).
- Pins, marks, shape and swagings.
- Plastic cables (marks).

**Risers:**

- Ring system.
- Webbing.
- Soft links.

**Pilot-chute:**

- Top (fabric & mesh).
- Grommets.
- Plate (not out of shape).
- Attachment strap.
- Spring and swagings.
- Stitching (general conditions).
- Spring strength 12 DaN minimum.

**Bridles:**

- Fabric & stitching condition.
- Throw-away pilot chute:
- Fabric & stitching condition.
- Handle.
- Attachment.
- Stitching (general condition).
- Pilot chute retractable bridle.



## 6.4.2 - Maintenance fonctionnelle:

### **TOUS LES 50 SAUTS AU MINIMUM**

#### **Poignée de libérateur:**

- Si des marques ou des pliures apparaissent sur les câbles changez la poignée.
- Vérifiez l'état du Velcro.
- Câbles au silicone (jaune): nettoyez câble et gaines, n'utilisez pas de solvant pouvant attaquer le plastique recouvrant les câbles.  
Lubrifiez uniquement à l'aide de Teflon (spray ou liquide).

#### **Libérateurs 3 anneaux:**

- Contrôlez l'état des gaines de câble ainsi que les sertissages et fixations.
- Vérifiez le bon cheminement des gaines de câble.
- Nettoyez les gaines à l'aide de l'écouvillon réf: 2015015000.
- Vérifiez l'état des élévateurs et de la boucle de verrouillage. Lorsque ceux-ci sont démontés, malaxez la sangle des enchapures afin de l'assouplir.
- Contrôlez l'état des anneaux du sac-harnais.

#### **POD:**

- Contrôlez l'état du tissu.
- Contrôlez l'état des coutures.
- Contrôlez l'état des œillets.
- Remplacez les élastiques.

#### **Réparations:**

Le sac-harnais **ATOM Legend** doit être réparé dans un atelier agréé par un personnel possédant les qualifications requises.

## 6.4.2 - Functional maintenance:

### **EACH 50 JUMPS MINIMUM**

#### **Canopy release system handle:**

- Change the handle if marks or bends are shown on cables.
- Verify velcro condition.
- Yellow silicone cables: clean the cables and housings, do not use any solvent which could affect the plastic cover.  
Lubricate exclusively using Teflon (spray or liquid).

#### **3-ring release system:**

- Inspect the cable housings condition like swagings and fixings.
- Verify the correct routing of cable housing.
- Clean housing with our cleaning brush Pn. 2015015000.
- Verify the risers and locking loop condition.  
After disassembling knead the webbing to get it supple.
- Check the container rings condition.

#### **Deployment bag:**

- Inspect condition of fabric.
- Inspect condition of stitching.
- Inspect condition of grommets.
- Replace the rubber bands.

#### **Repairs:**

The **ATOM Legend** must be repaired in a certified loft by qualified personnel.

## 6.5 - Check-list avant le saut à effectuer par l'utilisateur:

- 1 Vérifiez que la dernière visite d'entretien soit valide sur la carte de pliage.
- 2 Vérifiez que la poignée de secours soit bien à son emplacement et que le câble ne fasse pas de boucle.
- 3 Vérifiez que le câble coulisse bien dans sa gaine, de la poignée à la sortie de la gaine vers la fermeture du conteneur de secours.
- 4 Vérifiez la position de la broche de fermeture et l'état de la bouclette de fermeture secours.
- 5 Vérifiez le cheminement des sangles LOR 2.
- 6 Vérifiez l'armement et le réglage de l'ouvreur automatique.
- 7 Vérifiez que la poignée de libérateur soit bien à sa place et que les câbles cheminent directement dans les gaines de libérateur.
- 8 Vérifiez à l'aide du présent manuel que les libérateurs 3 anneaux soient bien montés.
- 9 Vérifiez l'état des drisses de verrouillage des libérateurs 3 anneaux.
- 10 Vérifiez que les gaines des libérateurs aient un cheminement correct, soient bien montées et ne soient pas torsadées surtout si la voile principale a été démontée récemment.
- 11 Contrôlez l'état des sangles principales du harnais et des coutures.
- 12 Contrôlez l'état des sangles cuissardes.
- 13 Vérifiez l'état des boucleries: elles doivent être exemptes de graisse et de corrosion.
- 14 Vérifiez l'état des bouclettes de fermeture secours et principal.
- 15 Vérifiez le cheminement de la drisse hand deploy
- 15b Vérifiez le cheminement de la sangle SOA ( éventuellement celui de la pochette soa) - (version soa)
- 15c Vérifiez la position de la poignée répéteur PAC (doit être installée entre la soryie de gaine et le loop)
- 16 Vérifiez le coulisement de la broche courbe ou des câbles plastique ( l'effort ne doit pas dépasser 5 à 8 DaN)
- 17 Lors de l'équipement assurez-vous que les sangles du harnais ainsi que les sangles de cuissardes ne soient pas torsadées.
- 18 Vérifiez la position et l'accès aux poignées sans difficulté particulière.
  - Poignée principale
  - Poignée de libération de la voile principale
  - Poignée de commande du parachute de secours

## 6.5 - User check-list before jump:

- 1 *Verify that the last control is valid and attested on data-card.*
- 2 *The reserve handle must be in its pocket, and the cable must not show any loop.*
- 3 *The cable must slip easily in its housing, from the handle to the container closure along.*
- 4 *The closing pin must be in correct position. The closing loop must be in good condition.*
- 5 *Check LOR 2 lanyards routing.*
- 6 *Check arming and adjustment of the automatic opener.*
- 7 *Cut away handle must be in correct place. Cables must route directly into their housings.*
- 8 *Check the correct setting of the 3-ring system (with help of the present manual).*
- 9 *Check 3-ring system locking loops condition.*
- 10 *Check the correct routing of cutaway system cable housings. They must be well set and not twisted.*
- 11 *Check harness main webbing and stitchings.*
- 12 *Check leg webbings condition.*
- 13 *Check hardware condition (no grease, no corrosion).*
- 14 *Check main and reserve closing loops condition.*
- 15 *Check hand deploy pilot chute bridle routing to avoid any locking.(hand-deploy version)*
- 15b *Check static line (eventually , pouch for static line) routing to avoid any locking ( Static line versions).*
- 15c *Check routing of AFF handle ending that must be placed between metal housing and closure loop ( AFF version)*
- 16 *Check curved pin or plastic cables sliding to avoid opening delay. (the strenght must not understep 5 to 8 DaN)*
- 17 *When putting rig on back be sure that harness and leg webbing are not twisted.*
- 18 *Ckeck position and easy access of:*
  - *Main handle.*
  - *Main cutaway handle.*
  - *Reserve ripcord handle.*

PROPRIÉTAIRE DU MATÉRIEL <i>OWNER OF THE RIG</i>		
Date	Nom <i>Name</i>	Adresse <i>Address</i>

CONTRÔLES ANNUELS DE L'ÉTAT "BON DE VOL", DU MONTAGE ET DU PLIAGE <i>ANNUAL INSPECTIONS AND PACKING</i>				
Date	Plieur <i>Rigger</i>	Certification N°	OBSERVATIONS (Mentionner l'ouverture en vol du secours <i>Mention reserve opening</i> )	Date de validité & signature <i>Valid through date &amp; signature</i>

PARACHUTES DE FRANCE SA 2 rue Denis Papin Jouy le Moutier 95031 CERGY PONTOISE CEDEX TÉL 01 34 32 77 77				
Date	Plieur <i>Rigger</i>	Certification N°	OBSERVATIONS (Mentionner l'ouverture en vol du secours <i>Mention reserve opening</i> )	Date de validité & signature <i>Valid through date &amp; signature</i>



**6.6 - Pièces détachées et accessoires:****6.5 - Spare parts and accessories:**

Ils peuvent être approvisionnés auprès du réseau commercial PARACHUTES DE FRANCE SA.

They can be provide through the commercial network of PARACHUTES DE FRANCE SA.

N'employez que des accessoires d'origine, qui suivent l'évolution et comportent les modifications apportées au cours des années, avec les instructions nécessaires à leur mise en œuvre et à leur utilisation.

Use only genuine accessories. They follow the technological evolution and include all improvements which have been brought over the years with the necessary instructions for their installation and use.

**6.6.1 - Compatibilités des poignées:****6.6.1 - Handles compatibility:**

Designation	Référence Part number	ATOM Legend S			
		Container T1 / T1,5 / T2 / T3			
Poignée de secours <i>reserve ripcord handles</i>		Option E	Option G	Option H	Option PAC / AFF
Poignée reserve LOR 2 ATCL C T1/1,5/2/3 Legend S <i>LOR 2 Reserve ripcord Legend S ATCL C T1/1,5/2/3</i>	2010142505	X	X	X	X
Poignée de libération <i>Cutaway handles</i>					
Poignée libération Bicolore ATCL C Legend S <i>Cutaway handle ATCL C Legend S</i>	2010142530	X	X	X	X
Poignées principales <i>Main activation handles</i>					
Poignée princ. jonc Version E Legend S (latérale) <i>Main plastic ripcord E version Legend S (lateral)</i>	2010109420	X			
Poignée princ. jonc Version G Legend S (fond de sac) <i>Main plastic ripcord G version Legend S (BOC)</i>	2010109425		X		
Poignée/pochette répéteur HD Legend S <i>Secondary Pouch/handle Hand-deploy Legend S</i>	2010109890			X	
Poignée répéteur PAC Legend S <i>Secondary AFF main activation handle Legend S</i>	201010985				X

## 6.6.2 - Description des poignées:

## 6.6.2 - Handles description:

### 6.6.2 - Liste des pièces détachées et accessoires:

### 6.6.2 - Spare parts & accessories list:

Poignée reserve LOR 2 ATCL C T1/1,5/2/3 Legend S		LOR 2 Reserve ripcord Legend S ATCL C T1/1,5/2/3	2010142505	
Poignée libération bicolore ATCL C Legend S		cutaway handle bicolor ATCL C Legend S	2010142530	
extracteur hand deploy PF2500 *		Throw-away PilotChute PF2500 Fabric*	2005020100	
Mini drisse HD fond de sac Atom *		Mini throw-away PC bridle Atom *	2007021600	
Extracteur PF2500 +drisse retractable "kill line" *		PF2500 throw-away PC + "kill line" *	2005020110	
Poignée / Pochette répéteur HD Legend S		Secondary handle-Pouch Hand deploy Legend S	2010109890	
Poignée Jonc VE Legend S (hanche)		Main ripcord handle E version (lateral) Legend S	2010109420	
Poignée Jonc VG Legend S (fond de sac)		Main activation handle G version (BOC) Legend S	2010109425	
Poignée répéteur PAC Legend S		Secondary AFF ripcord Legend S	2010109851	
Bouclette de fermeture de réserve LOR 2		Reserve double closing loop with LOR 2	2007050900	
Bouclette fermeture principal		Main closing loop	2007084500	
Passants élastiques pour sangle 45 mm (cuissards)		Elastic band for 45 mm webbing	2011125020	
Plastique 15/10 P/fenetre rabat reserve Legend S		Windows 15/10 F/reserve protective flap	9003004120	
Jeu de sangles LOR 2 *		LOR 2 Lanyard set *	2007052820	
Collier inox de fixation pour FXC 12000		Stainless clamp (for FXC 12000 housing)	3012701400	
Vis inox tête bombée 6 pans creux Ø4 x 10 mm		Stainless screw BTR Ø4 mm for FXC 12000	9001408200	
Rondelle acier inox Ø 4		Stainless steel washer Ø4 mm for FXC 12000	1090465000	
Ecrou ESUR Ø 4 inox		Stainless steel nylon nut Ø4 mm for FXC 12000	3012701800	
Vis fendue FXC pour LOR 2		Screw for stirrup connector FXC 12000 (LOR 2)	3012700300	
Etrier FXC pour LOR2 (pour vis fendue)		Stirrup connector for FXC 12000 (LOR 2)	3012700900	
Pod réserve ATCL C Legend S T1/T1,5		Reserve free bag ATCL C Legend S T1/T1,5	2008086750	
Pod réserve ATCL C Legend S T2/T3		Reserve free bag ATCL C Legend S T2/T3	2008086751	
Boucle élastique pour pod réserve		Safety stow	2007070000	
Extracteur QUICK 3 pour réserve		QUICK 3 pilot chute for reserve	2005030101	
Cabillots extra-plat P/reserve		Flat toggles F/reserve risers	2009000300	
Pod principal Legend S standart * (avec oeillet N°2)	ATCL C- T1 ATCL C- T1,5 ATCL C- T2 ATCL C- T3	Pod for main canopy Standart Legend S (with bottom grommet #2)	ATCL C- T1 ATCL C- T1,5 ATCL C- T2 ATCL C- T3	2008076750 2008076751 2008076752 2008076753
Pod principal Legend S standart * avec platine (avec oeillet N°2)	ATCL C- T1 ATCL C- T1,5 ATCL C- T2 ATCL C- T3	Pod for main canopy with Plate Legend S (with bottom grommet #2)	ATCL C- T1 ATCL C- T1,5 ATCL C- T2 ATCL C- T3	2008076760 2008076761 2008076762 2008076763
Extracteur Principal QUICK 2 Drisse 185 cm		Quick 2 pilotchute Main 185 cm bridle	2005030000 2007001010	
Fourreau pour ailes 260/290 Fourreau pour ailes 190/230 Drisse 135 cm SOA avec jonc Pod direct		Sleeve for square canopy 260/290 Sleeve for square canopy 190/230 135 cm Bridle Static line with plastic cables Direct bag	2008100600 2008100610 2007001000 2007053200 2008085400	
pochette HD P/SOA SOA sans jonc Hand deploy PF2500 sans poignée		Hand deploy pilotchute pouch Static line without locking cable Pilotchute PF2500 fabric without handle	2007053400 2007056500 2005001001	
Elévateurs V3 LOR 2 * Elévateurs V3 LOR 2 avec anti-twist* Cabillots plats P/ élévateurs V3		Standard risers V3 LOR 2 * Risers V3 LOR 2 with anti-twist system* Toggles/V3 risers	2006032000 2006032100 2009000500	

\* Pour ces articles, spécifiez la couleur.

\* For these items, specify colour



